

**J e g y z ő k ö n y v**

Készült: Vácrátót Község Önkormányzat Képviselő-testület Pénzügyi Bizottságának 2026. május 4-én (hétfőn) 17.00 órakor tartott ülésén.

- |                                      |                                                                                                                                                        |
|--------------------------------------|--------------------------------------------------------------------------------------------------------------------------------------------------------|
| 7/2026. (V.04.) számú PB határozata  | Vácrátót Község Önkormányzata 2025. évi költségvetésének (IV. negyedév) módosítása                                                                     |
| 8/2026. (V.04.) számú PB határozata  | Vácrátót Község Önkormányzatának 2025.évi zárszámadás elfogadása                                                                                       |
| 9/2026. (V.04.) számú PB határozata  | Civil szervezetek pénzügyi támogatásának rendjéről szóló rendelet-tervezet elfogadása                                                                  |
| 10/2026. (V.04.) számú PB határozata | Versenyképes Járások Program 2. forduló- eszközbeszerzésre (közlekedésbiztonsági eszközök-sebességmérő) beérkezett árajánlat elfogadása (Medirlab Kft) |
| 11/2026. (V.04.) számú PB határozata | Versenyképes Járások Program 2. forduló- eszközbeszerzésre (térfigyelő kamerarendszer) beérkezett árajánlat elfogadása (Medirlab Kft)                  |
| 12/2026. (V.04.) számú PB határozata | Környezetvédelmi Program készítésére vonatkozó ajánlatok megtárgyalásának elnapolása                                                                   |



**J e g y z ő k ö n y v**

Készült: Vácrátót Község Önkormányzat Képviselő-testület Pénzügyi Bizottságának 2026. május 04-én (hétfőn) 17.00 órakor tartott ülésén.

Az ülés helye: Vácrátót Község Önkormányzat, Tanácsterem  
2163 Vácrátót, Petőfi tér 3.

Jelen vannak:

Szlovák Ferenc	PB elnök
Kiss Andrea	PB tag
Turányi József	PB tag
Marinka Boglárka	képviselő
Makovinyi József	képviselő

Jegyzőkönyv vezető: Matyó Anikó, jegyző

Jelen lévők: Mogony Péterné, pénzügyi munkatárs  
Horváth Mátyás, képviselő

Szlovák Ferenc a Pénzügyi Bizottság elnöke köszöntötte a megjelenteket, megállapította, hogy a Pénzügyi Bizottság 5 tagja jelen van, a Bizottság határozatképes, majd ismertette a napirendi pontokat.

*A Pénzügyi Bizottság a napirendi pontokat egyhangú 5 igen szavazattal elfogadta.*

**Módosított napirendi pontok:**

1. Vácrátót Község Önkormányzata 2025. évi költségvetésének (IV. negyedév) módosítása, valamint a 2025.évi zárszámadás megtárgyalása  
Előadó: Szlovák Ferenc, elnök
2. Civil szervezetek, helyi önszerveződés közösségek pénzügyi támogatásának rendjéről szóló rendelet-tervezet megtárgyalása  
Előadó: Szlovák Ferenc, elnök,
3. Versenyképes Járások Program 2. forduló- beérkezett árajánlatok megtárgyalása (traffibox, térfigyelő kamerák)  
Előadó: Szlovák Ferenc, elnök
4. Környezetvédelmi Program készítésére beérkezett árajánlatok megtárgyalása  
Előadó: Szlovák Ferenc, elnök

**1./ Napirend: Vácrátót Község Önkormányzat 2025. évi költségvetésének (IV. negyedév) módosítása, valamint a 2025. évi zárszámadás megtárgyalása**

Szlovák Ferenc elnök: A zárszámadáshoz egy észrevételem lenne. Néhány évvel ezelőtt, hasonlóan a mostani zárszámadáshoz volt egy tétel, amit vissza kellett utalnunk, azt hiszem szociális támogatás volt. A 2025. évi zárszámadásban is láttam egy 7 millió forint körüli tételt, amit vissza kell utalnunk. Erre szeretnék megoldást találni.

Mogony Péterné, pü. munkatárs: A 6.637.028.-Ft csak és kizárólag a polgármester illetményéhez kapcsolódik. Amikor összeraktuk a 2025. évi költségvetést, illetve most az ideinél is figyeltünk erre, hogy minden, államtól kapunk finanszírozást felhasználjunk arra, amire kaptuk.

LL

### 3./ Napirend: Versenyképes Járások Program 2. fordul- beérkezett árajánlatok megtárgyalása (traffibox, térfiyelő kamerák)

Szlovák Ferenc elnök: Megismertétek az árajánlatokat.

Matyó Anikó, jegyző: Magyarországon 3 olyan jegyzett cég van, akinek az eszközeit a hatóság hitelesíti: ARH; Metalcom és a Medirlab. Készítettünk egy műszaki tartalmat, ami alapján ajánlatot kértünk a cégektől és mindenki a maga palettájáról ajánlta azt az eszközt, ami a műszaki tartalomnak megfelelő. Az ARH ajánlata két tételből áll: 4,5 millió bruttó és 5,7 millió bruttó. A Medirlab 6 millió; a Metalcom: 9,9 millió.

Matyó Anikó, jegyző: 1-3 év jótállás, az ARH-s ajánlatban a telepítés, tervezetés nem része az ajánlatnak.

Marinka Boglárka, képviselő: Tartalmaz az ajánlat karbantartást? A térfiyelő kamerák ajánlatában a Hiteles Kft-nél szerepelt a rendszámfelismerés, erre a Medirlab kamerái képesek-e?

Matyó Anikó, jegyző: Ezt megkérdezem.

*Mivel a Pénzügyi Bizottság részéről további észrevétel nem volt, az elnök, szavazásra bocsátotta a határozati javaslatot és megállapította, hogy Vácrátót Község Önkormányzat Pénzügyi Bizottsága 5 igen szavazattal az alábbi határozatot hozta:*

#### **Vácrátót Község Önkormányzat Képviselő-testület Pénzügyi Bizottságának 10/2026. (V.04.) számú határozata:**

Vácrátót Község Önkormányzat Képviselő-testületének Pénzügyi Bizottsága a Versenyképes Járások Program 2. fordulójában elnyert eszközbeszerzésre (közlekedésbiztonsági eszközök-sebességmérő) vonatkozó árajánlatokat megismerte és a Medirlab Kft. (1145, Budapest Amerikai út 98. fsz. 7.) bruttó 6.000.000.-Ft.os ajánlatát fogadja el és a Képviselő-testületnek elfogadásra javasolja.

Határidő: azonnal

Felelős: elnök

*Mivel a Pénzügyi Bizottság részéről további észrevétel nem volt, az elnök, szavazásra bocsátotta a határozati javaslatot és megállapította, hogy Vácrátót Község Önkormányzat Pénzügyi Bizottsága 5 igen szavazattal az alábbi határozatot hozta:*

#### **Vácrátót Község Önkormányzat Képviselő-testület Pénzügyi Bizottságának 11/2026. (V.04.) számú határozata:**

Vácrátót Község Önkormányzat Képviselő-testületének Pénzügyi Bizottsága a Versenyképes Járások Program 2. fordulójában elnyert eszközbeszerzésre (térfiyelő kamerarendszer) vonatkozó árajánlatokat megismerte és a Medirlab Kft. (1145, Budapest Amerikai út 98. fsz. 7.) bruttó 6.000.000.-Ft.os ajánlatát fogadja el és a Képviselő-testületnek elfogadásra javasolja.

Határidő: azonnal

Felelős: elnök

### 4./ Napirend: Környezetvédelmi Program készítésére beérkezett árajánlatok megtárgyalása

Szlovák Ferenc elnök: Az előterjesztéshez van bárkinek kérdése?

Matyó Anikó, jegyző: Három ajánlatot kértünk, kettőt kaptunk. Ha tudtok dönteni róla, rendben van; ha szeretnétek, hogy kérjünk egy harmadikat, az is rendben van. A Tatár Sándor a KEHOP pályázatnál már letette a névjegyét nálunk, a térségben 20-25 éves tapasztalata van.

Marinka Boglárka, képviselő: Javaslom, hogy kérjünk még egy ajánlatot.

Kiss Andrea, PB tag: Én is tudok szakember elérhetőséget javasolni, ha gondoljátok.

*Mivel a Pénzügyi Bizottság részéről további észrevétel nem volt, az elnök, szavazásra bocsátotta a határozati javaslatot és megállapította, hogy Vácrátót Község Önkormányzat Pénzügyi Bizottsága 5 igen szavazattal az alábbi határozatot hozta:*

**Vácrátót Község Önkormányzat Képviselő-testület Pénzügyi Bizottságának  
12/2026. (V. 04.) számú határozata:**

Vácrátót Község Önkormányzat Képviselő-testületének Pénzügyi Bizottsága úgy határoz, hogy a Környezetvédelmi Program készítésére beérkezett ajánlatok megtárgyalását –a harmadik árajánlat megkérésére hivatkozva- elnapolja. A Képviselő-testület felé is ezt a javaslatot teszi.

Határidő: azonnal

Felelős: elnök

Makovinyi József, PB tag/képviselő: A polgármester tiszteletdíjához kapcsolódó támogatás visszafizetését illetően van-e javaslatotok?

Kiss Andrea, PB tag: Én azt gondolom, hogy vegye fel a tiszteletdíját a támogatás mértékéig és ha továbbra is úgy gondolja, hogy átadja, akkor igazoltan a civil szervezetek bármelyikének, alapítványnak adja át, vagy igazolhatóan szerezze be azt az eszközt, amivel támogat esetleg. Maradjon itt az a forrás.

Matyó Anikó, jegyző: Akkor a Képviselő-testület ülésére ezzel kapcsolatban készítünk egy előterjesztést és születhet róla döntés.

Szlovák Ferenc elnök mivel több hozzászólás nem volt, a résztvevők megjelenését megköszönte és az ülést 18.05.órákor bezárta.

Kme.



Szlovák Ferenc  
PB elnök

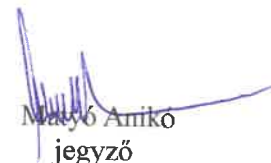

Matyó Anikó  
jegyző

# Jelenléti ív

Vácrátót Község Önkormányzat Képviselő-testületének  
Pénzügyi Bizottsága által  
2026. 05. 04. nap 17.00 órakor  
tartott ülésén megjelentekről

Szlovák Ferenc, elnök



Makovinyi József, bizottsági tag

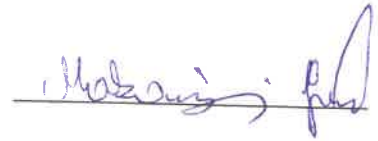

Marinka Boglárka, bizottsági tag



Kiss Andrea, bizottsági tag



Turányi József, bizottsági tag

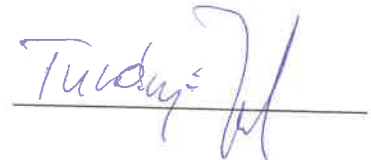

Matyó Anikó, jegyző



Mogony Péterné, pénzügyi vezető

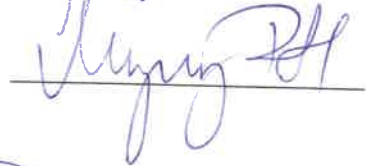

Jelen lévők:

HORVÁTH ANIKÓ

MATYÓ ANIKÓ



.....

.....

.....

.....

Vácrátót Község Önkormányzat Képviselő-testületének  
Pénzügyi Bizottsága  
2163 Vácrátót, Petőfi tér 3.

**M E G H Í V Ó**

Vácrátót Község Önkormányzat Képviselő-testületének Pénzügyi Bizottsága elnökeként a Vácrátót Község Önkormányzat Képviselő-testülete által 3/2025. (III. 19.) számú rendelettel jóváhagyott Szervezeti és Működési Szabályzat 37.§. (3) bekezdésére hivatkozva a Pénzügyi Bizottság soron következő ülését,

**2026. május 4-én (hétfőn) 17.00 órára** hívom össze.

**Az ülés helye:** Vácrátót Község Önkormányzat Tanácssterme, 2163 Vácrátót Petőfi tér 3.

**Napirendi pontok:**

1. Vácrátót Község Önkormányzat 2025. évi költségvetésének (IV. negyedév) módosítása valamint a 2025. évi zárszámadás megtárgyalása  
Előadó: Szlovák Ferenc, elnök
2. Civil szervezetek, helyi önszerveződő közösségek pénzügyi támogatásának rendjéről szóló rendelet-tervezet megtárgyalása  
Előadó: Szlovák Ferenc, elnök
3. Versenyképes Járások Program 2. forduló – beérkezett árajánlatok megtárgyalása (traffibox; térfigyelő kamerák)  
Előadó: Szlovák Ferenc, elnök
4. Környezetvédelmi Program készítésére beérkezett árajánlatok megtárgyalása  
Előadó: Szlovák Ferenc, elnök

A napirendi pontok fontosságára való tekintettel, kérem szíves megjelenését!

Vácrátót, 2026. április 29.

Tisztelettel:

Szlovák Ferenc sk.  
PB elnök

## **Vácrátót Község Önkormányzata Képviselő-testületének .../.... (...) önkormányzati rendelete**

### **Vácrátót Község Önkormányzat 2025. évi költségvetésének módosításáról**

[1] Vácrátót Község Önkormányzat Képviselő-testülete az Alaptörvény 32. cikk (2) bekezdésében meghatározott eredeti jogalkotói hatáskörében,

[2] az Alaptörvény 32. cikk (1) bekezdés f) pontjában meghatározott feladatkörében eljárva az önkormányzat 2025. évi költségvetésének módosításáról a következőket rendeli el:

#### **1. §**

A bevételi és kiadási főösszeget 894.885.748,- Ft-ról 1.292.128.889,- Ft-ra módosítja.

#### **2. §**

A rendelet kihirdetése napján lép hatályba, rendelkezéseit 2025. január 1-jétől kell alkalmazni, kihirdetéséről a jegyző gondoskodik

#### **3. §**

Ez a rendelet a kihirdetését követő napon lép hatályba.

## Végső előterjesztői indokolás

a 2025. IV. negyedévi módosított előirányzatok jogcímei

### I. Állami költségvetésből /pótelőirányzat/

1./ Önkormányzatok működésének általános támogatása	7.339.028,-
2./ Köznevelési feladatok ellátás támogatása	3.916.286,-
3./ Szociális és gyermekjóléti feladatok támogatása	8.071.800,-
4./ Gyermekétkeztetési feladatok támogatása	-383.596,-
5./ Kulturális feladatok támogatása	579.765,-
6./ Megelőlevezés	15.994.016,-
<b>Összesen:</b>	<b>35.517.299,-</b>

**Intézményfinanszírozás hivatal: 844.000,-**

**Intézményfinanszírozás óvoda: -2.518.000,-**

### II. Saját hatáskörű előirányzat módosítások

1./ Egyéb közhatalmi bevételek	815.422,-
2./ Iparűzési adó bevétele	21.938.834,-
3./ ÁFA visszaigénylés	3.694.000,-
4./ Egyéb működési bevételek	28.599.000,-
5./ Szolgáltatások ellenértéke bevétele	2.217.950,-
6./ Diák munka	581.600,-
7./ Vagyoni típusú adók bevétele	4.553.038,-
8./ MFP - TraffiPack pályázat bevétele	5.999.999,-
9./ MFP – Bajcsy-Zsilinszky út felújítás pályázat bevétele	44.999.999,-
10./ VJP – Váci Jávorszky Kórház felújítás pályázat bevétele	250.000.000,-
<b>Összesen:</b>	<b>363.399.842,-</b>

A 2025. 12.31-i módosított előirányzat összege **1.292.128.889,- Ft.**

Az Önkormányzatok működésének általános támogatásának emelése, valamint a Köznevelési feladatok ellátás támogatásának emelése, továbbá a Szociális és gyermekjóléti feladatok támogatásának emelése növeli az intézményfinanszírozást, az intézmények esetében pedig emeli a bér jellegű kiadások, valamint a működési kiadások előirányzatát. A kulturális feladatok támogatásának emelése az Önkormányzat dologi kiadásainak előirányzatát emelte.

A Gyermekétkeztetési feladatok előirányzatának csökkentése csökkenti az Önkormányzat dologi kiadásait növeli.

Az óvoda és a hivatal intézményfinanszírozása összességében csökkent, mely csökkentette a központi, irányító szervei támogatás folyósításának előirányzatát.

A helyi adók, az egyéb közhatalmi bevételek, a működési bevételek, valamint az egyéb bevételek növelése emelte az Önkormányzat dologi kiadásainak előirányzatát. Az ÁFA visszatérítés miatt emelkedett az ÁFA befizetési és visszaigénylési, valamint a dologi kiadások előirányzata. A Diák munka program emelte az Egyéb működési támogatások előirányzatát, ami emelte a személy jellegű kiadások és a dologi kiadások összegét.

A 2025. évben az Önkormányzat 3 pályázaton nyert, melyek bevételei a beruházási és a felújítási kiadások előirányzatát növelték.

Előirányzat-átcsoportosítás keretében a felhalmozási kiadások terhére a dologi kiadások előirányzata növekedett.

## Vácrátót Község Önkormányzata Képviselő-testületének .../.... (...) önkormányzati rendelete

### Vácrátót Község Önkormányzatának 2025. évi zárszámadásáról

[1] Vácrátót Község Önkormányzat Képviselő-testülete az Alaptörvény 32. cikk (2) bekezdésében meghatározott eredeti jogalkotói hatáskörében,

[2] az Alaptörvény 32. cikk (1) bekezdés f) pontjában meghatározott feladatkörében eljárva az önkormányzat többször módosított 2/2025. (II.28.) számú 2025. évi költségvetési rendelete alapján történt gazdálkodás végrehajtásáról a következő rendeletet alkotja:

#### 1. §

(1) Az önkormányzat Képviselő-testülete a 2025. évi költségvetés végrehajtásáról szóló zárszámadását az 1. és 2. számú mellékletekben foglaltaknak megfelelően a következők szerint hagyja jóvá:

- a) **2025. évi bevétel 1.273.698.235,-**
- b) **2025. évi kiadás 879.289.765,-**
- c) **2025. évi pénzmaradvány 394.408.470,-**
- d) **2025. évi visszafizetési kötelezettség -6.637.028.-**
- e) **2025. évi pénzmaradvány 387.771.442.-**

(2) A Képviselő-testület az önkormányzat 2025. évi költségvetésének végrehajtását 879.289.765.- Ft kiadással hagyja jóvá, a kiadások főösszegén belül a következő jogcímenek:

- a) a személyi juttatások előirányzat felhasználását 279.499.100.-
- b) a munkaadói járulékok előirányzat felhasználását 32.084.095.-
- c) a dologi kiadások előirányzatát 212.248.808.-
- d) a támogatások, pénzeszközátadások előirányzatát 31.305.224.-
- e) a felhalmozási kiadások előirányzatát 18.521.638.-
- f) a költségvetési szervek működési támogatása 294.869.138.-
- g) államháztartáson belüli megelőlegezés visszafizetése 10.761.762.-

#### 2. §

Az önkormányzat kiadási-bevételi mérlege összesítve az 1.mellékletben szerepel. A 2025. évi bevételeket és kiadásokat rovatonként az 1.mellékletben (1/1.;1/2.), az önkormányzat bevételi és kiadási teljesítését kormányzati funkcióként a 2.melléklet (2/1.;2/2.) tartalmazza.

#### 3. §

A Képviselő-testület az önkormányzat beruházásainak teljesítését 18.521.638.- Ft-tal hagyja jóvá. A beruházások teljesítését a 3. melléklet (3/1.) tartalmazza.

#### 4. §

A Képviselő-testület tudomásul veszi, hogy az állami hozzájárulások elszámolása után az önkormányzatnak 6.637.028.- Ft befizetési kötelezettsége keletkezik, amely a pénzmaradvány összegét csökkenti (4.melléklet).

#### **5. §**

A Képviselő-testület az 5.melléletekben (5/1; 5/2; 5/3) az önkormányzat vagyónára vonatkozó adatokat tudomásul veszi.

#### **6. §**

A részesedések, értékpapírok jogcímeit a 6.melléklet, az áthúzódó követelések jogcímeit a 7.melléklet, az áthúzódó kötelezettségek jogcímeit a 8.melléletek szerint hagyja jóvá.

#### **7. §**

A Képviselő-testület az önkormányzati és intézményi pénzmaradványt a 9.melléklet szerint hagyja jóvá.

#### **8. §**

E rendelet kihirdetése napján lép hatályba, a kihirdetéséről a jegyző gondoskodik.

#### **9. §**

Ez a rendelet a kihirdetését követő napon lép hatályba.

### Végső előterjesztői indokolás

Vácrátót Község Önkormányzat Képviselő-testülete az Alaptörvény 32. cikk (2) bekezdésében meghatározott eredeti jogalkotói hatáskörében, az Alaptörvény 32. cikk (1) bekezdés f) pontjában meghatározott feladatkörében eljárva az önkormányzat többször módosított 2/2025. (II.28.) számú 2025. évi költségvetési rendelete alapján történt gazdálkodás végrehajtásáról a következő rendeletet alkotja

**Szöveges beszámoló**  
**Vácrátót Község Önkormányzat - 2025. évi gazdálkodásáról**

**I. Az önkormányzati feladatellátás általános értékelése**

2024. évben Vácrátót Község Önkormányzata a Szödligeti Közös Önkormányzati Hivatal közös fenntartásának megszüntetéséről és önálló Hivatal létrehozásáról határozott. Ennek nyomán 2025.01.01-jén az önkormányzat új intézményeként a Vácrátóti Polgármesteri Hivatal megkezdte működését.

Vácrátót Község Önkormányzatának Képviselő-testülete a 2025. évi költségvetését a 2/2025.(II.28.) számú rendelettel hagyta jóvá, mely rendeletet, annak előirányzatait több alkalommal módosította.

A 2025. év során is törekedtünk a takarékos gazdálkodásra és a költségvetés is az előző évi takarékosági szempontok figyelembevételével készült. Forráshiányt nem tervezhettünk.

2025. december 31-én az önkormányzatnak, az óvodának, valamint a hivatalnak szállítói tartozása **nem** volt.

Az önkormányzat a 2025. évi ingatlan-vagyron kataszterét a jogszabályoknak megfelelően, azonban határidőn túl készítette el.

Önkormányzatunk tagja a veresegyházi kistérség önkormányzatai által létrehozott többcélú társulásnak. 2025. évben ennek keretében működött a szociális étkeztetés, házi segítségnyújtás. A házi segítségnyújtás feladaton vácrátóti lakost foglalkoztat a kistérség.

Ezen feladatok működéséhez önkormányzatunk a 2025. évben összesen 779.010,-Ft pénzeszközt adott át Veresegyház Önkormányzatának.

**II. A bevételi források és azok teljesítése**

1./ Az Önkormányzatnak járó tényleges normatív hozzájárulás **370.382.762.- Ft** volt.

2./ A normatív állami hozzájárulások elszámolása után az önkormányzatnak **6.637.028.- Ft** visszafizetési kötelezettsége keletkezett, amely összeg abból adódott, hogy a polgármester a részére jogszabályban biztosított és Képviselő-testület által 56/2024.(X.14.) számú határozattal megállapított tiszteletdíjat nem veszi fel. (A társadalmi megbízatású polgármester tiszteletdíjban részesül.). Ez az összeg a pénzmaradvány összegét csökkenti. A visszafizetések részletezését a 4. számú melléklet tartalmazza.

3./ A helyi adók alakulása

<u>adónem</u>	<u>tervezett (Ft)</u>	<u>teljesítés (Ft)</u>
magánszemélyek kommunális adója	11.000.000.-	13.479.762.-
iparűzési adó	35.000.000.-	59.570.834.-
pótlékok, bírságok	1.000.000.-	1.704.046.-
építményadó	500.000.-	1.435.790.-
telekadó	2.000.000.-	3.137.486.-
<b>Összesen:</b>	<b>49.500.000.-</b>	<b>79.327.918.-</b>

4./ Az államháztartás más alrendszeréből származó bevételek:

a./ Támogatásértéktű működési célú pénzeszköztámvétel

eredeti előirányzata: **0.- Ft**, a teljesítése **2.264.786.- Ft** volt.

- Elkülönített állami pénzalaptól átvett pénzeszköz 581.600.- Ft

- Veresegyház Kistérség Társulás 2024. évi elsz. 1.638.186,- Ft

b./ Felhalmozási célú támogatások államháztartáson belülről összesen: **303.509.998.- Ft.**

– 2023. évi Vis maior pályázat	2.510.000,- Ft
– Váci Járási Program – Váci Kórház felújítás	250.000.000,- Ft
– Bajcsy-Zsilinszky út aszfaltozás	44.999.999,- Ft
– TraffiPack pályázat	5.999.999,- Ft

### **III. A kiadások alakulása**

#### Működési kiadások

1./ A személyi juttatások eredeti előirányzata: **276.650.369.- Ft.**

teljesítése: **279.499.100.- Ft.**

2./ A munkaadói járulékok eredeti előirányzata: **35.748.374.- Ft.**

teljesítése: **32.084.095.- Ft.**

3./ A dologi kiadások (készletbeszerzések, szolgáltatások kiadásai és egyéb folyó kiadások együtt) eredeti előirányzata: **156.225.104.- Ft,**

a teljesítése: **212.248.808.- Ft.**

4./ Működési célú pénzeszközátadás eredeti előirányzata: **10.200.000.-Ft.**

teljesítése: **21.387.716.- Ft.**

Veresegyház Kistérségnek 779.016,- Ft-ot

Községi Sportegyesületnek 2.325.714.- Ft-ot

Vácrátót Hagyományőrző és Faluvédő Egyesületnek 119.410,- Ft-ot

Vácrátóti Shobu Harcművészeti Sportegyesületnek 200.000,- Ft-ot

Vácrátót PE Polgárőr Egyesületnek 7.195,- Ft-ot

Bursa Hungarica támogatásra 800.000.- Ft-ot

Órbottyán Város Önkormányzata bölcsődei szolg.igénybevét. 3.200.000,- Ft-ot

Előző évi támogatás elszámolására 13.956.381.- Ft-ot fizettünk ki.

5./ Ellátottak pénzbeli juttatásainak eredeti előirányzata **10.456.000.- Ft.**

a teljesítése **9.917.508.- Ft** volt.

Az elmúlt évben a következő segélyezési formákban részesült a lakosság:

- lakásfenntartási támogatás
- rendkívüli gyermekvédelmi támogatás
- újszülöttek családjának támogatása
- szociális étkeztetés
- kiegészítő gyermekvédelmi támogatás
- települési támogatás

6./ Működési célú kamatkiadásunk 2025. évben nem volt.

7./ Felhalmozási kiadások eredeti előirányzata **68.518.500.- Ft**, a teljesítése **18.521.638.- Ft** volt, mely kiadásokat a 3. számú mellékletben részletesen is bemutatjuk.

8./ Cél- és címzett támogatással megvalósuló beruházása önkormányzatunknak nem volt.

### **IV. A pénzmaradvány alakulása**

A 2025. évi pénzmaradvány összege 394.408.470.-Ft, amelyet csökkent a 2025. évi visszafizetés összege, 6.637.028.- Ft.

A 2025. évi pénzmaradvány 387.771.442.- Ft, amelyből kötelezettséggel terhelt 365.666.192.- Ft, az Élhető Települések TOP\_PLUS 1.2.1 (9.415.825,-), a Gyermeknevelési támogatás

TOP\_PLUS 3.3.1 (58.247.569,-), a Váci Kórház felújítása (250.000.000,-), a TraffiPack (3.002.799,-), valamint a Bajcsy-Zsilinszky út aszfaltozása (44.999.999,- Ft) pályázatokra. Így a szabad pénzmaradványunk 22.105.250.- Ft.

#### **V. Értékpapír- és hitelműveletek alakulása**

- 1./ 2025. évben 11.000.- Ft értékű DMRV részvénnel rendelkeztünk.
- 2./ 2025. december 31-én nem rendelkeztünk hitelállománnyal.
- 3./ Felhalmozási célú kamatkidásunk nem volt.

Vácrátót, 2026. április 30.

Spiegelhalter László  
polgármester

Vácrátót Község Önkormányzata  
Vácrátóti Mókus Óvoda-Bölcsőde  
Vácrátóti Polgármesteri Hivatal

1.sz.melléklet (az adatok Ft-ban)

Bevételek	2025.évi eredeti Előirányzat	2025.évi Módosított Előirányzat	2025.évi Teljesítés	Kiadások	2025.évi eredeti Előirányzat	2025.évi Módosított Előirányzat	2025.évi Teljesítés
<b>MŰKÖDÉSI CÉLÚ KÖLTSÉGVETÉSI BEVÉTELEK</b>				<b>MŰKÖDÉSI CÉLÚ KÖLTSÉGVETÉSI KIADÁSOK</b>			
Működési bevételek	74 478 500	117 259 937	99 689 337	Személyi juttatások	276 650 369	280 282 474	279 499 100
Közhatalmi bevételek	49 900 000	79 839 294	79 327 918	Munkaadókat terhelő járulékok	35 748 374	32 218 474	32 084 095
Önkormányzat működési Támogatása	353 749 850	378 195 458	378 195 458	Dologi kiadások	156 225 104	274 970 314	212 248 808
Működési célú Pénzeszköz átvételek	0	2 511 166	2 264 786	Ellátottak pénzbeli juttatása	10 456 000	11 966 000	9 917 508
Intézményfinanszírozás	299 923 261	294 971 436	294 869 138	Működési célú pénzeszköz átadások	10 200 000	24 306 381	21 387 716
Működési célú pénzmaradvány	99 847 584	99 847 584	99 847 584	Intézményfinanszírozás	299 923 261	294 971 436	294 869 138
Államháztartáson belüli Megelőlegetés		15 994 016	15 994 016	Államháztartáson belüli Megelőlegetés visszafizetése	10 761 762	26 755 778	10 761 762
Lekötött bankbetét megszüntetése				Lekötött bankbetét			
<b>MŰKÖDÉSI CÉLÚ KÖLTSÉGVETÉSI BEVÉTELEK ÖSSZESEN</b>	<b>877 899 195</b>	<b>988 618 891</b>	<b>970 188 237</b>	<b>MŰKÖDÉSI CÉLÚ KÖLTSÉGVETÉSI KIADÁSOK ÖSSZESEN</b>	<b>799 964 870</b>	<b>945 470 857</b>	<b>860 768 127</b>
<b>FELHALMOZÁSI CÉLÚ KÖLTSÉGVETÉSI BEVÉTELEK</b>				<b>FELHALMOZÁSI CÉLÚ KÖLTSÉGVETÉSI KIADÁSOK</b>			
Felhalmozási bevételek				Beruházási kiadások	68 518 500	40 325 949	16 605 589
Felhalmozási célú támogatás				Felújítási kiadások		296 916 258	1 916 049
Felhalmozási célú pénzeszk.átv. ÁH-on belülről		303 509 998	303 509 998	Egyéb felhalmozási célú kiadások	9 415 825	9 415 825	0
Felhalmozási célú pénzeszk.átv. ÁH-on kívülről							
<b>FELHALMOZÁSI CÉLÚ KÖLTSÉGVETÉSI BEVÉTELEK ÖSSZESEN</b>	<b>0</b>	<b>303 509 998</b>	<b>303 509 998</b>	<b>FELHALMOZÁSI CÉLÚ KÖLTSÉGVETÉSI KIADÁSOK ÖSSZESEN</b>	<b>77 934 325</b>	<b>346 658 032</b>	<b>18 521 638</b>
<b>KÖLTSÉGVETÉSI BEVÉTELEK</b>	<b>877 899 195</b>	<b>1 292 128 889</b>	<b>1 273 698 235</b>	<b>KÖLTSÉGVETÉSI KIADÁSOK</b>	<b>877 899 195</b>	<b>1 292 128 889</b>	<b>879 289 765</b>
<b>BEVÉTELEK ÖSSZESEN</b>	<b>877 899 195</b>	<b>1 292 128 889</b>	<b>1 273 698 235</b>	<b>KIADÁSOK ÖSSZESEN</b>	<b>877 899 195</b>	<b>1 292 128 889</b>	<b>879 289 765</b>

Vácrátót Község Önkormányzata

1a.sz.melléklet (az adatok Ft-ban)

Bevételek	2025.évi eredeti Előirányzat	2025.évi Módosított Előirányzat	2025.évi Teljesítés	Kiadások	2025.évi eredeti Előirányzat	2025.évi Módosított Előirányzat	2025.évi Teljesítés
<b>MŰKÖDÉSI CÉLŰ KÖLTSÉGVETÉSI BEVÉTELEK</b>				<b>MŰKÖDÉSI CÉLŰ KÖLTSÉGVETÉSI KIADÁSOK</b>			
Működési bevételek	74 478 500	117 259 937	99 689 337	Személyi juttatások	29 849 050	32 233 080	31 516 808
Közhatalmi bevételek	49 900 000	79 839 294	79 327 918	Munkaadókat terhelő járulékok	3 272 000	3 520 000	3 399 959
Önkormányzat működési Támogatása	353 749 850	378 195 458	378 195 458	Dologi kiadások	141 072 784	258 209 994	195 670 659
Működési célú Pénzeszköz átvételek	0	2 511 166	2 264 786	Ellátottak pénzbeli juttatása	10 456 000	11 966 000	9 917 508
Intézményfinanszírozás				Működési célú pénzeszköz átadások	10 200 000	24 306 381	21 387 716
Működési célú pénzmaradvány	99 800 832	99 800 832	99 800 832	Intézményfinanszírozás	299 923 261	294 971 436	294 869 138
Államháztartáson belüli Megelőlegezés		15 994 016	15 994 016	Államháztartáson belüli Megelőlegezés visszafizetése	10 761 762	26 755 778	10 761 762
Lekötött bankbetét megszüntetése				Lekötött bankbetét			
<b>MŰKÖDÉSI CÉLŰ KÖLTSÉGVETÉSI BEVÉTELEK ÖSSZESEN</b>	<b>577 929 182</b>	<b>693 600 703</b>	<b>675 272 347</b>	<b>MŰKÖDÉSI CÉLŰ KÖLTSÉGVETÉSI KIADÁSOK ÖSSZESEN</b>	<b>505 534 857</b>	<b>651 962 669</b>	<b>567 523 550</b>
<b>FELHALMOZÁSI CÉLŰ KÖLTSÉGVETÉSI BEVÉTELEK</b>				<b>FELHALMOZÁSI CÉLŰ KÖLTSÉGVETÉSI KIADÁSOK</b>			
Felhalmozási bevételek				Beruházási kiadások	62 978 500	38 815 949	15 109 512
Felhalmozási célú támogatás				Felújítási kiadások		296 916 258	1 916 049
Felhalmozási célú pénzeszk.átv. ÁH-on belülről		303 509 998	303 509 998	Egyéb felhalmozási célú kiadások	9 415 825	9 415 825	0
Felhalmozási célú pénzeszk.átv. ÁH-on kívülről							
<b>FELHALMOZÁSI CÉLŰ KÖLTSÉGVETÉSI BEVÉTELEK ÖSSZESEN</b>	<b>0</b>	<b>303 509 998</b>	<b>303 509 998</b>	<b>FELHALMOZÁSI CÉLŰ KÖLTSÉGVETÉSI KIADÁSOK ÖSSZESEN</b>	<b>72 394 325</b>	<b>345 148 032</b>	<b>17 025 561</b>
<b>KÖLTSÉGVETÉSI BEVÉTELEK</b>	<b>577 929 182</b>	<b>997 110 701</b>	<b>978 782 345</b>	<b>KÖLTSÉGVETÉSI KIADÁSOK</b>	<b>577 929 182</b>	<b>997 110 701</b>	<b>584 549 111</b>
<b>BEVÉTELEK ÖSSZESEN</b>	<b>577 929 182</b>	<b>997 110 701</b>	<b>978 782 345</b>	<b>KIADÁSOK ÖSSZESEN</b>	<b>577 929 182</b>	<b>997 110 701</b>	<b>584 549 111</b>

Vácrátóti Polgármesteri Hivatal

1b.sz.melléklet (az adatok Ft-ban)

Bevételek	2025.évi eredeti Előirányzat	2025.évi Módosított Előirányzat	2025.évi Teljesítés	Kiadások	2025.évi eredeti Előirányzat	2025.évi Módosított Előirányzat	2025.évi Teljesítés
<b>MŰKÖDÉSI CÉLŰ KÖLTSÉGVETÉSI BEVÉTELEK</b>				<b>MŰKÖDÉSI CÉLŰ KÖLTSÉGVETÉSI KIADÁSOK</b>			
Működési bevételek				Személyi juttatások	50 881 342	54 906 517	54 902 308
Közhatalmi bevételek				Munkaadókat terhelő járulékok	7 001 374	7 575 374	7 574 647
Önkormányzat működési Támogatása				Dologi kiadások	1 530 000	1 205 000	1 082 685
Működési célú Pénzeszköz átvételek				Ellátottak pénzbeli juttatása			
Intézményfinanszírozás	59 412 716	63 978 891	63 976 955	Működési célú pénzeszköz átadások			
Működési célú pénzmaradvány				Intézményfinanszírozás			
Államháztartáson belüli Megelőlegezés				Államháztartáson belüli Megelőlegezés visszafizetése			
Lekötött bankbetét megszüntetése				Lekötött bankbetét			
<b>MŰKÖDÉSI CÉLŰ KÖLTSÉGVETÉSI BEVÉTELEK ÖSSZESEN</b>	<b>59 412 716</b>	<b>63 978 891</b>	<b>63 976 955</b>	<b>MŰKÖDÉSI CÉLŰ KÖLTSÉGVETÉSI KIADÁSOK ÖSSZESEN</b>	<b>59 412 716</b>	<b>63 686 891</b>	<b>63 559 640</b>
<b>FELHALMOZÁSI CÉLŰ KÖLTSÉGVETÉSI BEVÉTELEK</b>				<b>FELHALMOZÁSI CÉLŰ KÖLTSÉGVETÉSI KIADÁSOK</b>			
Felhalmozási bevételek				Beruházási kiadások	0	292 000	290 708
Felhalmozási célú támogatás				Felújítási kiadások			
Felhalmozási célú pénzeszk.átv. ÁH-on belülről				Egyéb felhalmozási célú kiadások			
Felhalmozási célú pénzeszk.átv. ÁH-on kívülről							
<b>FELHALMOZÁSI CÉLŰ KÖLTSÉGVETÉSI BEVÉTELEK ÖSSZESEN</b>	<b>0</b>	<b>0</b>	<b>0</b>	<b>FELHALMOZÁSI CÉLŰ KÖLTSÉGVETÉSI KIADÁSOK ÖSSZESEN</b>	<b>0</b>	<b>292 000</b>	<b>290 708</b>
<b>KÖLTSÉGVETÉSI BEVÉTELEK</b>	<b>59 412 716</b>	<b>63 978 891</b>	<b>63 976 955</b>	<b>KÖLTSÉGVETÉSI KIADÁSOK</b>	<b>59 412 716</b>	<b>63 978 891</b>	<b>63 850 348</b>
<b>BEVÉTELEK ÖSSZESEN</b>	<b>59 412 716</b>	<b>63 978 891</b>	<b>63 976 955</b>	<b>KIADÁSOK ÖSSZESEN</b>	<b>59 412 716</b>	<b>63 978 891</b>	<b>63 850 348</b>

Vácrátóti Mókus Óvoda-Bölcsőde

1c.sz.melléklet (az adatok Ft-ban)

Bevételek	2025.évi eredeti Előirányzat	2025.évi Módosított Előirányzat	2025.évi Teljesítés	Kiadások	2025.évi eredeti Előirányzat	2025.évi Módosított Előirányzat	2025.évi Teljesítés
<b>MŰKÖDÉSI CÉLŰ KÖLTSÉGVETÉSI BEVÉTELEK</b>				<b>MŰKÖDÉSI CÉLŰ KÖLTSÉGVETÉSI KIADÁSOK</b>			
Működési bevételek				Személyi juttatások	195 919 977	193 142 877	193 079 984
Közhatalmi bevételek				Munkaadókat terhelő járulékok	25 475 000	21 123 100	21 109 489
Önkormányzat működési Támogatása				Dologi kiadások	13 622 320	15 555 320	15 495 464
Működési célú Pénzeszköz átvételek				Ellátottak pénzbeli juttatása			
Intézményfinanszírozás	240 510 545	230 992 545	230 892 183	Működési célú pénzeszköz átadások			
Működési célú pénzmaradvány	46 752	46 752	46 752	Intézményfinanszírozás			
Államháztartáson belüli Megelőlegezés				Államháztartáson belüli Megelőlegezés visszafizetése			
Lekötött bankbetét megszüntetése				Lekötött bankbetét			
<b>MŰKÖDÉSI CÉLŰ KÖLTSÉGVETÉSI BEVÉTELEK ÖSSZESEN</b>	<b>240 557 297</b>	<b>231 039 297</b>	<b>230 938 935</b>	<b>MŰKÖDÉSI CÉLŰ KÖLTSÉGVETÉSI KIADÁSOK ÖSSZESEN</b>	<b>235 017 297</b>	<b>229 821 297</b>	<b>229 684 937</b>
<b>FELHALMOZÁSI CÉLŰ KÖLTSÉGVETÉSI BEVÉTELEK</b>				<b>FELHALMOZÁSI CÉLŰ KÖLTSÉGVETÉSI KIADÁSOK</b>			
Felhalmozási bevételek				Beruházási kiadások	5 540 000	1 218 000	1 205 369
Felhalmozási célú támogatás				Felújítási kiadások			
Felhalmozási célú pénzeszk.átv. ÁH-on belülről				Egyéb felhalmozási célú kiadások			
Felhalmozási célú pénzeszk.átv. ÁH-on kívülről							
<b>FELHALMOZÁSI CÉLŰ KÖLTSÉGVETÉSI BEVÉTELEK ÖSSZESEN</b>	<b>0</b>	<b>0</b>	<b>0</b>	<b>FELHALMOZÁSI CÉLŰ KÖLTSÉGVETÉSI KIADÁSOK ÖSSZESEN</b>	<b>5 540 000</b>	<b>1 218 000</b>	<b>1 205 369</b>
<b>KÖLTSÉGVETÉSI BEVÉTELEK</b>	<b>240 557 297</b>	<b>231 039 297</b>	<b>230 938 935</b>	<b>KÖLTSÉGVETÉSI KIADÁSOK</b>	<b>240 557 297</b>	<b>231 039 297</b>	<b>230 890 306</b>
<b>BEVÉTELEK ÖSSZESEN</b>	<b>240 557 297</b>	<b>231 039 297</b>	<b>230 938 935</b>	<b>KIADÁSOK ÖSSZESEN</b>	<b>240 557 297</b>	<b>231 039 297</b>	<b>230 890 306</b>

Vácrátót Község Önkormányzata  
Kiadások 2025.  
Rovat-tételrend szerint

1/1. számú melléklet

Megnevezés	Rovat Tételek	Önkorm.	Óvoda	Hivatal	Összesen
Alapilletmény	K1101	20 003 262	176 494 892	45 800 900	196 498 154
Jutalom	K1102				0
	K1103				0
Készenlét, ügyelet helyettesítési díj	K1104		58 041		58 041
Végkielégítés	K1105				0
Jub.jutalom	K1106		2 337 600	5 214 231	2 337 600
Béren kívüli juttatások	K1107	600 000	2 652 000	2 700 000	3 252 000
	K1108				0
Közl.ktg.térítés	K1109	64 800	960 450		1 025 250
Egyéb költségtérítés	K1110	114 317	741 060	108 300	855 377
	K1111				0
	K1112				0
Egyéb személyi juttatások	K1113	38 843	3 381 239	1 078 877	3 420 082
<b>Fogl.juttatások</b>	<b>K11</b>	<b>20 821 222</b>	<b>186 625 282</b>	<b>54 902 308</b>	<b>207 446 504</b>
Polgármester juttatásai	K121	702 000			702 000
Tiszteletdíj	K122				0
Egyéb külső személyi juttatások	K123	9 993 586	6 454 702		16 448 288
<b>Külső juttatások</b>	<b>K12</b>	<b>10 695 586</b>	<b>6 454 702</b>	<b>0</b>	<b>17 150 288</b>
<b>Személyi juttatások</b>	<b>K1</b>	<b>31 516 808</b>	<b>193 079 984</b>	<b>54 902 308</b>	<b>224 596 792</b>
<b>Munkaadói járulékok</b>	<b>K2</b>	<b>3 399 959</b>	<b>21 109 489</b>	<b>7 574 647</b>	<b>24 509 448</b>
Szakmai anyagok	K311	467 891	943 906		1 411 797
Üzemelt.anyagok	K312	4 961 402	3 878 148	119 355	8 839 550
	K313				0
<b>Készletbeszerzés</b>	<b>K31</b>	<b>5 429 293</b>	<b>4 822 054</b>	<b>119 355</b>	<b>10 251 347</b>
Inform.szolg.	K321	2 150 791	312 106	110 000	2 462 897
Egyéb komm.szolg.	K322	832 127	151 204		983 331
<b>Komm.szolg.</b>	<b>K32</b>	<b>2 982 918</b>	<b>463 310</b>	<b>110 000</b>	<b>3 446 228</b>
Villamosenergia	K3311	11 781 969	1 451 342		
Gázenergia	K3312	4 594 244	1 265 852		
Távhő	K3313	2 467 942			
Víz- és csatorna	K3314	1 378 872	1 259 025		
<b>Közüzemi díjak</b>	<b>K331</b>	<b>20 223 027</b>	<b>3 976 219</b>	<b>0</b>	<b>24 199 246</b>
Vás.élelmezés	K332	53 482 884			53 482 884
Bérleti díjak	K333	133 000			133 000
Karbantartás	K334	8 906 335	1 798 459		10 704 794
Közvetített szolg.	K335	1 265 938			1 265 938
Szakmai tevékenységet segítő szolg.	K336	1 915 000	521 720	38 650	2 436 720
Egyéb szolg.	K337	11 928 582	622 047	715 311	12 550 629
<b>Szolgáltatások</b>	<b>K33</b>	<b>97 854 766</b>	<b>6 918 445</b>	<b>753 961</b>	<b>104 773 211</b>
Kiküldetés	K341				0
Reklám,prop.	K342	855 000			855 000
	<b>K34</b>	<b>855 000</b>	<b>0</b>	<b>0</b>	<b>855 000</b>
Műk.ÁFA	K351	27 511 622	2 830 946	43 704	30 342 568
Fizetendő ÁFA	K352	13 802 000			13 802 000
Kamatkiadások	K353				0
	K354				0
Egyéb dologi kiadások	K355	47 235 060	460 709	55 665	47 695 769
	<b>K35</b>	<b>88 548 682</b>	<b>3 291 655</b>	<b>99 369</b>	<b>91 840 337</b>
<b>Dologi kiadások</b>	<b>K3</b>	<b>195 670 659</b>	<b>15 495 464</b>	<b>1 082 685</b>	<b>211 166 123</b>
	K41				0
Családi tám.	K42				0
	K43				0
Betegs.kapcs.ell.	K44				0
Fogl.,mnélk.ell.	K45				0

Lakhatással kapcs.ell.	K46				0
Felsőfokú okt.résztv.pb.jutt.	K47				0
Egyéb nem int.ell.	K48	9 917 508			9 917 508
<b>Ellátottak pb.jutt.</b>	<b>K4</b>	<b>9 917 508</b>	<b>0</b>	<b>0</b>	<b>9 917 508</b>
	K501				0
Előző évi tám.visszafiz.	K502	13 956 381			13 956 381
	K503				0
	K504				0
	K505				0
Műk.c.tám.ÁHT-n belül	K506	4 779 016			4 779 016
	K507				0
	K508				0
	K509				0
	K510				0
Műk.c.tám.ÁHT-n kívül	K511				0
Egyéb műk.c.tám.ÁHT-n k.	K512	2 652 319			2 652 319
<b>Műk.c.támogatások</b>	<b>K5</b>	<b>21 387 716</b>	<b>0</b>	<b>0</b>	<b>21 387 716</b>
<b>Műk.célú kiadások</b>		<b>261 892 650</b>	<b>229 684 937</b>	<b>63 559 640</b>	<b>491 577 587</b>
Immateriális javak beszerz.	K61				0
Ingtatlanok beszerz.	K62	6 863 059			6 863 059
Informatikai eszk.besz.	K63	144 516	225 000	234 219	369 516
Egyéb t.e.beszerz.	K64	5 072 019	724 108		5 796 127
	K65				0
	K66				0
Beruh.ÁFA	K67	3 029 918	256 261	56 489	3 286 179
<b>Beruházások</b>	<b>K6</b>	<b>15 109 512</b>	<b>1 205 369</b>	<b>290 708</b>	<b>16 314 881</b>
<b>Felújítások</b>	<b>K7</b>	<b>1 916 049</b>			<b>1 916 049</b>
<b>Egyéb felh.c.kiad.</b>	<b>K8</b>	<b>0</b>			<b>0</b>
<b>Finanszírozási kiadások</b>	<b>K9</b>	<b>305 630 900</b>			<b>305 630 900</b>
<b>Felhalmozási célú kiad.</b>		<b>17 025 561</b>	<b>1 205 369</b>	<b>290 708</b>	<b>18 230 930</b>
<b>Összesen</b>		<b>584 549 111</b>	<b>230 890 306</b>	<b>63 850 348</b>	<b>815 439 417</b>

Vácrátót Község Önkormányzata  
Bevételek 2025.  
Rovat-tételrend szerint

1/2. számú melléklet

Megnevezés Rovat-tételek	Rovat Tételek	Önkorm.	Óvoda	Hivatal	Összesen
Önk.műk.ált.tám.	B111	87 550 848			87 550 848
Önk.köznevelési tám.	B112	196 063 510			196 063 510
Önk.szoc.gy.jóléti tám.	B1131	47 879 800			47 879 800
Önk.gyermekétk.felad.tám.	B1132	39 402 163			
Önk.kult.felad.tám.	B114	6 098 987			6 098 987
Műk.célú ktgv-i és kieg.tám.	B115	1 200 150			1 200 150
Elszámolásból származó bevételek	B116				0
<b>Önk.működési tám.</b>	<b>B11</b>	<b>378 195 458</b>	<b>0</b>	<b>0</b>	<b>378 195 458</b>
	B12				0
	B13				0
	B14				0
	B15				0
Műk.c.bev.ÁHT-n belülről	B16	2 264 786			2 264 786
<b>Műk.c.tám.ÁHT-belülről</b>	<b>B1</b>	<b>380 460 244</b>	<b>0</b>	<b>0</b>	<b>380 460 244</b>
Felhalmozási célú önkorm.tám.	B21	2 510 000			2 510 000
	B22				0
	B23				0
	B24				0
Felh.bev.ÁHT-n belülről	B25	300 999 998			300 999 998
<b>Felh.tám.ÁHT-n belülről</b>	<b>B2</b>	<b>303 509 998</b>	<b>0</b>	<b>0</b>	<b>303 509 998</b>
	B311				0
	B312				0
	<b>B31</b>	<b>0</b>	<b>0</b>	<b>0</b>	<b>0</b>
	B32				0
	B33				0
Vagyoni tip.adók	B34	18 053 038			18 053 038
Ért.,forg.adók (ip.üz)	B351	59 570 834			59 570 834
	B352				0
	B353				0
Gépjárműadók	B354				0
Talajterh.díj	B355				0
	<b>B35</b>	<b>59 570 834</b>	<b>0</b>	<b>0</b>	<b>59 570 834</b>
Egyéb közhat.bevételek	B36	1 704 046			1 704 046
<b>Közhatalmi bevételek</b>	<b>B3</b>	<b>79 327 918</b>	<b>0</b>	<b>0</b>	<b>79 327 918</b>
Készletértékesítés	B401				0
Szolgált.bev.	B402	24 267 950			24 267 950
Közvetített szolg.bev.	B403	2 896 767			2 896 767
Tulajdonosi bevétel	B404				0
Ellátási díjak	B405	26 250 044			26 250 044
Kiszámlázott ÁFA	B406	6 760 235			6 760 235
ÁFA visszatérítés	B407	10 862 000			10 862 000
Kamatbevételek	B408	2 314			2 314
Egyéb pénzügyi bevétel	B409				0
Bizt.által fizetett kártér.	B410				0
Egyéb műk.bev.	B411	28 650 027			28 650 027
<b>Működési bevételek</b>	<b>B4</b>	<b>99 689 337</b>	<b>0</b>	<b>0</b>	<b>99 689 337</b>
	B51				0
Ingtatlanok ért.	B52				0
Egyéb tárgyi eszk.ért.	B53				0
Részesedések ért.	B54				0
	B55				0
<b>Felhalmozási bevételek</b>	<b>B5</b>	<b>0</b>	<b>0</b>	<b>0</b>	<b>0</b>

## Bevételek 2025.

## Rovat-tételrend szerint

	B61				0
	B62				0
	B63				0
<b>Műk.átvett pe.ÁHT-n kiv.</b>	<b>B6</b>	<b>0</b>			<b>0</b>
	B71				0
	B72				0
Felh.átvett pe.ÁHT-n kívül	B75				0
<b>Felh.átvett pe.ÁHT-n kiv.</b>	<b>B7</b>	<b>0</b>	<b>0</b>	<b>0</b>	<b>0</b>
<b>Finanszírozási bevételek</b>	<b>B8</b>	<b>115 794 848</b>	<b>230 938 935</b>	<b>63 976 955</b>	<b>346 733 783</b>
<b>Működési bevételek össz.</b>		<b>559 477 499</b>	<b>0</b>	<b>0</b>	<b>559 477 499</b>
<b>Felhalmozási bevételek össz.</b>		<b>303 509 998</b>	<b>0</b>	<b>0</b>	<b>303 509 998</b>
<b>Összesen</b>		<b>978 782 345</b>	<b>230 938 935</b>	<b>63 976 955</b>	<b>1 209 721 280</b>

Kormányzati funkciók	Költségvetési jogcím	Kiadások		
		2025.évi eredeti ei.	2025.évi módosított ei.	2025.évi teljesítés
	<b>Önkormányzat</b>			
011130	Önkormányzati jogalkotás	6 112 000	6 814 312	6 713 389
013320	Köztemető fenntartás és működtetés	889 000	2 185 000	2 058 110
013350	Az önkormányzati vagyonnal való gazdálkodás			
016080	Kiemelt állami és önkormányzati rendezvények	226 000	279 000	276 794
018010	Önkormányzatok elszámolása a költségvetéssel	10 761 762	40 712 159	24 718 143
018030	Támogatási célú finanszírozási műveletek	307 123 261	306 627 436	299 648 154
041233	Hosszabb időtartamú közfoglalkoztatás			
045120	Út, autópálya építés	0	45 124 999	122 460
045160	Közutak üzemeltetése	3 800 000	5 281 000	4 814 581
064010	Közvilágítás	8 001 000	10 471 000	10 466 401
066020	Községgazdálkodás és településfejlesztés	80 790 559	432 602 326	112 217 331
072111	Háziorvos	810 000	1 317 000	1 312 733
072112	Gyermekorvos	720 000	920 000	915 000
072311	Fogorvos	660 000	983 000	967 686
074032	Ifjúság-egészségügyi gondozás (védőnő)	1 020 000	1 917 000	1 833 098
081030	Sportlétesítmények működtetése és fejlesztése	6 995 000	8 222 000	7 795 075
082042	Könyvtári állomány gyarapítása	557 000	574 000	573 710
082044	Könyvtári szolgáltatások	5 352 800	3 474 800	3 318 826
082092	Közművelődés- hagyományos köz.kult.ért.gond.	5 915 000	9 686 765	8 927 559
084031	Civil szervezetek támogatása	3 000 000	3 150 000	2 652 319
091140	Óvodai nevelés, ellátás működtetési feladatai	508 000	2 555 700	2 506 668
096015	Gyermekétkeztetés köznevelési intézményben	63 200 300	72 890 704	70 299 681
104031	Gyermekek bölcsődei ellátása	58 250 500	22 908 500	6 208 239
104035	Gyermekétkeztetés bölcsődében	2 540 000	4 892 000	4 891 091
104037	Intézményen kívüli gyermekétkeztetés	241 000	241 000	80 105
107060	Egyéb szociális pénzbeli és természetbeni ellátások	10 456 000	13 281 000	11 231 958
	<b>Önkormányzat összesen</b>	<b>577 929 182</b>	<b>997 110 701</b>	<b>584 549 111</b>
	<b>Óvoda</b>			
018030	Támogatási célú finanszírozási műveletek			

091110	Óvodai nevelés, ellátás szakmai feladatai	192 570 325	147 713 325	147 663 702
091140	Óvodai nevelés, ellátás működtetési feladatai	11 420 000	44 948 000	44 896 885
104031	Gyermekek bölcsődei ellátása	36 566 972	38 377 972	38 329 719
	<b>Óvoda összesen</b>	<b>240 557 297</b>	<b>231 039 297</b>	<b>230 890 306</b>
	<b>Hivatal</b>			
018030	Támogatási célú finanszírozási műveletek			
011130	Önkormányzati jogalkotás	43 957 795	45 948 970	45 822 698
011220	Adó-, vám-, és jövedéki igazgatás	15 454 921	18 029 921	18 027 650
	<b>Hivatal összesen</b>	<b>59 412 716</b>	<b>63 978 891</b>	<b>63 850 348</b>
	<b>Mindösszesen</b>	<b>877 899 195</b>	<b>1 292 128 889</b>	<b>879 289 765</b>

Kormányzati funkciók	Költségvetési jogcím	Bevételek		
		2025.évi eredeti ei.	2025.évi módosított ei.	2025.évi teljesítés
	<b>Önkormányzat</b>			
011130	Önkormányzati jogalkotás			
013320	Köztemető fenntartás és működtetés			
013350	Az önkorm. vagyonnal való gazdálkodás	22 000 000	24 122 450	24 121 744
016080	Kiemelt állami és önkormányzati rendezvények			
018010	Önkormányzatok elszámolása a költségvetéssel	353 749 850	402 699 473	402 699 473
018030	Támogatási célú finanszírozási műveletek	99 800 832	99 800 832	99 800 832
041233	Hosszabb időtartamú közfoglalkoztatás		581 600	581 600
045120	Út, autópálya építése			
045160	Közutak üzemeltetése			
064010	Közvilágítás			
066020	Községgazdálkodás és településfejlesztés	1 040 000	309 565 233	308 958 014
072111	Háziorvos	444 500	581 500	580 567
072112	Gyermekorvos			
072311	Fogorvos	520 000	680 000	678 569
074032	Ifjúság-egészségügyi gondozás (védőnő)	995 000	1 590 319	1 589 880
081030	Sportlétesítmények működtetése és fejlesztése			
082042	Könyvtári állomány gyarapítása			
082044	Könyvtári szolgáltatások			
082092	Közművelődés- hagyományos köz.kult.ért.gond.			
084031	Civil szervezetek támogatása			
091140	Óvodai nevelés, ellátás működtetési feladatai			
096015	Gyermekétkeztetés köznevelési intézményben	45 720 000	44 680 000	27 893 960
104031	Gyermekek bölcsődei ellátása	2 000 000	31 391 000	31 389 893
104035	Gyermekétkeztetés bölcsődében	2 159 000	2 159 000	1 739 895
104037	Intézményen kívüli gyermekétkeztetés			
107060	Egyéb szociális pénzbeli és természetbeni ellátások			
900020	Önkormányzatok funkcióra nem sorolható bev.ÁHT-n kívülről(he	49 500 000	79 259 294	78 747 918
	<b>Önkormányzat összesen</b>	<b>577 929 182</b>	<b>997 110 701</b>	<b>978 782 345</b>
	<b>Óvoda</b>			
018030	Támogatási célú finanszírozási műveletek	240 557 297	231 039 297	230 938 935

091110	Óvodai nevelés, ellátás szakmai feladatai			
091140	Óvodai nevelés, ellátás működtetési feladatai			
104031	Gyermekek bölcsődei ellátása			
	<b>Óvoda összesen</b>	<b>240 557 297</b>	<b>231 039 297</b>	<b>230 938 935</b>
	<b>Hivatal</b>			
018030	Támogatási célú finanszírozási műveletek	59 412 716	63 978 891	63 976 955
011130	Önkormányzati jogalkotás			
011220	Adó-, vám-, és jövedéki igazgatás			
	<b>Hivatal összesen</b>	<b>59 412 716</b>	<b>63 978 891</b>	<b>63 976 955</b>
	<b>Mindösszesen</b>	<b>877 899 195</b>	<b>1 292 128 889</b>	<b>1 273 698 235</b>

Vácrátót Község Önkormányzata  
Vácrátóti Mókus Óvoda-Bölcsőde  
Vácrátóti Polgármesteri Hivatal

3. számú melléklet

Beruházási és felújítási kiadások 2025. évi teljesítése		
Sorszám	Beruházás, felújítás megnevezése	2025. évi teljesítés
<b>Beruházások (önkormányzat)</b>		
1.	Melléklet szerint részletezve	3 382 638
2.	Játszóter kialakítása	4 055 529
3.	Traffipax beszerzés pályázat	2 997 200
4.	Urnafal építés	1 189 373
5.	Minibölcsődei kerítés	532 022
6.	II. Minibölcsőde építési és jóváhagyási terv	2 952 750
	<b>Összesen</b>	<b>15 109 512</b>
<b>Beruházások (Óvoda)</b>		
7.	Melléklet szerint részletezve	919 619
8.	Multifunkcionális nyomtató	285 750
	<b>Összesen</b>	<b>1 205 369</b>
<b>Beruházások (Óvoda)</b>		
7.	Számítógép beszerzés	290 708
	<b>Összesen</b>	<b>290 708</b>
	<b>Beruházások összesen</b>	<b>16 605 589</b>
<b>Felújítások (Önkormányzat)</b>		
9.	Óvodai csoport felújítás	1 916 049
	<b>Felújítások összesen</b>	<b>1 916 049</b>
	<b>Felhalmozási kiadások mindösszesen</b>	<b>18 521 638</b>

**Eszközök listája**  
(Szűrt lista)

3/1. sz. melléklet

Szűrő feltételek:

a típus szerint: tárgyi eszközök, immateriális javak, kisértékű tárgyi eszközök,  
csak a nem törölt tételek,  
a beszerzés dátuma: 2025.01.01. - 2025.12.31.,  
Csoportosítás nélkül.

Kód	Csoportkód	Megnevezés	Nyilvántartási sz.	Azonosító	VTSZ	Aktuális fsz.	Beszerzési érték	Bizonylatsz.	Beszerzés d.	Aktiválás d.
942	1337	240 l kuka	1337			1311243	32 281 Ft	2025-1224	2025.02.13.	2025.02.13.
955	1350	240 l kuka	1350			1311243	23 244 Ft	2025/00548	2025.02.25.	2025.02.25.
956	1351	Beko Előltöltős mosógép művház	1351			1311243	94 409 Ft	18021KESBP	2025.03.25.	2025.03.25.
964	1359	Benzinmotoros fűkasza	1359			131123	314 961 Ft	2025/00478	2025.05.13.	2025.05.13.
971	1366	Benzinmotoros motorfűrész	1366			1311243	52 748 Ft	2025/01103	2025.09.22.	2025.09.22.
966	1361	Bogrács 20 l	1361			1311243	6 647 Ft	2025/01830	2025.06.05.	2025.06.05.
944	1339	Bölcsis szék	1339			1311243	21 646 Ft	2025-BV/000	2025.03.24.	2025.03.24.
945	1340	Digitális mono fekete mikró	1340			1311243	35 431 Ft	91172429	2025.03.25.	2025.03.25.
967	1362	Epson EcoTank multifunkciós nyomtató	1362			131113	225 000 Ft	25700625	2025.04.25.	2025.04.25.
952	1347	Gorenje hűtőszekrény hivatal	1347		84181080	1311243	92 827 Ft	P2025/01750	2025.02.05.	2025.02.05.
954	1349	Gorenje hűtőszekrény oltóanyagoknak védő	1349			1311243	56 921 Ft	HU25492697	2025.03.10.	2025.03.10.
946	1341	Hőszivattyús szárítógép Whirlpool	1341			131123	230 700 Ft	91172429	2025.03.25.	2025.03.25.
982	1377	Iratmegsemmisítő	1377			1311243	17 867 Ft	9778181052	2025.10.07.	2025.10.07.
961	1356	Íróasztal óvoda	1356			1311243	21 252 Ft	A29600007/00	2025.05.25.	2025.05.25.
978	1373	Ivókút játszótér	1373			12144111	275 160 Ft	B2002-2025-4	2025.07.07.	2025.07.07.
980	1375	Játszótér kialakítás	1375			12144111	2 197 060 Ft	CSONI-2025-	2025.08.08.	2025.08.08.
973	1368	Játszótér pad	1368			131123	328 276 Ft	2025/00272/F	2025.07.23.	2025.10.20.
979	1374	Kapu, kerítés játszótér	1374		73089098	12144111	721 110 Ft	ARVAI-2025-	2025.08.08.	2025.08.08.
947	1342	Karcher T10/1 Adv ipari porszívó	1342			1311243	79 228 Ft	01615	2025.03.24.	2025.03.24.
943	1338	Kenyérpíró	1338			1311243	7 087 Ft	A09302642/1	2025.03.14.	2025.03.14.
987	1382	Kerítés minibölcsőde	1382			12144111	198 915 Ft	000069/2025	2025.01.24.	2025.01.24.
985	1380	Kézi mixer + állvány	1380			1311243	11 220 Ft	00330/2025	2025.11.26.	2025.11.26.
958	1353	Kézi ruhagözellő óvoda	1353			1311243	11 023 Ft	91225107	2025.06.11.	2025.06.11.
962	1357	Klíma berendezés Védőnő	1357			131123	212 598 Ft	E-SOUT-2025	2025.06.18.	2025.06.18.

Kód	Csoportkód	Megnevezés	Nyilvántartási sz.	Azonosító	VTSZ	Aktuális fsz.	Beszerezési érték	Bizonylatsz.	Beszerezés d.	Aktiválás d.
976	1371	Kombinált mászóka játszótér	1371			131123	2 635 484 Ft	CSONI-2025-	2025.07.29.	2025.07.29.
972	1367	Könyvek	1367			1311243	9 000 Ft	TK-2025-15	2025.07.16.	2025.07.16.
953	1348	Könyvtári könyvek	1348			1311243	96 086 Ft	2700678182	2025.02.26.	2025.02.26.
957	1352	Könyvtári könyvek	1352			1311243	96 990 Ft	2700685079	2025.03.21.	2025.03.21.
963	1358	Könyvtári könyvek	1358			1311243	115 948 Ft	2700699065	2025.05.15.	2025.05.15.
989	1384	Könyvtári könyvek	1384			1311243	228 795 Ft		2025.11.19.	2025.11.19.
990	1385	Lábtörlő minibölcsei	1385			1311243	15 197 Ft	A119099	2025.01.24.	2025.01.24.
988	1383	Laminológép	1383			1311243	9 858 Ft		2025.12.15.	2025.12.15.
975	1370	Lap és bölcsohinta játszótér	1370			131123	654 333 Ft	CSONI-2025-	2025.07.29.	2025.07.29.
969	1364	Létra bölcsei	1364			1311243	16 921 Ft	A23412487/0	2025.06.23.	2025.06.23.
959	1354	Lili kanapé óvoda	1354			1311243	57 772 Ft	2025-BV/0010	2025.06.03.	2025.06.03.
977	1372	Mászó alagút játszótér	1372			131123	298 810 Ft	618368880	2025.05.07.	2025.05.07.
970	1365	Mérleg ovi	1365			1311243	7 079 Ft	AI16/0111186	2025.06.14.	2025.06.14.
993	1388	Mini Bölcsoede	1388			121312	160 350 970 Ft	DENCO-0399	2025.01.27.	2025.01.27.
991	1386	Napvitorla tartó oszlop játszótér	1386			1311243	127 424 Ft	F10145/25-V	2025.05.07.	2025.05.07.
983	1378	Philips TAM3205/12 mikro hifi	1378			1311243	35 902 Ft	60214KESBP	2025.11.27.	2025.11.27.
960	1355	Polc fali konzollal óvoda	1355			1311243	4 692 Ft	A29600007/00	2025.05.25.	2025.05.25.
974	1369	Rugós paripa játszótér	1369			131123	354 333 Ft	CSONI-2025-	2025.07.29.	2025.07.29.
941	1336	Ruhaállvány	1336			1311243	15 583 Ft	SA25/H00495	2025.01.17.	2025.01.17.
948	1343	Számítógép építésügy	1343			1311143	151 735 Ft	HG-2025-1	2025.02.04.	2025.02.04.
968	1363	Számítógép igazgatás	1363			131113	234 219 Ft		2025.07.02.	2025.07.02.
965	1360	Talicska	1360			1311243	23 280 Ft	2025/01344	2025.04.30.	2025.04.30.
950	1345	Tesla led monitor építésügy	1345			1311143	37 539 Ft	2280840	2025.03.17.	2025.03.17.
949	1344	TP-LINK Wifi jelerősítő	1344			131123	16 977 Ft	2025-3883	2025.02.18.	2025.02.18.
981	1376	Urnafal II. temető	1376			12144111	925 814 Ft	CSONI-2025-	2025.07.17.	2025.07.17.

171 788 352 Ft

**Helyi önkormányzatok általános működésének és ágazati feladatainak elszámolása 2025. év**

**Vácrátót Község Önkormányzata összesen**

Költségvetési törvény mellékletei szerinti jogcím		2025. évi költségvetés szerinti hozzájárulás +,- évközi módosítás			2025.évi beszámoló szerinti hozzájárulás
száma	megnevezése	eredeti	változás	módosított	összeg Ft-ban
2. sz. melléklet I. 1.ba.) - I.6.	Helyi önkormányzatok működésének általános támogatása	76 489 645	3 722 175	80 211 820	79 955 221
2. sz. melléklet III. 2.	Hozzájárulás a pénzbeli szociális ellátásokhoz	10 456 000		10 456 000	10 456 000
2. sz. melléklet III. 5. a-b.	Óvodai, iskolai étkeztetés támogatása	39 785 759	-506 716	39 279 043	41 005 603
2. sz. melléklet III. 5. c.	Rászoruló gyermekek szünidei étkezésének támogatása	0	123 120	123 120	80 105
2. sz. melléklet III. 7. a-b.	Bölcsőde támogatása	29 352 000	8 805 600	38 157 600	37 303 101
2. sz. melléklet II.1.(1)1 - II.4.a(1)	Köznevelési feladatok támogatása (Óvoda)	192 147 224	3 916 286	196 063 510	196 063 510
2. sz.melléklet IV. 1. d.)	Települési önkorm. kulturális feladatainak támogatása	5 519 222	0	5 519 222	5 519 222
<b>Összesen</b>		<b>353 749 850</b>	<b>16 060 465</b>	<b>369 810 315</b>	<b>370 382 762</b>
<b>Mindösszesen</b>				<b>369 810 315</b>	<b>370 382 762</b>
<b>Önkormányzat visszafizetendő támogatása (11/C és 11/A űrlapok)</b>					<b>572 447</b>

**Polgármester illetménye és költségterítése emelésének ellentételezése (11/A űrlap)**

-6 637 028

**Visszafizetendő támogatás mindösszesen**

-6 064 581

## Helyi önkormányzatok általános működésének és ágazati feladatainak elszámolása 2025. év

## Vácrátót Község Önkormányzata

Költségvetési törvény mellékletei szerinti jogcím		2025. évi költségvetés szerinti hozzájárulás +, - évközi módosítás			2025. évi beszámoló szerinti hozzájárulás	
száma	megnevezése	eredeti	változás	módosított	összeg Ft-ban	
2.sz.melléklet	1.1.1.1.	Önkormányzati hivatal műk. Tám.	48 888 060	3 722 175	52 610 235	52 353 636
	1.1.1.2.	Tel.-üz.zöldter.gazd.kapcs.felad.tám.	6 068 400		6 068 400	6 068 400
	1.1.1.3.	Közvilágítás fenntartásának támogatása	8 810 500		8 810 500	8 810 500
	1.1.1.4.	Köztemető fennt.kapcs.felad.tám.	948 600		948 600	948 600
	1.1.1.5.	Közutak fenntartásának támogatása	3 207 785		3 207 785	3 207 785
	1.1.1.6.	Egyéb önk felad.támogatása	8 500 000		8 500 000	8 500 000
	1.1.1.7.	Lakott külter.kapcs..feladatok tám.	66 300		66 300	66 300
		Kiegészítés l.1.jogcímekhez			0	0
<b>Összesen</b>			<b>76 489 645</b>	<b>3 722 175</b>	<b>80 211 820</b>	<b>79 955 221</b>
2.sz.melléklet	1.3.1.	Hozzájárulás a pénzb.szoc.ellátásokhoz	10 456 000		10 456 000	10 456 000
	1.4.1.1.	Gyermekétk.tám.fin.elism.dolg.bértám.	26 408 520	196 200	26 604 720	33 719 783
	1.4.1.2.	Gyermekétk.üzemelt.tám.	13 377 239	-702 916	12 674 323	7 285 820
	1.4.2.	Rászor.gyerm.szünidei étk.tám.	0	123 120	123 120	80 105
	1.3.3.1.2.	Bölcsőde tám.szakmai dolg.bértám.	29 352 000	8 805 600	38 157 600	37 303 101
	1.3.3.2.	Bölcsőde üzemeltetési tám.	0		0	0
<b>Összesen</b>			<b>79 593 759</b>	<b>8 422 004</b>	<b>88 015 763</b>	<b>88 844 809</b>
<b>Mindösszesen</b>			<b>156 083 404</b>	<b>12 144 179</b>	<b>168 227 583</b>	<b>168 800 030</b>

## Helyi önkormányzatok általános működésének és ágazati feladatainak támogatása 2025. év

## Vácrátóti Mókus Óvoda-Bölcsőde

Költségvetési törvény mellékletei szerinti jogcím 2. számú melléklet		2025. évi költségvetés szerinti hozzájárulás +, - évközi módosítás			2025. évi beszámoló szerinti hozzájárulás	
száma	megnevezése	mutató	eredeti	módosított	mutató	összeg Ft-ban
1.2.2.1.	óvodaped. elismert létszáma	11,3	114 661 100	117 725 500	11,5	117 725 500
1.2.5.1.1.	óvodaped.nev.munk.közv.s.száma	8	42 144 000	42 144 000	8	42 144 000
1.2.5.1.2.	óvodaped.nev.munk.közv.s.száma szakképzettséggel rendelkező	1	10 147 000	10 237 000	1	10 237 000
1.2.1.1.	óvodaműködtetési támogatás	126	21 719 124	21 943 210	127,3	21 943 210
1.2.3.1.1.1.1.	Ped.II.kategóriába sorolt óvodaped.kieg.tám.	4	3 476 000	3 041 500	3,5	3 041 500
1.2.3.1.1.2.	mesterpedagógus, kutatótanár kategóriába sorolt ped.kieg.tám.			972 300	0,3	972 300
<b>Összesen</b>			<b>192 147 224</b>	<b>196 063 510</b>		<b>196 063 510</b>
<b>Mindösszesen</b>			<b>192 147 224</b>	<b>196 063 510</b>		<b>196 063 510</b>

**Helyi önkormányzatok általános működésének és ágazati feladatainak támogatása 2025. év****Kulturális feladatokhoz Vácrátót**

Költségvetési törvény mellékletei szerinti jogcím		2025. évi költségvetés szerinti hozzájárulás +,- évközi módosítás	2025. évi beszámoló szerinti hozzájárulás
száma	megnevezése	összeg Ft-ban	összeg Ft-ban
2 sz. melléklet IV. 1 (d)	Nyilvános könyvtári ellátási és közművelődési feladatokhoz	5 519 222	5 519 222
<b>Összesen</b>		<b>5 519 222</b>	<b>5 519 222</b>

4/4 sz. melléklet

## 11/A - A helyi önkormányzatok legfeljebb kettő évig felhasználható támogatásainak elszámolása

#	Megnevezés	A központi költségvetésből támogatásként rendelkezésre bocsátott összeg	Az önkormányzat által az adott célra ténylegesen felhasznált összeg	Az önkormányzat által fel nem használt, de a következő évben jogszertien felhasználható összeg	Eltérés (=3-4-5)
1	2	3	4	5	6
01	2. melléklet 1.3.1. A települési önkormányzatok szociális és gyermekjóléti feladatainak egyéb támogatása	10 456 000	10 456 000	0	0
03	2. melléklet 1.5.2. Települési önkormányzatok egyes kulturális feladatainak támogatása	5 519 222	5 519 222	0	0
07	3. melléklet 2.1.1. Polgármesteri illetményhez és költségtérítéshez nyújtott támogatás	7 339 028	702 000	0	6 637 028
17	3. melléklet 2.3.1. A települési önkormányzatok szociális célú tüzelőanyag vásárlásához kapcsolódó támogatása	1 200 150	1 200 150	0	0
25	3. melléklet 2.4.7. Települési önkormányzatok kulturális feladatainak bérjellegű támogatása	579 765	579 765	0	0
28	3. melléklet I. Helyi önkormányzatok működési célú költségvetési támogatásai összesen (7+...+ 27)	9 118 943	2 481 915	0	6 637 028
40	Mindösszesen (=1+...+6+28+...+39)	25 094 165	18 457 137	0	6 637 028

## 11/C - Az önkormányzatok általános, köznevelési, szociális, gyermekjóléti és gyermekétkeztetési feladataihoz kapcsolódó támogatások elszámolása

#	Megnevezés	Költségvetési törvény szerint igényelt támogatás	Támogatás évközi változása - Május	Támogatás évközi változása - Október	Tényleges támogatás	Évvégi eltérés (+,-) mutatószám szerinti támogatás (=6-(3+4+5))	A 11/I űrlap alapján a támogatási jogcímmel kapcsolódó kormányzati funkció szerinti kiadások összege	Az önkormányzat által az adott célra december 31-ig ténylegesen felhasznált összeg (6. és 8. oszlop közül a kisebb érték)	Többlettámogatás	Visszafizetési kötelezettség
1	2	3	4	5	6	7	8	9	10	11
01	1.1.1. A települési önkormányzatok működésének támogatása (1.1.1.3. Településüzemeltetés - közvilágítás támogatása kivételével)	67 679 145	3 722 175	0	71 401 320	0	235 228 626	71 401 320	0	256 599
02	1.1.1.3. Településüzemeltetés - közvilágítás támogatása	8 810 500	0	0	8 810 500	0	10 466 401	8 810 500	0	0
05	1.2. A települési önkormányzatok egyes köznevelési feladatainak támogatása	192 147 224	500 126	3 416 160	196 063 510	0	198 764 070	196 063 510	0	0
08	1.3.3. Bölcsőde, mini bölcsőde támogatása	29 352 000	5 136 600	2 935 200	38 157 600	733 800	36 569 301	36 569 301	0	854 499
10	1.4.1. Intézményi gyermekétkeztetés támogatása	39 785 759	6 426 300	-6 933 016	41 005 603	1 726 560	45 556 917	41 005 603	1 726 560	0
11	1.4.2. Szünidei étkeztetés támogatása	0	145 920	-22 800	123 120	0	80 105	80 105	0	43 015
12	<b>Összesen (=1+...+11)</b>	<b>337 774 628</b>	<b>15 931 121</b>	<b>-604 456</b>	<b>355 561 653</b>	<b>2 460 360</b>	<b>526 665 420</b>	<b>353 930 339</b>	<b>1 726 560</b>	<b>1 154 113</b>

### 11/L - A helyi önkormányzatok visszafizetési kötelezettsége, pótlólagos támogatása (Ávr. 111. §), és a jogtalan igénybevétele után fizetendő ügyleti kamata (Ávr. 112. §)

#	Megnevezés	Összeg
1	2	3
02	Ávr. 111. § a) szerinti valamennyi támogatás pótlólagos összege	
06	A költségvetési támogatások és a vis maior támogatások visszafizetendő összege (Ávr. 111. § e))	572 447
11	Kamatlapba számító rendelkezésre bocsátott támogatások összege (a 11/C. űrlap 3,5,6,7,8,9,10,11 sorban a 3. oszlop) és a (a 11/C. űrlap 3,5,6,7,8,9,10,11 sorban a 3+4+5. oszlop összege) közül a nagyobbat kell figyelembe venni	6 637 028
17	Önkormányzat tőketartozása összesen (1+3+4+5+6+8+9)	272 889 473
18	A 17. sor szerinti tőketartozás 10032000-01031496 számlára fizetendő része (1+3+4+5+6-visszafizetendő vis maior támogatás+8+9):	6 637 028
20	Önkormányzat visszafizetési kötelezettsége és fizetendő kamat összesen (16+17)	6 637 028
21	Önkormányzatot megillető pótlólagos támogatás (2+7)	572 447
22	Az adatszolgáltatás csak azt követően adható fel, ha a kitöltő nyilatkozik arról, hogy a (fő)polgármester, vármegyei közgyűlés elnöke és a (fő)jegyző a 11/L űrlap tartalmát megismerte és azt elfogadta. (IGEN = 1)	1

## 11/P - Az óvodában foglalkoztatott pedagógusok béremeléséhez kapcsolódó többlettámogatás elszámolása

#	Megnevezés	Összeg
1	2	3
01	Az óvodában foglalkoztatott pedagógusok béremeléséhez kapcsolódó többlettámogatás összege elszámolás szerint	24 014 600
02	Az 1. sor szerinti többlettámogatás 70%-a, a 2025. évi tanárbéremelésről és az ahhoz nyújtott központi költségvetési támogatásról szóló 453/2024. (XII. 30.) Korm. Rendelet szerinti tanárbéremelésre fordítandó összeg	16 810 220
03	Az önkormányzat által az óvodában foglalkoztatott pedagógusok és pedagógus szakképzettséggel rendelkező segítők részére történő "tanárbérek" megfelelő kifizetések 2. sor szerinti többlettámogatás terhére elszámolható összege (megaladhatja a 2. sor szerinti összeget)	44 278 297

11/Q - A hivatalban foglalkoztatott köztisztviselők illetményemeléséhez kapcsolódó többlettámogatás elszámolása		
#	Megnevezés	Összeg
1	2	3
01	A hivatalban foglalkoztatott köztisztviselők illetményemeléséhez kapcsolódó többlettámogatás összege	3 722 175
02	A hivatalban foglalkoztatott köztisztviselők illetményemelésére fordított kiadások összege	3 465 576
03	A hivatalban foglalkoztatott köztisztviselők béremeléséhez kapcsolódó többlettámogatás visszafizetendő összege	256 599

5. sz. melléklet

12/A - Mérleg				
#	Megnevezés	Előző időszak	Módosítások (+/-)	Tárgyi időszak
1	2	3	4	5
01	A/I/1 Vagyoni értékű jogok		1 229 871	0
04	<b>A/I Immateriális javak (=A/I/1+A/I/2+A/I/3)</b>		<b>1 229 871</b>	<b>0</b>
05	A/II/1 Ingatlanok és a kapcsolódó vagyoni értékű jogok	2 226 246 933	0	533 872
06	A/II/2 Gépek, berendezések, felszerelések, járművek	15 075 554	0	2 358 933 513
08	A/II/4 Beruházások, felújítások	174 999 409	0	13 795 172
10	<b>A/II Tárgyi eszközök (=A/II/1+...+A/II/5)</b>	<b>2 416 321 896</b>	<b>0</b>	<b>16 135 554</b>
11	A/III/1 Tartós részesedések (=A/III/1a+...+A/III/1f)	11 000	0	2 388 864 239
13	A/III/1b - ebből: tartós részesedések nem pénzügyi vállalkozásban	11 000	0	11 000
22	<b>A/III Befektetett pénzügyi eszközök (=A/III/1+A/III/2+A/III/3)</b>	<b>11 000</b>	<b>0</b>	<b>11 000</b>
29	<b>A) NEMZETI VAGYONBA TARTOZÓ BEFEKTETETT ESZKÖZÖK (=A/I+A/II+A/III+A/IV)</b>	<b>2 417 562 767</b>	<b>0</b>	<b>11 000</b>
53	C/III/1 Kincstáron kívüli forintszámlák	42 605 227	0	2 389 409 111
54	C/III/2 Kincstárban vezetett forintszámlák	67 663 394	0	99 489 579
55	<b>C/III Forintszámlák (=C/III/1+C/III/2)</b>	<b>110 268 621</b>	<b>0</b>	<b>312 840 436</b>
56	C/IV/1 Kincstáron kívüli devizaszámlák	227 760	0	412 330 015
58	<b>C/IV Devizaszámlák (=C/IV/1+C/IV/2)</b>	<b>227 760</b>	<b>0</b>	<b>209 933</b>
59	<b>C) PÉNZESZKÖZÖK (=C/I+...+C/IV)</b>	<b>110 496 381</b>	<b>0</b>	<b>209 933</b>
64	D/I/3 Költségvetési évben esedékes követelések közhatalmi bevételre (=D/I/3a+...+D/I/3f)	14 893 915	0	412 539 948
68	D/I/3d - ebből: költségvetési évben esedékes követelések vagyoni típusú adókra	4 775 771	0	16 081 157
69	D/I/3e - ebből: költségvetési évben esedékes követelések termékek és szolgáltatások adóira	4 864 381	0	6 420 703
70	D/I/3f - ebből: költségvetési évben esedékes követelések egyéb közhatalmi bevételre	5 253 763	0	6 199 526
71	D/I/4 Költségvetési évben esedékes követelések működési bevételre (=D/I/4a+...+D/I/4i)	63 817 915	0	3 460 928
72	D/I/4a - ebből: költségvetési évben esedékes követelések készletértékesítés ellenértékére, szolgáltatások ellenértékére, közvetített szolgáltatások ellenértékére	3 584 167	0	34 886 008
74	D/I/4c - ebből: költségvetési évben esedékes követelések ellátási díjakra	2 585 577	0	3 408 126
75	D/I/4d - ebből: költségvetési évben esedékes követelések kiszámlázott általános forgalmi adóra	701 155	0	2 328 247
80	D/I/4i - ebből: költségvetési évben esedékes követelések egyéb működési bevételre	56 947 016	0	676 127
103	<b>D/I Költségvetési évben esedékes követelések (=D/I/1+...+D/I/8)</b>	<b>78 711 830</b>	<b>0</b>	<b>28 473 508</b>
145	D/III/1 Adott előlegek (=D/III/1a+...+D/III/1f)	495 723	0	50 967 165
151	D/III/1f - ebből: túlfizetések, téves és visszajáró kifizetések	495 723	0	513 400
154	D/III/4 Forgótöke elszámolása	10 000	0	513 400
160	<b>D/III Követelés jellegű sajátos elszámolások (=D/III/1+...+D/III/9)</b>	<b>505 723</b>	<b>0</b>	<b>10 000</b>
161	<b>D) KÖVETELÉSEK (=D/I+D/II+D/III)</b>	<b>79 217 553</b>	<b>0</b>	<b>523 400</b>
163	E/I/2 Más előzetesen felszámított levonható általános forgalmi adó	1 354 943	0	51 490 565
166	<b>E/I Előzetesen felszámított általános forgalmi adó elszámolása (=E/I/1+...+E/I/4)</b>	<b>1 354 943</b>	<b>0</b>	<b>4 916 297</b>
168	E/II/2 Más fizetendő általános forgalmi adó	-936 115	0	4 916 297
169	<b>E/II Fizetendő általános forgalmi adó elszámolása (=E/II/1+E/II/2)</b>	<b>-936 115</b>	<b>0</b>	<b>-3 393 059</b>
173	<b>E) EGYÉB SAJÁTOS ELSZÁMOLÁSOK (=E/I+E/II+E/III)</b>	<b>418 828</b>	<b>0</b>	<b>-3 393 059</b>
178	<b>ESZKÖZÖK ÖSSZESEN (=A+B+C+D+E+F)</b>	<b>2 607 695 529</b>	<b>0</b>	<b>1 523 238</b>
179	G/I Nemzeti vagyon induláskori értéke	2 086 156 877	0	2 854 962 862
181	G/III Egyéb eszközök induláskori értéke és változásai	4 662 017	0	2 086 156 877
				4 662 017

<b>12/A - Mérleg</b>				
#	Megnevezés	Előző időszak	Módosítások (+/-)	Tárgyi időszak
1	2	3	4	5
182	G/IV Felhalmozott eredmény			
184	G/VI Mérleg szerinti eredmény	-93 075 313	0	-111 875 467
185	<b>G/ SAJÁT TŐKE (= G/I+...+G/VI)</b>	<b>1 978 943 427</b>	<b>0</b>	<b>15 495 361</b>
190	H/I/5 Költségvetési évben esedékes kötelezettségek egyéb működési célú kiadásokra (=>H/I/5a+H/I/5b)	291 845	0	156 350
211	<b>H/I Költségvetési évben esedékes kötelezettségek (=H/I/1+...+H/I/9)</b>	<b>291 845</b>	<b>0</b>	<b>156 350</b>
224	H/II/9 Költségvetési évet követően esedékes kötelezettségek finanszírozási kiadásokra (=>H/II/9a+...+H/II/9j)	10 761 762	0	15 994 016
229	H/II/9e - ebből: költségvetési évet követően esedékes kötelezettségek államháztartáson belüli megelőlegezések visszafizetésére	10 761 762	0	15 994 016
235	<b>H/II Költségvetési évet követően esedékes kötelezettségek (=H/II/1+...+H/II/9)</b>	<b>10 761 762</b>	<b>0</b>	<b>15 994 016</b>
236	H/III/1 Kapott előlegek	10 927 072	0	18 555 914
242	H/III/7 Letétre, megőrzésre, fedezetkezelésre átvett pénzeszközök, biztosítékok	274 200	0	274 200
245	<b>H/III Kötelezettségjellegű sajátos elszámolások (=H/III/1+...+H/III/10)</b>	<b>11 201 272</b>	<b>0</b>	<b>18 830 114</b>
246	<b>H) KÖTELEZETTSÉGEK (=H/I+H/II+H/III)</b>	<b>22 254 879</b>	<b>0</b>	<b>34 980 480</b>
249	J/2 Költségek, ráfordítások passzív időbeli elhatárolása	1 915 938	0	3 133 333
250	J/3 Halasztott eredményszemléletű bevételek	604 581 285	0	822 410 261
251	<b>J) PASSZÍV IDŐBELI ELHATÁROLÁSOK (=J/1+J/2+J/3)</b>	<b>606 497 223</b>	<b>0</b>	<b>825 543 594</b>
252	<b>FORRÁSOK ÖSSZESEN (=G+H+I+J)</b>	<b>2 607 695 529</b>	<b>0</b>	<b>2 854 962 862</b>

12/A - Mérleg				
#	Megnevezés	Előző időszak	Módosítások (+/-)	Tárgyi időszak
1	2	3	4	5
06	A/II/2 Gépek, berendezések, felszerelések, járművek	1 862 308	0	1 797 930
08	A/II/4 Beruházások, felújítások	0	0	118 424
10	A/II Tárgyi eszközök (=A/II/1+...+A/II/5)	1 862 308	0	1 916 354
29	A) NEMZETI VAGYONBA TARTOZÓ BEFEKTETETT ESZKÖZÖK (=A/I+A/II+A/III+A/IV)	1 862 308	0	1 916 354
53	C/III/1 Kincstáron kívüli forintszámlák	33 450	0	35 327
55	C/III Forintszámlák (=C/III/1+C/III/2)	33 450	0	35 327
59	C) PÉNZESZKÖZÖK (=C/I+...+C/IV)	33 450	0	35 327
145	D/III/1 Adott előlegek (=D/III/1a+...+D/III/1f)	13 302	0	13 302
151	D/III/1f - ebből: túlfizetések, téves és visszajáró kifizetések	13 302	0	13 302
160	D/III Követelés jellegű sajátos elszámolások (=D/III/1+...+D/III/9)	13 302	0	13 302
161	D) KÖVETELÉSEK (=D/I+D/II+D/III)	13 302	0	13 302
178	ESZKÖZÖK ÖSSZESEN (=A+B+C+D+E+F)	1 909 060	0	1 964 983
181	G/III Egyéb eszközök induláskori értéke és változásai	58 329	0	58 329
182	G/IV Felhalmozott eredmény	-8 366 884	0	-11 755 512
184	G/VI Mérleg szerinti eredmény	-3 388 628	0	-3 963 126
185	G) SAJÁT TŐKE (= G/I+...+G/VI)	-11 697 183	0	-15 660 309
249	J/2 Költségek, ráfordítások passzív időbeli elhatárolása	13 606 243	0	17 625 292
251	J) PASSZÍV IDŐBELI ELHATÁROLÁSOK (=J/1+J/2+J/3)	13 606 243	0	17 625 292
252	FORRÁSOK ÖSSZESEN (=G+H+I+J)	1 909 060	0	1 964 983

12/A - Mérleg				
#	Megnevezés	Előző időszak	Módosítások (+/-)	Tárgyi időszak
1	2	3	4	5
06	A/II/2 Gépek, berendezések, felszerelések, járművek	0	0	195 467
10	A/II Tárgyi eszközök (=A/II/1+...+A/II/5)	0	0	195 467
29	A) NEMZETI VAGYONBA TARTOZÓ BEFEKTETETT ESZKÖZÖK (=A/I+A/II+A/III+A/IV)	0	0	195 467
53	C/III/1 Kincstáron kívüli forintszámlák	0	0	126 607
55	C/III Forintszámlák (=C/III/1+C/III/2)	0	0	126 607
59	C) PÉNZESZKÖZÖK (=C/I+...+C/IV)	0	0	126 607
178	ESZKÖZÖK ÖSSZESEN (=A+B+C+D+E+F)	0	0	322 074
184	G/VI Mérleg szerinti eredmény	0	0	-3 960 057
185	G/ SAJÁT TŐKE (= G/I+...+G/VI)	0	0	-3 960 057
249	J/2 Költségek, ráfordítások passzív időbeli elhatárolása	0	0	4 282 131
251	J) PASSZÍV IDŐBELI ELHATÁROLÁSOK (=J/1+J/2+J/3)	0	0	4 282 131
252	FORRÁSOK ÖSSZESEN (=G+H+I+J)	0	0	322 074

## Vácrátót Község Önkormányzata

**VAGYONKIMUTATÁS**  
**a könyvviteli mérlegben értékkel szereplő eszközökről 2025. év**

ESZKÖZÖK	sorszám	Bruttó érték	Nettó érték
<b>I. Immateriális javak</b>	<b>1</b>	<b>7 134 077</b>	<b>533 872</b>
Törzsvagyon	2	7 134 077	533 872
Forgalomképtelen	3		
-kizárólagos önkormányzati tulajdonban álló vagyon	3.1.		
-nemzetgazdasági szempontból kiemelt jelentőségű vagyon	3.2.		
Korlátozottan forgalomképes	4	4 350 000	533 872
Üzleti vagyon	5	2 784 077	0
<b>II. Tárgyi eszközök</b>	<b>6</b>	<b>2 818 925 906</b>	<b>2 390 976 060</b>
<b>1. Ingatlanok és kapcsolódó vagyoni értékű jogok</b>	<b>7</b>	<b>2 691 615 353</b>	<b>2 358 933 513</b>
Törzsvagyon	8	2 018 422 809	1 690 098 012
Forgalomképtelen	9	1 149 517 915	1 008 610 983
-kizárólagos önkormányzati tulajdonban álló vagyon	9.1.	1 148 097 915	1 008 500 204
Helyi közutak és műtárgyaik, terek, parkok	9.1.1.	378 421 235	378 421 235
Földterületek	9.1.2.	215 841 027	215 841 027
Építmények	9.1.3.	548 103 262	408 505 551
Műalkotások	9.1.4.	5 732 391	5 732 391
-nemzetgazdasági szempontból kiemelt jelentőségű vagyon	9.2.		
Nemz.vagyonról szóló tv.2. sz. mell.szerint	9.2.1.		
Törvényben, helyi rendeletben meghatározott vagyonelem	9.2.2.		
Korlátozottan forgalomképes	10	868 904 894	681 487 029
Üzleti vagyon	11	673 192 544	668 835 501
<b>2. Gépek, berendezések, felszerelések, járművek</b>	<b>12</b>	<b>111 056 575</b>	<b>15 788 569</b>
Törzsvagyon	13		
Forgalomképtelen	14		
-kizárólagos önkormányzati tulajdonban álló vagyon	14.1.		
-nemzetgazdasági szempontból kiemelt jelentőségű vagyon	14.2.		
Nemz.vagyonról szóló tv.2. sz. mell.szerint	14.2.1.		
Törvényben, helyi rendeletben meghatározott vagyonelem	14.2.2.		
Korlátozottan forgalomképes	15		
Üzleti vagyon	16	111 056 575	15 788 569
<b>3. Tenyészállatok</b>	<b>17</b>		
Üzleti vagyon	18		
<b>4. Beruházások, felújítások</b>	<b>19</b>	<b>16 253 978</b>	<b>16 253 978</b>
Beruházások	20	16 053 978	16 053 978
Felújítások	21	200 000	200 000
<b>5. Tárgyi eszközök érték helyesbítése</b>	<b>22</b>		
<b>III. Befektetett pénzügyi eszközök</b>	<b>23</b>	<b>11 000</b>	<b>11 000</b>
<b>1. Tartós részesedés</b>	<b>24</b>	<b>11 000</b>	<b>11 000</b>
Törzsvagyon	25		
Forgalomképtelen	26		
-kizárólagos önkormányzati tulajdonban álló vagyon	26.1.		
-nemzetgazdasági szempontból kiemelt jelentőségű vagyon	26.2.		
Korlátozottan forgalomképes	27		
Üzleti vagyon	28	11 000	11 000
<b>2. Tartós hitelviszonyt megtestesítő értékpapír</b>	<b>29</b>		
<b>6. Befektetett pénzügyi eszközök érték helyesbítése</b>	<b>30</b>		
<b>IV. Koncesszióba, vagyonkezelésbe adott eszközök</b>	<b>31</b>		

Törzsvagyon	32		
Forgalomképtelen	33		
-kizárólagos önkormányzati tulajdonban álló vagyon	33.1.		
-nemzetgazdasági szempontból kiemelt jelentőségű vagyon	33.2.		
Korlátozottan forgalomképes	34		
Üzleti vagyon	35		
<b>A) NEMZETI VAGYONBA TARTOZÓ BEFEKTETETT ESZKÖZÖK ÖSSZESEN</b>	<b>36</b>	<b>2 826 070 983</b>	<b>2 391 520 932</b>
I. Készletek	37		
II. Értékpapírok	38		
<b>B) NEMZETI VAGYONBA TARTOZÓ FORGÓESZKÖZÖK</b>	<b>39</b>		
<b>C) PÉNZESZKÖZÖK</b>	<b>40</b>		<b>412 701 882</b>
I. Költségvetési évben esedékes követelések	41		50 967 165
II. Költségvetési évet követően esedékes követelések	42		
III. Követelés jellegű sajátos elszámolások	43		536 702
<b>D) KÖVETELÉSEK</b>	<b>44</b>		<b>51 503 867</b>
<b>E) EGYÉB SAJÁTOS ESZKÖZOLDALI ELSZÁMOLÁSOK</b>	<b>45</b>		<b>1 523 238</b>
<b>F) AKTÍV IDŐBELI ELHATÁROLÁSOK</b>	<b>46</b>		
<b>ESZKÖZÖK ÖSSZESEN</b>	<b>47</b>	<b>2 826 070 983</b>	<b>2 857 249 919</b>

FORRÁSOK	sorszám		Nettó érték
I. Nemzeti vagyon induláskori értéke	1		2 086 156 877
II. Nemzeti vagyon változásai	2		
III. Egyéb eszközök induláskori értéke és változásai	3		4 720 346
IV. Felhalmozott eredmény	4		-123 630 979
V. Eszközök érték helyesbítésének forrása	5		
VI. Mérleg szerinti eredmény	6		7 572 178
<b>G) SAJÁT TŐKE</b>	<b>7</b>		<b>1 974 818 422</b>
I. Költségvetési évben esedékes kötelezettségek	8		156 350
II. Költségvetési évet követően esedékes kötelezettségek	9		15 994 016
III. Kötelezettség jellegű sajátos elszámolások	10		18 830 114
<b>H) KÖTELEZETTSÉGEK</b>	<b>11</b>		<b>34 980 480</b>
<b>I) EGYÉB SAJÁTOS FORRÁSOLDALI ELSZÁMOLÁSOK</b>	<b>12</b>		
<b>J) KINCSTÁRI SZÁMLAVEZETÉSSSEL KAPCSOLATOS ELSZÁMOLÁSOK</b>	<b>13</b>		
I. Eredményszemléletű bevételek passzív időbeli elhatárolása	14		847 451 017
II. Költségek, ráfordítások passzív időbeli elhatárolása	15		
<b>K) PASSZÍV IDŐBELI ELHATÁROLÁSOK</b>	<b>16</b>		<b>847 451 017</b>
<b>FORRÁSOK ÖSSZESEN</b>	<b>17</b>		<b>2 857 249 919</b>

ESZKÖZÖK	sorszám	Bruttó érték	Nettó érték
<b>I. Immateriális javak</b>	<b>1</b>	<b>1 486 677</b>	
„0”-ra leírt, használatban lévő	2	1 486 677	
„0”-ra leírt, használaton kívüli	3		
<b>II. Tárgyi eszközök</b>	<b>4</b>	<b>44 267 659</b>	
<b>1. Ingatlanok és kapcsolódó vagyoni értékű jogok</b>	<b>5</b>	<b>923 000</b>	
„0”-ra leírt, használatban lévő	6	923 000	
„0”-ra leírt, használaton kívüli	7		
<b>2. Gépek, berendezések, felszerelések, járművek</b>	<b>8</b>	<b>43 344 659</b>	
„0”-ra leírt, használatban lévő	9	43 344 659	
„0”-ra leírt, használaton kívüli	10		
<b>3. Tenyészállatok</b>	<b>11</b>		
„0”-ra leírt, használatban lévő	12		
„0”-ra leírt, használaton kívüli	13		

IV. Üzemeltetésre, kezelésre átadott eszközök	14		
„0”-ra leírt, használatban lévő	15		
„0”-ra leírt, használaton kívüli	16		
<b>ÖSSZESEN</b>	17	<b>45 754 336</b>	

Éves költségvetési beszámoló  
VÁCRÁTÓT KÖZSÉG ÖNKORMÁNYZATA  
Megye/Vármegye: 13 Pénzügyi körzet: 1321  
Szakág: 841105 Szektor: 1254 Időszak: 2025.2

512.12. melléklet

15/A - Kimutatás az immateriális javak, tárgyi eszközök koncesszióba, vagyonkezelésbe adott eszközök állományának alakulásáról									
#	Megnevezés	3	4	5	6	7	8	9	
	Immateriális javak	Ingtalanok és kapcsolódó vagyoni értékű jogok	Gépek, berendezések, felszerelések, járművek	Tenyészállatok	Beruházások és felújítások	Koncesszióba, vagyonkezelésbe adott eszközök	Összesen (=3+4+5+6+7+8)		
01	Tárgyévi nyitó állomány (előző évi záró állomány)	7 134 077	2 525 217 624	81 241 560	0	174 999 409	0	2 788 592 670	
02	Immateriális javak beszerzése, nem aktivált beruházások	0	0	0	0	12 079 594	0	12 079 594	
03	Nem aktivált felújítások	0	0	0	0	1 508 700	0	1 508 700	
04	Beruházásokból, felújításokból aktivált érték	0	166 397 729	6 054 420	0	0	0	172 452 149	
08	Összes növekedés (=02+...+07)	0	166 397 729	6 054 420	0	13 588 294	0	186 040 443	
13	Egyéb csökkenés	0	0	0	0	172 452 149	0	172 452 149	
14	Összes csökkenés (=09+...+13)	0	0	0	0	172 452 149	0	172 452 149	
15	Bruttó érték összesen (=01+08-14)	7 134 077	2 691 615 353	87 295 980	0	16 135 554	0	2 802 180 964	
16	Terv szerinti értékcsökkenés nyitó állománya	5 904 206	298 970 691	66 166 006	0	0	0	371 040 903	
17	Terv szerinti értékcsökkenés növekedése	695 999	33 711 149	7 334 802	0	0	0	41 741 950	
19	Terv szerinti értékcsökkenés záró állománya (=16+17-18)	6 600 205	332 681 840	73 500 808	0	0	0	412 782 853	
24	Értékcsökkenés összesen (=19+23)	6 600 205	332 681 840	73 500 808	0	0	0	412 782 853	
25	Eszközök nettó értéke (=15-24)	533 872	2 358 933 513	13 795 172	0	16 135 554	0	2 389 398 111	
26	Teljesen (0-ig) leirt eszközök bruttó értéke	1 486 677	923 000	29 735 781	0	0	0	32 145 458	

## 15/A - Kimutatás az immateriális javak, tárgyi eszközök koncesszióba, vagyonkezelésbe adott eszközök állományának alakulásáról

#	Megnevezés	Immateriális javak	Ingtalanok és kapcsolódó vagyoni értékű jogok	Gépek, berendezések, felszerelések, járművek	Tenyészállatok	Beruházások és felújítások	Koncesszióba, vagyonkezelésbe adott eszközök	Összesen (=3+4+5+6+7+8)
1	2	3	4	5	6	7	8	9
01	Tárgyévi nyitó állomány (előző évi záró állomány)	0	0	22 695 692	0	0	0	22 695 692
02	Immateriális javak beszerzése, nem aktivált beruházások	0	0	0	0	949 108	0	949 108
04	Beruházásokból, felújításokból aktivált érték	0	0	830 684	0	0	0	830 684
08	Összes növekedés (=02+...+07)	0	0	830 684	0	949 108	0	1 779 792
13	Egyéb csökkenés	0	0	0	0	830 684	0	830 684
14	Összes csökkenés (=09+...+13)	0	0	0	0	830 684	0	830 684
15	Bruttó érték összesen (=01+08-14)	0	0	23 526 376	0	118 424	0	23 644 800
16	Terv szerinti értékcsökkenés nyitó állománya	0	0	20 833 384	0	0	0	20 833 384
17	Terv szerinti értékcsökkenés növekedése	0	0	895 062	0	0	0	895 062
19	Terv szerinti értékcsökkenés záró állománya (=16+17-18)	0	0	21 728 446	0	0	0	21 728 446
24	Értékcsökkenés összesen (=19+23)	0	0	21 728 446	0	0	0	21 728 446
25	Eszközök nettó értéke (=15-24)	0	0	1 797 930	0	118 424	0	1 916 354
26	Teljesen (0-ig) leírt eszközök bruttó értéke	0	0	13 608 878	0	0	0	13 608 878

## 15/A - Kimutatás az immateriális javak, tárgyi eszközök koncesszióba, vagyonkezelésbe adott eszközök állományának alakulásáról

#	Megnevezés	Immateriális javak	Ingatlanok és kapcsolódó vagyoni értékű jogok	Gépek, berendezések, felszerelések, járművek	Tenyészállatok	Beruházások és felújítások	Koncesszióba, vagyonkezelésbe adott eszközök	Összesen (=3+4+5+6+7+8)
1	2	3	4	5	6	7	8	9
02	Immateriális javak beszerzése, nem aktivált beruházások	0	0	0	0	234 219	0	234 219
04	Beruházásokból, felújításokból aktivált érték	0	0	234 219	0	0	0	234 219
08	Összes növekedés (=02+...+07)	0	0	234 219	0	234 219	0	468 438
13	Egyéb csökkenés	0	0	0	0	234 219	0	234 219
14	Összes csökkenés (=09+...+13)	0	0	0	0	234 219	0	234 219
15	Bruttó érték összesen (=01+08-14)	0	0	234 219	0	0	0	234 219
17	Terv szerinti értékcsökkenés növekedése	0	0	38 752	0	0	0	38 752
19	Terv szerinti értékcsökkenés záró állománya (=16+17-18)	0	0	38 752	0	0	0	38 752
24	Értékcsökkenés összesen (=19+23)	0	0	38 752	0	0	0	38 752
25	Eszközök nettó értéke (=15-24)	0	0	195 467	0	0	0	195 467

Megnevezés	INGATLAN MENNYISÉG: INGATLANSZÁM (darab)(A)	INGATLAN MENNYISÉG: FÖLDRÉSZLET (ha)(B)	INGATLAN MENNYISÉG: FÖLDRÉSZLET (m2)(C)	INGATLAN ÉRTÉK: KÖNYV SZERINTI BRUTTÓ (darab) (D)	INGATLAN ÉRTÉK: KÖNYV SZERINTI BRUTTÓ (E Ft)(E)	INGATLAN ÉRTÉK: BECSLÉS SZERINTI (darab)(F)	INGATLAN ÉRTÉK: BECSLÉS SZERINTI (E Ft) (G)
	A	B	C	D	E	F	G
1. RENDEZETT ÖSSZES INGATLAN	254	140	5 251	254	2 881 409	254	2 917 978
2. RENDEZETLEN, TULAJDONBA KERÜLT INGATLAN					0		0
3. RENDEZETLEN, TULAJDONBÓL KIKERÜLT INGATLAN					0		0
4. HELYRAJZI SZÁMMAL NEM RENDELK. ING.					0		0
5. ALLOMÁNY ÖSSZESEN(1+2+4)	254	140	5 251	254	2 881 409	254	2 917 978
6. ÜZEMELTETÉSRE, VAGYONKEZELÉSBE ADOTT INGATLANOK	2		2 536	2	6 453	2	6 577
7. 05. SORBÓL KÜLFÖLDI INGATLAN					0		0
8. 05. SORBÓL BELTERÜLET	131	46	3 284	131	2 312 743	131	2 340 674
9. 05. SORBÓL KÜLTERÜLET	123	94	1 967	123	568 666	123	577 304
10. 05. SORBÓL FORGALOMKEPTELEN	161	57	2 367	161	1 161 955	161	1 105 966
11. 05. SOR. KÖRLÁTOZOTTAN FORG. KÉPES	11	3	6 297	11	886 214	11	949 296
12. 05. SORBÓL FORGALOMKÉPES	82	79	6 587	82	833 240	82	862 716
13. BÉEPÍTETLEN TERÜLET ÖSSZESEN	214	126	9 354	214	1 481 960	214	1 391 970
14. 13. SORBÓL 100%-OS SAJÁT TUL.	210	125	5 500	210	1 472 763	210	1 382 773
15. 13. SOR. MÁS ÖNKOR. KÖZÖS TULAJDON					0		0
16. 13. SORBÓL EGYÉB KÖZÖS TULAJDON	4	1	3 854	4	9 197	4	9 197
17. BÉEPÍTETT TERÜLET ÖSSZESEN	39	12	9 653	31	1 289 245	39	1 384 063
18. 17. SORBÓL 100%-OS SAJÁT TULAJDON	38	12	9 025	30	1 268 745	38	1 363 563
19. 17. SOR. MÁS ÖNKOR. KÖZÖS TULAJDON					0		0
20. 17. SORBÓL EGYÉB KÖZÖS TULAJDON					0		0
21. 17. SOR. MÁS TULADONOS ALTAL BÉEP.	1		628	1	20 500	1	20 500
22. EGYÉB ÖNÁLLÓ INGATLAN ÖSSZESEN					0		0
23. 22. SORBÓL 100%-OS SAJÁT TULAJDON					0		0
24. 22. SOR. MÁS ÖNKOR. KÖZÖS TULAJDON					0		0
25. 22. SORBÓL EGYÉB KÖZÖS TULAJDON					0		0
26. 05. SOR. ÖNK. TELEPÜLÉSEN KÍVÜL FEKVŐ ING.					0		0
27. 05. SOR. VÉDETT TERMÉSZETI TERÜLET					0		0
28. 05. SORBÓL MŰEMLEKI VÉDETTSEGU	1	1	4 698	1	4 417	1	4 417

6.sz. melléklet

Vácrátót Községi Önkormányzat  
2025. december 31-i fordulónapi leltár

Értékpapírokról

Ft-ban

sorszám	dátum	értékpapír		névértéke	hozadék
		száma	megnevezése		
1.	2013.10.		Értékpapír számlán DMRV részvény	11.000.-	

Vácrátót, 2026. április 30.

Matyó Anikó  
leltárfelelős

Mogony Péterné  
leltárfeltevő

Vadkerti-Takács Kinga  
leltárfeltevő

Vácrátót Község Önkormányzata  
2025. december 31. fordulónapi leltár

Vevő követelések

Megnevezés	Összeg
DUPLEX 2003 Bt	1 123 339
TG-Esemény	454370
Proberreb Kft	783 589
Nábelek Attila	13 370
SZIL Plusz Kft	5 000
Vácduka KSK	12 000
Dr. Cinkler Éva	71072
Kalabe BT	42 495
Erdőkertes Sportkör	75000
Cserpes Barnabás	70 000
Váci Férfi Kézilabdázásért Alapítvány	15000
Szilko Gyros Kft.	48900
DENCO Kft.	28473508
HELP4U	69215
Magyar Posta Zrt.	8643
Vertikál Vagyonkezelő Kft.	582455
Borbély Magdolna	294714
Étkezési térítési díjak	2 848 395
<b>Mindösszesen</b>	<b>34 991 065</b>

Vácrátót, 2026. április 30.

Matyó Anikó  
leltárfelelős

Csonka Renáta  
leltárfelelvő

Vadkerti-Takács Kinga  
leltárfelelvő

**Szállítói tartozások 2025.**  
**Vácrátót Község Önkormányzata**

Megnevezés	Összeg
<b>Mindösszesen</b>	<b>0</b>

Vácrátót, 2026. április 30.

Matyó Anikó  
leltárfelelős

Csonka Renáta  
leltárfeltevő

Vadkerti-Takács Kinga  
leltárfeltevő

**Szállítói tartozások 2025.  
Vácrátóti Polgármesteri Hivatal**

<b>Megnevezés</b>	<b>Összeg</b>
<b>Mindösszesen</b>	<b>0</b>

Vácrátót, 2026. április 30.

Matyó Anikó  
leltárfelelős

Csonka Renáta  
leltárfelelvő

Vadkerti-Takács Kinga  
leltárfelelvő

**Szállítói tartozások 2025.  
Vácrátóti Mókus Óvoda-Bölcsőde**

<b>Megnevezés</b>	<b>Összeg</b>
<b>Mindösszesen</b>	<b>0</b>

Vácrátót, 2026. április 30.

Matyó Anikó  
leltárfelelős

Csonka Renáta  
leltárfelelvő

Vadkerti-Takács Kinga  
leltárfelelvő

9. sz. melléklet

07/A - Maradványkimutatás		
#	Megnevezés	Osszeg
1	2	3
01	01 Alaptevékenység költségvetési bevételei	
02	02 Alaptevékenység költségvetési kiadásai	862 987 497
03	I Alaptevékenység költségvetési egyenlege (=01-02)	278 918 211
04	03 Alaptevékenység finanszírozási bevételei	584 069 286
05	04 Alaptevékenység finanszírozási kiadásai	115 794 848
06	II Alaptevékenység finanszírozási egyenlege (=03-04)	305 630 900
07	A) Alaptevékenység maradványa (=I+II)	-189 836 052
15	C) Összes maradvány (=A+B)	394 233 234
17	E) Alaptevékenység szabad maradványa (=A-D)	394 233 234
		394 233 234

07/A - Maradványkimutatás		
#	Megnevezés	Összeg
1	2	3
02	02 Alaptevékenység költségvetési kiadásai	
03	I Alaptevékenység költségvetési egyenlege (=01-02)	230 890 306
04	03 Alaptevékenység finanszírozási bevételei	-230 890 306
06	II Alaptevékenység finanszírozási egyenlege (=03-04)	230 938 935
07	A) Alaptevékenység maradványa (=I+II)	230 938 935
15	C) Összes maradvány (=A+B)	48 629
17	E) Alaptevékenység szabad maradványa (=A-D)	48 629

<b>07/A - Maradványkimutatás</b>		
#	Megnevezés	Összeg
1	2	3
02	02 Alaptevékenység költségvetési kiadásai	
03	I Alaptevékenység költségvetési egyenlege (=01-02)	63 850 348
04	03 Alaptevékenység finanszírozási bevételei	-63 850 348
06	II Alaptevékenység finanszírozási egyenlege (=03-04)	63 976 955
07	A) Alaptevékenység maradványa (=±I±II)	63 976 955
15	C) Összes maradvány (=A+B)	126 607
17	E) Alaptevékenység szabad maradványa (=A-D)	126 607

# Vácrátót Község Önkormányzata Képviselő-testületének .../.... (...) önkormányzati rendelete

## Civil szervezetek, helyi önszerveződő közösségek pénzügyi támogatásának rendjéről

[1] Vácrátót Község Önkormányzatának Képviselő-testülete (továbbiakban: Képviselő-testület) elismeri és megbecsüli a társadalmi-, civil szervezetek, önszerveződő közösségek (továbbiakban: civil szervezet) helyi közéletre gyakorolt hatását.

[2] Vácrátót Község Önkormányzata (a továbbiakban: Önkormányzat) civil szervezetek támogatásával kapcsolatos célja, a civil társadalom erősítése, az Önkormányzat, valamint a civil szervezetek közötti partneri viszony és munkamegosztás előmozdítása a közfeladatok hatékonyabb ellátása érdekében, valamint a civil szervezetek számára nyújtott támogatás felhasználásának világossá, átláthatóvá és ellenőrizhetővé tétele.

[3] A Képviselő-testület Magyarország Alaptörvénye 32. cikk (2) bekezdésében meghatározott jogalkotási hatáskörében, a Magyarország helyi önkormányzatairól szóló 2011. évi CLXXXIX. törvény 13. § (1) bekezdésében meghatározott feladatkörében eljárva az alábbi rendeletet alkotja:

### 1. Általános rendelkezések

#### 1. §

(1) Jelen rendelet célja, hogy Vácrátót Község Önkormányzata a helyi civil szervezetek társadalmi szerepvállalásának segítése érdekében, az egyesülési jogról, a közhasznú jogállásról, valamint a civil szervezetek működéséről és támogatásáról szóló 2011. évi CLXXV. törvény (a továbbiakban: Civil tv.), az államháztartásról szóló 2011. évi CXCV. törvény (a továbbiakban: Áht.), valamint a közpénzekből nyújtott támogatások átláthatóságáról szóló 2007. évi CLXXXI. törvény (a továbbiakban: Knyt.) előírásainak megfelelően szabályozza a helyi civil szervezetek támogatását.

(2) Az Önkormányzat anyagi lehetőségeitől függően, pénzügyileg is támogathatja az Önkormányzat közigazgatási területén működő, Magyarországon nyilvántartásba vett egyesületek, alapítványok, közalapítványok (továbbiakban civil szervezetek) programjait és működését.

(3) Az Önkormányzat a Magyarországon bíróság által nyilvántartásba vett helyi civil szervezetek részére a pénzügyi támogatást e rendelet keretei között azonos feltételek mellett biztosítja.

#### 2. §

E rendelet alkalmazásában:

1. *civil szervezet*: a bíróság által bejegyzett, a Civil tv. 1. §-ának (társadalmi szervezet) hatálya alá eső társadalmi szervezetek közül: az egyesület, az alapítvány, amely az Önkormányzat illetékességi területén bejegyzett székhellyel rendelkezik és olyan közérdekű feladatot lát el, amely Vácrátót Község Önkormányzatának, Magyarország helyi önkormányzatairól szóló 2011. évi CLXXXIX. törvényben, vagy más ágazati törvényben meghatározott kötelező, vagy önként vállalt feladatainak ellátását szolgálja; a feladatellátásban részt vesz, vagy a feladatellátást segíti,
2. *működési költségek*:
  - a) Üzemanyag költségek a szervezet tulajdonában lévő vagy bérelt járművekhez,

- b) Fenntartási-és üzemeltetési anyagok: a működési célt szolgáló bármely berendezés, vagy gép működéséhez szükséges egy éven belül elhasználódó anyagok, várhatóan éven belül elhasználódó számítástechnikai eszközök és egyéb irodai eszközök;
  - c) Kesztyű, jelmez, táncosok ruházata, sportmez;
  - d) Nyomtatvány, irodaszer;
  - e) Egyéb anyagköltség (pl. virág, dekoráció).
  - f) Szállítás, rakodás, raktározás költségei;
  - g) Irodahelyiség bérleti díja;
  - h) Javítás, karbantartás költségei;
  - i) Szakkönyvek, előfizetési díjak;
  - j) Posta, telefon és kommunikációs költségek;
  - k) Oktatás, képzés költségei;
  - l) Egyéb anyagjellegű szolgáltatások (hangosítás, kiadványok előállítás költsége, pályázati költségek).
  - m) Közüzemi díjak (elektromos áram, víz villany, szemétszállítás, gáz, közös költség)
  - n) Hatósági, igazgatási – szolgáltatási díjak, illetékek
  - o) Bankköltségek
  - p) Hirdetési és reklámköltségek
  - q) Honlap fenntartás költségei
  - r) pályázat regisztrációs díja
  - s) Irodai gépek és berendezések
  - t) Kommunikációs és prezentációs eszközök
  - u) Biztonsági eszközök
  - v) Immateriális javak (pl. irodai és ügyviteli szoftverek)
3. *számla*: az általános forgalmi adóról szóló 2007. évi CXXVII. tv. 169–176. §-ában meghatározott okirat. A számlán szereplő vevő nevének és címének meg kell egyeznie a támogatási szerződésben meghatározott támogatott szervezet nevével és címével.

## **2. A rendelet hatálya**

### **3. §**

(1) E rendelet hatálya kiterjed az Önkormányzat illetékességi területén működő, vácrátóti székhellyel rendelkező valamennyi civil szervezetre.

(2) ) E rendelet hatálya nem terjed ki a pártokra (pártok helyi szervezetére), a munkaadói és munkavállalói érdekképviseleti szervezetekre, az önkéntes kölcsönös biztosító társaságra, a biztosítótársaságra, valamint olyan civil szervezetekre, amelyek támogatását központi jogszabály (törvény) tiltja.

## **3. A támogatás feltételei**

### **4. §**

(1) Az Önkormányzat az éves költségvetéséről szóló rendeletében állapítja meg a civil szervezetek részére nyújtható, vissza nem térítendő pénzügyi támogatás keretösszegét.

(2) A tárgyévben fel nem használt összeg a következő évi előirányzat összegét nem növeli.

### **5. §**

(1) A civil szervezetek számára támogatás vissza nem térítendő támogatásként, cél jelleggel, elszámolási kötelezettséggel nyújtható, amelyet pályázati úton lehet igényelni.

(2) A pénzügyi támogatás általános feltételei:

- a) a tárgyévre vonatkozóan költségvetési tervet kell benyújtani,
- b) a pályázónak nincs lejárt köztartozása,
- c) a pályázó a jelen rendelet alapján korábban kapott támogatásokkal elszámolt,
- d) nincs folyamatban a pályázóval szemben tartozás rendezésére, a szerveződés megszüntetésére irányuló, valamint törlés iránti eljárás,
- e) a pályázó a támogatásból megvalósuló rendezvényein Vácrátót Község Önkormányzatát támogatóként tünteti fel,
- f) a pályázó eleget tesz a beszámolójának és a közhasznúsági mellékletnek a külön jogszabályban előírt letétbe helyezési kötelezettségének.

(3) Támogatás kizárólag olyan civil szervezetnek adható, aki megfelel az államháztartásról szóló 2011. évi CXCV tv.50§ban található feltételeknek, valamint köztartozásmentes.

## **6. §**

(1) A pénzügyi támogatásban részesíthető tevékenységek a következők:

- a) egészségmegőrzés, betegségmegelőzés, gyógyító-, egészségügyi rehabilitációs tevékenység,
- b) szociális tevékenység, családsegítés, időskorúak gondozása,
- c) tudományos tevékenység, kutatás,
- d) nevelés és oktatás, képességfejlesztés, ismeretterjesztés,
- e) kulturális tevékenység és ehhez kapcsolódó beszerzés és vásárlás,
- f) kulturális örökség megóvása,
- g) műemlékvédelem,
- h) természetvédelem, állatvédelem, kulturált állattartás népszerűsítése,
- i) környezetvédelem,
- j) gyermek- és ifjúságvédelem, gyermek- és ifjúsági érdekképviselő,
- k) hátrányos helyzetű csoportok társadalmi esélyegyenlőségének elősegítése,
- l) sport, a munkaviszonyban és a polgári jogi jogviszony keretében megbízás alapján folytatott sporttevékenység kivételével,
- m) közrend és közlekedésbiztonság védelme, önkéntes tűzoltás, mentés, katasztrófa-elhárítás,
- n) munkaerőpiacon hátrányos helyzetű rétegek képzésének, foglalkoztatásának elősegítése - ideértve a munkaerő-kölcsönzést is - és a kapcsolódó szolgáltatások,
- o) közhasznú szervezetek számára biztosított, csak közhasznú szervezetek által igénybe vehető szolgáltatások;
- p) rendezvények szervezése.

(2) Az önkormányzati támogatás az (1) bekezdésben felsorolt tevékenységek folytatásához szükséges költség (működési költség) biztosítására is felhasználható.

## **4. A pályázati kiírására és benyújtására vonatkozó szabályok**

### **7. §**

(1) A pályázati kiírásban meg kell határozni:

- a) a lehetséges pályázók körét,
- b) a támogatott tevékenységeket,
- c) a pénzügyi támogatás e rendelet 5. § (2) bekezdésében rögzített általános feltételeit,

- d) a pályázat benyújtásának helyét, módját, határidejét,
- e) a hiánypótlásra nyitva álló időt,
- f) a pályázat elbírálásának határidejét,
- g) a pályázathoz csatolandó mellékletek és igazolások megnevezését,
- h) a pályázat eredményéről való értesítés módját.

(2) A pályázatokat a Polgármesteri Hivatalnak címezve kell benyújtani papír alapon egy példányban vagy elektronikusan.

(3) El kell utasítani azt a támogatási kérelmet:

- a) amely nem felel meg a pályázati kiírásban foglalt formai vagy tartalmi feltételeknek,
- b) amely vonatkozásában a hiánypótlási felhívásban szereplő hiányosságokat nem vagy nem teljes körűen pótolták,
- c) melyet nem a 6. §-ban megjelölt tevékenységekre vagy azokhoz kapcsolódó működési költségekre igényeltek.

## 8. §

(1) A pályázatnak tartalmaznia kell:

- a) a pályázó adatait (nevét, székhelyének címét, számlaszámát),
- b) a bírósági bejegyzési okirat másolatát,
- c) az igényelt támogatás összegét,
- d) a működés, a megvalósítandó cél vagy a támogatandó program leírását,
- e) azokat a feladatokat, melyeket közcélú tevékenységként az adott évben el kíván látni,
- f) az e) pontban meghatározott tevékenységek várható pénzügyi kiadásait, és az Önkormányzattól igényelt pénzügyi támogatás összegét,
- g) az e) pontban meghatározott tevékenység végzéséért felelős személy megnevezését, elérhetőségét,
- h) a pályázó szervezetnek az egyesülési jogról, a közhasznú jogállásról, valamint a civil szervezetek működéséről és támogatásáról szóló 2011. évi CLXXV. tv. 75. § (1) bekezdésben megállapított kötelezettség teljesítését igazoló beszámolóját, valamint a beszámoló benyújtását igazoló bizonylatot,
- i) a pályázó szervezet létesítő/alapító okiratát.

(2) A pályázati dokumentáció kötelező elemei:

- a) 1. melléklet szerinti pályázati adatlap,
- b) 2. melléklet szerinti nyilatkozat arról, hogy a Knyt. 14. § alapján a pályázó nem esik a Knyt. 6. §-ban foglalt korlátozás alá,
- c) 3. melléklet szerinti közzétételi kérelem, amennyiben a pályázót a b) pont szerinti korlátozás érinti,
- d) egyéb, a pályázati felhívásban és jelen rendeletben megjelölt melléklet.

## 5. A támogatási kérelem elbírálásának rendje

### 9. §

(1) A civil szervezet pénzügyi támogatásáról a Képviselő-testület dönt.

(2) A támogatás odaítéléséről szóló határozat tartalmazza:

- a) a támogatott civil szervezet megnevezését,

- b) a támogatás felhasználásának a „Támogatási kérelem” adatai alapján meghatározott pontos célját,
- c) a támogatás összegét.

(3) A Képviselő-testület döntését követően a támogatottal a jelen rendelet 4. melléklet szerinti támogatási szerződést kell kötni.

## **6. A civil szervezetek számára nyújtott támogatás felhasználása**

### **10. §**

(1) A támogatás -elszámolási kötelezettség mellett- kizárólag arra a célra használható fel, amelyre a támogató azt nyújtotta. A támogatást a támogatott köteles tárgy év december 31. napjáig felhasználni.

(2) A támogatás összegének támogatott részére történő kifizetésére a támogatási szerződés megkötését követően kerülhet sor.

(3) A támogatási szerződésnek tartalmaznia kell:

- a) a szerződő felek megnevezését, címét, képviselőjében eljáró személyeket,
- b) a támogatást nyújtó döntést,
- c) a támogatás összegét,
- d) a támogatás felhasználásának célját és határidejét,
- e) a támogatás feltételeit,
- f) a pénzügyi teljesítést,
- g) a teljesítés ütemezését,
- h) a nem cél szerinti felhasználás esetén a visszatérítési kötelezettséget, a visszatérítés időpontját, időtartamát és feltételeit,
- i) a pénzügyi elszámolás, valamint a pénzügyi és szakmai beszámoló benyújtásának módját, helyét és idejét,
- j) a szerződésben vállalt kötelezettségek nem teljesítésének következményeit.

(4) A Képviselő-testület a támogatási szerződéstől eláll, ha a támogatott valótlan adatot szolgáltatott. A támogatottnak az elállás közlésétől számított 15 napon belül a részére nyújtott támogatást vissza kell fizetnie.

(5) A támogatás nem használható fel:

- a) adók kifizetésére,
- b) bírság és pótlék megfizetésére,
- c) bér és bér jellegű kifizetésre, illetve munkaviszonnyal kapcsolatos költségtérítésre.

## **7. A pályázati támogatás felhasználásával történő elszámolás**

### **11. §**

(1) A támogatott a támogatás összegével köteles legkésőbb a tárgyévet követő év január 31. napjáig elszámolni az 5. mellékletben foglalt elszámolási dokumentumok szerint. A támogató a támogatás felhasználását és az erről készült számadást ellenőrzi. A pénzügyi elszámoláshoz pénzügyi és szakmai beszámolót kell mellékelni. A beszámoló papír alapon és elektronikus úton is benyújtható.

(2) Az (1) bekezdés szerinti elszámolásnak tartalmaznia kell legalább:

- a) a pályázó adatait,

- b) a támogatási szerződés számát,
- c) a kapott pénzügyi támogatás összegét, és időpontját,
- d) a pályázatban meghatározott cél, és a ténylegesen megvalósított feladatokat, tevékenységet,
- e) a pénzügyi támogatás felhasználására vonatkozó bizonylatok hitelesített másolatát,
- f) a pályázatért felelős személy aláírását, elérhetőségét.

(3) A pénzügyi elszámolás a támogatási célokkal kapcsolatosan felmerülő költségekről kiállított számlákkal vagy szabályszerűen kiállított számviteli bizonylattal, és számlaösszesítővel történik.

- a) A pályázónak nyilatkoznia kell, hogy a támogatás elszámolásához benyújtott számlákat más pályázati elszámolásnál nem használja fel.
- b) A számla eredeti példányára az alábbi záradékot kell rávezetni: „*Elszámolva a/az .....számú támogatási szerződés terhére. Dátum. Aláírás.*”
- c) Külföldi pénznemben kiállított számla esetén a számla kifizetésének napján érvényben lévő MNB középárfolyamot kell figyelembe venni.

(4) A pénzügyi elszámolást a Képviselő-testület határozattal fogadja el legkésőbb február 28-ig.

(5) Amennyiben a támogatott határidőre a pénzügyi elszámolási, valamint a pénzügyi és szakmai beszámoló benyújtási kötelezettségének nem tesz eleget, úgy köteles a támogatás teljes összegét a tárgyévet követő év március 15. napjáig visszafizetni.

(6) Amennyiben a támogatott pénzügyi elszámolásából az állapítható meg, hogy a támogatást nem rendeltetésszerűen használták fel, úgy a támogatott köteles a támogatás nem rendeltetésszerűen felhasznált részét a tárgyévet követő év március 15. napjáig visszafizetni.

(7) Amennyiben a támogatott a számára odaítélt támogatást egészben vagy részben nem használta fel, úgy a fel nem használt támogatás összegét köteles a tárgyévet követő év március 15. napjáig kamatmentesen visszafizetni.

(8) Amennyiben a támogatott nem e rendelet 11. § (1)–(7) bekezdései szerint jár el, úgy 1 évig nem nyújthat be pályázatot és a vissza nem fizetett támogatás összegét a Képviselő-testület jogi úton követeli vissza.

## 12. §

(1) A pénzügyi beszámoló a pénzügyi elszámolás szöveges részletezése, magyarázata, melyben ki kell térni a támogatott működéshez, tevékenységhez, programhoz, rendezvényhez nyújtott támogatás felhasználására.

(2) A szakmai beszámoló tartalmazza a támogatási szerződésben vállalt kötelezettség teljesítéséről szóló értékelést, az elért eredményeket.

(3) A szakmai beszámolót az alábbi elemekkel kell elkészíteni:

- a) A szervezet megnevezése, címe (székhely) telefon, internetes oldal, e-mail cím, vezetőjének neve, elérhetősége.
- b) A szervezet fő tevékenységének megnevezése.
- c) A pályázati támogatás a tárgyévet megelőző évi és tárgyévi mértéke a támogatást igénybe vevő szervezet éves költségvetéséhez viszonyítva.
- d) A támogatott tevékenység/program végrehajtásának eredménye, illetve - amennyiben még nem, vagy részben valósult meg - eddigi tapasztalatai, teljesíthetőségének lehetőségei.
- e) A támogatott tevékenység/program közvetlen résztvevőinek száma, és az összes érintett becsült száma.

f) Egyéb tapasztalatok, vélemények, fontosnak tartott információk.

### **13. §**

Ha az elszámolás a jogszabályi előírásoknak, illetve a támogatási szerződésben foglaltaknak nem, vagy nem teljeskörűen felel meg, a Polgármesteri Hivatal a hiányosságok pótlására írásban - email útján megküldve - egyszeri legfeljebb 10 napos hiánypótlási határidőt biztosít.

## **8. Záró rendelkezések**

### **14. §**

Ez a rendelet a kihirdetését követő harmadik napon lép hatályba.

1. melléklet az .../... . (... . . . .) önkormányzati rendelethez

(A melléklet szövegét a(z) 1.pdf elnevezésű fájl tartalmazza.)

## PÁLYÁZATI ADATLAP/TÁMOGATÁSI KÉRELEM

### A ..... évi önkormányzati civil támogatáshoz

#### 1. A pályázó szervezet:

Neve:
Címe:
Képviselője:
Értesítési címe:
E-mail címe:
Telefonszáma:

#### 2. A pályázó szervezet működési formája:

egyesület;                       alapítvány;                       egyéb: .....

Közhasznúsági fokozata:

kiemelten közhasznú;                       közhasznú;                       nem közhasznú.

Tagjainak száma:

Önkénteseinek száma:

Foglalkoztatottjainak száma:

#### 3. A pályázó

Adószáma:

Bírósági bejegyzés száma:

Bankszámla száma:

Számlavezető pénzügyintézet neve:

#### 4. A pályázatért felelős személy

Neve:

Címe:

Telefonszáma:

E-mail címe:

#### 5. A pályázó szervezet rövid bemutatása *(tevékenysége, jelentősebb programjai a megelőző 2-3 évben):*

#### 6. A pályázatban tervezett programok, tevékenységek részletes bemutatása, ütemezése *(résztevők várható létszáma – ebből vácrátóti lakosok, időpont, időtartam, helyszín, célja):*

Eszközbeszerzés esetén, annak indokoltsága:

## 7. KÖLTSÉGVETÉSI TERV:

*A tervezett programok, tevékenységek költségvetése (a sorok tetszőlegesen bővíthetők)*

Költség tételek, programok megnevezése	Saját forrás (Ft)	Igényelt támogatás (Ft)	Egyéb forrás (Ft)	Teljes költség (Ft)
<b>Összesen:</b>				
<b>Az igényelt támogatás összege összesen: ..... Ft</b>				

## 8. Egyéb adatszolgáltatás

Az előző évben elnyert Önkormányzati támogatás összege: ..... Ft

A pályázó a beszámolóját, illetve közhasznúsági jelentését a birosag.hu oldalon közzétette:

Igen       Nem

## 9. Nyilatkozattétel

Alulírott büntetőjogi felelősségem tudatában kijelentem, hogy a pályázati adatlapon szereplő információk a valóságnak megfelelnek, azok hitelességét az Önkormányzat, vagy annak képviselőjében eljáró szerv ellenőrizheti.

Kijelentem továbbá, a pályázó szervezetnek nincs köztartozása, ellene felszámolási- vagy csődeljárás nem folyik. A pályázó szervezettel szemben tartozás rendezésére, a szerveződés megszüntetésére irányuló, valamint törlés iránti eljárás nincs folyamatban.

A pályázó vállalja, hogy a pályázatból megvalósuló rendezvényén, illetve ahhoz tartozó kommunikációjában Vácrátót Község Önkormányzatát támogatóként feltünteti.

Jelen pályázat érdekében felhatalmazom a Vácrátóti Polgármesteri Hivatalt adataim kezelésére. Hozzájárulok, hogy - a támogatás megítélése esetén – a szervezet neve, a támogatás célja, összege, továbbá a támogatási program megvalósítási helyére vonatkozó adatok a [www.vacratot.hu](http://www.vacratot.hu) honlapon közzétételre kerüljenek.

Kelt:

.....

*pályázó cégszerű aláírása*

Csatolandó melléletek:

1. **Bírósági bejegyzési okirat** másolata
2. A pályázó szervezetnek az egyesülési jogról, a közhasznú jogállásról, valamint a civil szervezetek működéséről és támogatásáról szóló 2011. évi CLXXV. tv. 75.§ (1) bekezdésben megállapított kötelezettség teljesítését igazoló **beszámolója**, valamint a **beszámoló benyújtását igazoló bizonylat**
3. a pályázó szervezet **létesítő/alapító okirata**

2. melléklet az .../... . (... . . . .) önkormányzati rendelethez

(A melléklet szövegét a(z) 2.pdf elnevezésű fájl tartalmazza.)

**NYILATKOZATOK**  
**A közpénzekből nyújtott támogatások átláthatóságáról**

<b>1.1. A pályázó szervezet:</b>	
Neve:	
Székhelye:	
Képviselőjének neve:	
Nyilvántartásba vételi okirat száma:	
Nyilvántartásba vevő szerv megnevezése:	

**1. Összeférhetlenség**

2.1. Kijelentem, hogy személyemmel, illetve a pályázóként megjelölt szervezettel szemben a közpénzekből nyújtott támogatások átláthatóságáról szóló 2007. évi CLXXXI. törvény 6. § (1) bekezdése szerinti összeférhetlenség:

- nem áll fenn
- fennáll a(z) .... pont alapján

*(A megfelelő rész aláhúzendó!)*

Az összeférhetlenség alapjául szolgáló körülmény leírása:

.....

Kijelentem, hogy az összeférhetlenség megszüntetésére az alábbiak szerint intézkedtem:

.....

Jogsabályi hivatkozás:

*A közpénzekből nyújtott támogatások átláthatóságáról szóló 2007. évi CLXXXI. törvény 6. § (1) bekezdése értelmében nem indulhat pályázóként és nem részesülhet támogatásban:*

- a) aki a pályázati eljárásban döntés-előkészítőként közreműködő vagy döntéshozó,
- b) a kizárt közjogi tisztségviselő,
- c) az a)-b) pont alá tartozó személy közeli hozzátartozója,
- d) az a)-c) pontban megjelölt személy tulajdonában álló gazdasági társaság,
- e) olyan gazdasági társaság, alapítvány, egyesület, egyház vagy szakszervezet, illetve ezek önálló jogi személyiséggel rendelkező olyan szervezeti egysége, amelyben az a)-c) pont alá tartozó személy vezető tisztségviselő, az alapítvány kezelő szervének, szervezetének tagja, tisztségviselője, az egyesület, az egyház vagy a szakszervezet ügyintéző vagy képviselési szervének tagja,
- f) az az egyesület, egyház vagy szakszervezet, illetve ezek önálló jogi személyiséggel rendelkező azon szervezeti egysége,
  - fa) amely a pályázat kiírását megelőző öt évben együttműködési megállapodást kötött vagy tartott fenn Magyarországon bejegyzett párttal,
  - fb) amely a pályázat kiírását megelőző öt évben párttal közös jelöltet állított országgyűlési, európai parlamenti vagy helyi önkormányzati választáson,
- g) akinek a részvételből való kizártságának tényét a 13.§ alapján a honlapon közzétették.

2.2. Kijelentem, hogy személyemmel, illetve a pályázóként megjelölt szervezettel szemben az államháztartásról szóló 2011. évi CXCV. törvény 48/B. § (1) bekezdése szerinti összeférhetlenség:

- nem áll fenn
- fennáll a(z) .... pont alapján

*(A megfelelő rész aláhúzendó!)*

Az összeférhetlenség alapjául szolgáló körülmény leírása:

.....

Kijelentem, hogy az összeférhetlenség megszüntetésére az alábbiak szerint intézkedtem:

.....  
Jogszályi hivatkozás:

*Az államháztartásról szóló 2011. évi CXCV. törvény 48/B. § (1) bekezdése értelmében nem lehet a támogatási jogviszonyban kedvezményezett:*

- a) az, aki a támogatási döntést meghozta vagy aki a támogatási döntés meghozatalában döntés-előkészítőként részt vett,*
- b) az, aki a támogatási döntés időpontjában a Kormány tagja, a miniszterelnök politikai igazgatója, a miniszterelnök nemzetbiztonsági főtanácsadója, államtitkár, közigazgatási államtitkár, helyettes államtitkár, főispán, kormánybiztos, miniszterelnöki megbízott, miniszterelnöki biztos, vármegyei közgyűlés elnöke, főpolgármester, polgármester - az 5000 fő vagy ez alatti lakosságú település polgármestere kivételével - , regionális fejlesztési ügynökség vezető tisztségviselője,*
- c) az a) és b) pont szerinti személlyel közös háztartásban élő hozzátartozó,*
- d) - a nyilvánosan működő részvénytársaság kivételével - az a) és b) pont szerinti személy tulajdonában álló gazdasági társaság,*
- e) - az állam, a helyi önkormányzat, illetve a köztisztviselő legalább 50%-os közvetlen vagy közvetett tulajdonában lévő gazdasági társaság, valamint a HUN-REN Magyar Kutatási Hálózat, a sportszervezet, a sportszövetség, a polgárőr szervezet és az állam által alapított vagy kezelő alapítvány és közfeladatot ellátó közérdekű vagy kezelő alapítvány, valamint azon kezelő alapítvány és közfeladatot ellátó közérdekű vagy kezelő alapítvány, amelyhez az állam csatlakozott kivételével - az olyan gazdasági társaság, alapítvány, egyesület, egyházi jogi személy vagy szakszervezet, illetve ezek önálló jogi személyiséggel rendelkező olyan szervezeti egysége, amelyben az a)-c) pont szerinti személy vezető tisztségviselő, az alapítvány kezelő szervének, szervezetének tagja, tisztségviselője, az egyesület, az egyházi jogi személy vagy a szakszervezet ügyintéző vagy képviselői szervének tagja.*

### 3. Érintettség

Kijelentem, hogy személyemmel, illetve a pályázóként megjelölt szervezettel szemben a közpénzekből nyújtott támogatások átláthatóságáról szóló 2007. évi CLXXXI. törvény 8. § (1) bekezdése szerinti érintettség:

- nem áll fenn
- fennáll a(z) .... pont alapján

*(A megfelelő rész aláhúzendő!)*

Az érintettség alapjául szolgáló körülmény leírása:

.....  
Kijelentem, hogy az érintettség közzétételét a [www.kozpenzpalyazat.gov.hu](http://www.kozpenzpalyazat.gov.hu) honlapon külön űrlap csatolásával kezdeményeztem.

Kijelentem, hogy a fenti nyilatkozat kitöltésével eleget tettem a közpénzekből nyújtott támogatások átláthatóságáról szóló 2007. évi CLXXXI. törvény rendelkezéseinek az érintettségemet illetően.

Kijelentem, hogy amennyiben az érintettséget megalapozó körülmény a pályázat benyújtása után, de a támogatási döntés előtt következik be, a változástól számított 8 munkanapon belül kezdeményezem e körülménynek a honlapon történő közzétételét.

Jogszályi hivatkozás:

*A közpénzekből nyújtott támogatások átláthatóságáról szóló 2007. évi CLXXXI. törvény (Knyt.) 8.§ (1) bekezdése értelmében, ha a pályázó:*

- a) a pályázati eljárásban döntés-előkészítőként közreműködő vagy döntést hozó szervnél munkavégzésre irányuló jogviszonyban áll,*
- b) nem kizárt közjogi tisztségviselő,*

- c) az a)-b) pont alá tartozó személy közeli hozzátartozója,  
d) az a)-c) pontban megjelölt személy tulajdonában álló gazdasági társaság,  
e) olyan gazdasági társaság, alapítvány, egyesület, egyház vagy szakszervezet, amelyben az a)-c) pont alá tartozó személy vezető tisztségviselő, az alapítvány kezelő szervének, szervezetének tagja, tisztségviselője vagy az egyesület ügyintéző vagy képviseleti szervének tagja,

*köteles kezdeményezni e körülménynek a honlapon történő közzétételét a pályázat benyújtásával egyidejűleg.*

4. Büntetőjogi felelősségem tudatában kijelentem, hogy az általam képviselt szervezet nem áll csőd-, felszámolási és végelszámolás eljárás alatt, valamint nincs adó-, járulék-, illeték- és vámtartozása, ellene egyéb megszüntetésre irányuló eljárás nincs folyamatban
5. Kijelentem, hogy az általam képviselt szervezet köztartozásmentes, és az **erre vonatkozó igazolást benyújtom**.
6. Kijelentem, hogy az általam képviselt szervezetnek Vácrátót Község Önkormányzatával szemben nincs olyan lejárt határidejű elszámolási vagy visszafizetési kötelezettsége, amelynek nem tett eleget, továbbá nyilatkozom, hogy a jelenleg fennálló elszámolási kötelezettségemnek határidőben eleget teszek.
7. Nyilatkozom, hogy az általam képviselt szervezet a nemzeti vagyonról szóló 2011. évi CXCVI. törvény 3. § (1) bekezdés 1. pont b), c) alpontjában meghatározott követelmények alapján átlátható szervezetnek minősül.
8. Kijelentem, hogy a támogatási kérelem benyújtásával egyben hozzájárulok az általam képviselt szervezet adatainak és a döntés tartalmának a Támogató internetes honlapján való nyilvános közzétételéhez, továbbá hogy a Támogató az általam képviselt szervezet adatait nyilvántarthatja és szükség szerint további információt bekérjen.
9. Alulírott, büntetőjogi felelősségem tudatában nyilatkozom, hogy az általam képviselt szervezet a támogatott tevékenység vagy a támogatási cél tekintetében az általános forgalmi adó levonására:
  - jogosult.
  - nem jogosult

*(A megfelelő rész aláhúzendó!)*
10. Nyilatkozom, hogy amennyiben a Támogató a támogatói szerződésben foglaltak alapján a támogatási összeg visszafizetéséről dönt, úgy hozzájárulok a döntés szerinti összegnek a bankszámlámról történő azonnali beszedési megbízás útján való érvényesítéséhez, és vállalom, hogy erre vonatkozóan a támogatási döntésről való értesülést követően 3 napon belül csatolom a számlavezető bankom által záradékolt felhatalmazó levelet.
11. Kijelentem, hogy a jelen nyilatkozatokban szereplő adatok a valóságnak mindenben megfelelnek, továbbá vállalom, hogy amennyiben a nyilatkozatok tartalmában, illetve az abban szereplő adatokban változás következik be, arról a Támogatót haladéktalanul írásban tájékoztatom.

Kelt:

.....  
A szervezet törvényes képviselőjének aláírása  
P.H

3. melléklet az .../... . (... . . . .) önkormányzati rendelethez

(A melléklet szövegét a(z) 3.pdf elnevezésű fájl tartalmazza.)

## KÖZZÉTÉTELI KÉRELEM

a közpénzekből nyújtott támogatások átláthatóságáról szóló 2007. évi CLXXXI. törvény 8. § (1) bekezdés szerinti érintettségéről  
(Csak érintettség fennállása esetén töltendő ki!)

### I. PÁLYÁZÓ MEGNEVEZÉSE:

Neve:	
Székhelye:	
Képviselőjének neve:	
Nyilvántartásba vételi okiratának száma:	
Nyilvántartásba vevő szerv megnevezése:	

Kijelentem, hogy a közpénzekből nyújtott támogatások átláthatóságáról szóló 2007. évi CLXXXI. törvény 8. § (1) bekezdés szerinti **érintettség** személyemmel, illetve a pályázóként megjelölt szervezettel szemben **fennáll**, mert

**a) pályázati eljárásban döntés-előkészítőként közreműködő vagy döntéshozó szervnél munkavégzésre irányuló jogviszonyban állok, de a törvény értelmében nem minősülök döntés-előkészítőnek vagy döntéshozónak. (Kizárólag természetes személy pályázó esetén!).**

**Indoklás:** Munkavégzésre irányuló jogviszonyban állok az alábbi szervezettel (a szervezet neve, székhelye beírandó):

**b) Nem kizárt közjogi tisztségviselő vagyok (Kizárólag természetes személy pályázó esetén!).**

**Indoklás:**

Az alábbiakban felsorolt tisztségek valamelyikével rendelkezem (a kívánt rész aláhúzendő):

köztársasági elnök, Országgyűlés által választott vagy a köztársasági elnök által kinevezett tisztségviselő, országgyűlési és az európai parlamenti képviselő, polgármester, alpolgármester, főpolgármester, főpolgármester-helyettes, helyi önkormányzati képviselő, helyi önkormányzat képviselő-testülete bizottságának tagja, központi államigazgatási szerv - a Knyt. 2. § (1) bekezdés d) pont alá nem tartozó - vezetője és helyettesei

**c) Az a)-b) pont alá tartozó személy közeli hozzátartozója vagyok (Kizárólag természetes személy pályázó esetén!).**

**Indoklás:**

- Közeli hozzátartozóm pályázati eljárásban döntés-előkészítőként közreműködő, vagy döntéshozó szervnél munkavégzésre irányuló jogviszonyban áll, de a törvény értelmében nem minősülök döntés-előkészítőnek vagy döntéshozónak.

- Közeli hozzátartozóm nem kizárt közjogi tisztségviselő.

(A kívánt rész aláhúzendő!)

A közeli hozzátartozói kapcsolat megjelölése (a kívánt rész aláhúzendő): a házastárs, a bejegyzett élettárs, az

egyeneságbeli rokon, az örökbefogadott, a mostoha- és neveltgyermek, az örökbefogadó-, a mostoha- és a nevelőszülő, a testvér

**d) A pályázóként megjelölt szervezet olyan gazdasági társaság, amely az a)-c) pontban megjelölt személy tulajdonában áll (Kizárólag gazdasági társaság pályázó esetén!)**

**Indoklás:**

Az érintett tulajdonos. Szervezet megnevezése, amellyel munkavégzésre irányuló jogviszonyban áll

(a szervezet neve, székhelye beírandó):

Közjogi tisztségének megjelölése (a tisztség beírandó):

A közeli hozzátartozói kapcsolat megjelölése (a kívánt rész aláhúzendő): a házastárs, a bejegyzett élettárs, az egyeneságbeli rokon, az örökbefogadott, a mostoha- és neveltgyermek, az örökbefogadó-, a mostoha- és a nevelőszülő, a testvér

**e) A pályázóként megjelölt gazdasági társaság, alapítvány, egyesület, egyház, vagy szakszervezet tekintetében az érintettség fennáll, mert**

- vezető tisztségviselője
- az alapítvány kezelő szervének, szervezetének tagja, tisztségviselője,
- vagy az egyesület ügyintéző, vagy képviseleti szervének tagja

**a pályázati eljárásban döntés előkészítőként közreműködő szervnél, vagy döntést hozó szervnél munkavégzésre irányuló jogviszonyban álló személy, nem kizárt közjogi tisztségviselő, vagy e személyek közeli hozzátartozója**

**Indoklás:**

Az érintettséget megalapozó személy társaságban betöltött pozíciója (a pozíció beírandó):

A szervezet megnevezése, amellyel munkavégzésre irányuló jogviszonyban áll (a szervezet neve, székhelye beírandó):

Közjogi tisztség megjelölése (a kívánt rész aláhúzendő):

köztársasági elnök, Országgyűlés által választott vagy a köztársasági elnök által kinevezett tisztségviselő, országgyűlési és az európai parlamenti képviselő, polgármester, alpolgármester, főpolgármester, főpolgármester-helyettes, helyi önkormányzati képviselő, helyi önkormányzat képviselő-testülete bizottságának tagja, központi államigazgatási szerv - a 2. § (1) bekezdés d) pont alá nem tartozó - vezetője és helyettesei

A közeli hozzátartozói kapcsolat megjelölése (a kívánt rész aláhúzendő): a házastárs, a bejegyzett élettárs, az egyeneságbeli rokon, az örökbefogadott, a mostoha- és neveltgyermek, az örökbefogadó-, a mostoha- és a nevelőszülő, a testvér

Kijelentem, hogy a fenti nyilatkozat kitöltésével eleget tettem a közpénzekből nyújtott támogatások átláthatóságáról szóló 2007. évi CLXXXI. törvény rendelkezéseinek az érintettségemet illetően. A nyilatkozatban szereplő adatok a valóságnak mindenben megfelelnek.

Kelt, ..... 20... ..

Aláírás/Cégszerű aláírás

4. melléklet az .../... . (... . . . .) önkormányzati rendelethez

(A melléklet szövegét a(z) 4.pdf elnevezésű fájl tartalmazza.)

## Támogatási szerződés

amely létrejött egyrészről

Vácrátót Község Önkormányzata

székhelye: 2163 Vácrátót, Petőfi tér 3.,

adószáma: 15734738-2-13,

statisztikai jelzőszáma: ,

képviseli: Spiegelhalter László, polgármester, mint támogatást nyújtó (a továbbiakban: Támogató)

másrészről a

civil szervezet neve:

a civil szervezet székhelye:

létesítő okirat kelte:

a civil szervezet nyt. száma:

a civil szervezet adószáma:

pénzintézet neve, címe:

bankszámlaszám:

képviseli:

mint, támogatást igénybe vevő (a továbbiakban: Támogatott, illetve civil szervezet) között, az alulírott napon és helyen, az alábbi feltételekkel:

1./ Előzmény: Szerződő felek rögzítik, hogy Támogató 20..... napján megtartott képviselő-testületi ülésen, ..... számú önkormányzati határozatában döntött, hogy a Támogatott által képviselt szervezet részére Vácrátót Község Önkormányzata 20..... évi költségvetésében - "civil szervezetek támogatása" – kormányzati funkció terhére, .....- Ft, azaz ..... forint összegű támogatást (a továbbiakban: Támogatás) nyújt.

2./ Támogató és a Támogatott – jelen támogatási szerződés aláírásával – kölcsönösen megállapodnak abban, hogy a Támogató az 1. pontban meghatározott Támogatást a Támogatott, jelen szerződésben meghatározott bankszámlájára egy összegben átutalja.

3./ Támogatott kijelenti, hogy az 1. pontban megjelölt támogatást kizárólag a Támogatott létesítő okiratában (továbbiakban együtt: létesítő okirat), valamint az önszerveződő közösség (a továbbiakban: civil szervezet) bíróság általi nyilvántartásba vétele esetén:

a) a civil szervezet jogerős nyilvántartásba vételét elrendelő bírósági határozatban (végzésben) illetve,

b) a civil szervezet közhasznú vagy kiemelten közhasznú jogállásának megszerzése esetén az egyesülési jogról, a közhasznú jogállásról, valamint a civil szervezetek működéséről és támogatásáról szóló 2011. évi CLXXV törvényben és a civil szervezet létesítő okiratában meghatározott közhasznú célokkal, feladatokkal összhangban

a Támogatott által benyújtott és a Támogató Képviselő-testülete által meghatározott célok megvalósítására használhatja fel.

4./ A Támogatott kijelenti, hogy

a) a szerződés aláírásakor az illetékes adóhatóság felé nincs lejárt köztartozása, vagy arra az illetékes hatóságtól fizetési könnyítést (részletfizetés, fizetési halasztás) kapott, továbbá az illetékes környezetvédelmi, természetvédelmi és vízügyi hatósággal szemben, határozatban előírt díj-, illetve bírságfizetési kötelezettsége nincs,

b) az államháztartás alrendszereiből folyósított támogatásból eredő lejárt tartozása nincs,

- c) nem áll csőd-, felszámolási vagy végelszámolási eljárás alatt,
- d) a támogatást a benyújtott program / működési cél megvalósítására fordítja,
- e) tudomásul veszi, hogy a támogatás felhasználásának végső határideje: a tárgyi pénzügyi év december 31-e, amely nem hosszabbítható meg;
- f) tudomásul veszi, hogy a pénzügyi elszámolás és szakmai beszámoló végső benyújtási határideje nem hosszabbítható meg.

5./ A Támogatott kötelezettséget vállal arra, hogy

- a) jelen támogatási szerződés alapján nyújtott támogatási összeg erejéig elszámolt költségeket más támogató felé nem számolja el,
- b) biztosítja annak feltételeit, hogy a Támogató vagy az általuk megbízott szervezet, személy a program ideje alatt és azt követően a támogatás felhasználását a jelen szerződés aláírásától számított 5 évig ellenőrizze. Ennek érdekében a benyújtott programmal, és a kapott támogatással kapcsolatos minden megrendelést, visszaigazolást, szerződést, számlát, bizonylatot és más okiratot a jelen szerződés aláírásától követő pénzügyi évtől számított 5. pénzügyi év december 31-e napjáig a Támogatott köteles megőrizni.

6./ Szerződő felek kölcsönösen megállapodnak abban, hogy a támogatás céljának megfelelően a Támogató, vagy az általa megbízott személy a Támogatott székhelyén, illetve telephelyein – előzetes értesítést követően – gazdálkodási, pénzügyi ellenőrzést tarthat, a Támogatott szervezeti alapidokumentumaiba, valamint a támogatás céljával összefüggő pénzügyi dokumentumokba betekinhet, az iratokról feljegyzést, másolatot készíttethet.

7./ Szerződő felek kölcsönösen megállapodnak abban, hogy a Támogató külön írásbeli felszólítása, jelzése nélkül, az 1. pontban nyújtott támogatás jogszerű felhasználásáról a Támogatott köteles

- a) megrendelésekkel, visszaigazolásokkal, szerződésekkel, számlákkal, bizonylatokkal és más okiratokkal alátámasztott pénzügyi beszámolót a felhalmozási kiadás, működési támogatás esetén tárgyévét követő év január 31. napjáig elszámolni. A pénzügyi elszámoláshoz szakmai és pénzügyi beszámolót kell mellékelnie.

8./ Szerződő felek kölcsönösen megállapodnak abban, hogy amennyiben a Támogatott által benyújtott pénzügyi/szakmai beszámoló Vácraátó Község Önkormányzatának a civil szervezetek, helyi önszerveződő közösségek pénzügyi támogatásának rendjéről szóló, mindenkor hatályos önkormányzati rendeletében foglaltak szerint nem teljes körű, úgy a Támogató – az általa megjelölt hiányosságok pótlására, írásban – 10 nap hiánypótlási határidőt biztosít.

9./ A Támogató tájékoztatja a Támogatottat arról, hogy elszámolási kötelezettségének a Támogatott nevére szóló számlával, valamint megrendelésekkel és visszaigazolásokkal, illetve szerződésekkel köteles eleget tenni, továbbá a Támogatott képviselője köteles a Támogatott nevére kiállított eredeti számlára az alábbi záradékot rávezetni: *„Elszámolva a/az .....számú támogatási szerződés terhére. Dátum. Aláírás.”*

10/ Szerződő felek kölcsönösen megállapodnak abban, hogy amennyiben a jelen támogatási szerződés megkötését követően a Támogatott adataiban bárminemű változás következik be, azt a Támogatott 5 munkanapon belül köteles jelezni, és hitelt érdemlően igazolni a Támogató kapcsolattartójának. E szerződés alkalmazásában kapcsolattartó: a Polgármesteri Hivatal jegyzője.

11./ Amennyiben a Képviselő-testület által meghatározott támogatási cél megvalósítása megghiúsul, tartós akadályba ütközik, vagy a jelen szerződésben foglalt ütemezéshez képest késedelmet szenved, illetve a pályázattal, támogatással kapcsolatban bármely körülmény

megváltozik, ezt a Támogatott 3 munkanapon belül írásban köteles bejelenteni a Támogató kapcsolattartójának.

12./ A Támogatott tudomásul veszi, hogy a Támogató –képviselője által előterjesztett- egyoldalú, írásbeli jognyilatkozatával jogosult a jelen szerződéstől elállni, amennyiben az alábbiakban foglalt feltételek közül legalább egy feltétel bekövetkezik, vagy teljesül:

- a) Támogatott a pályázat szakmai, pénzügyi tartalmát érdemben érintő, befolyásoló, valótlan, hamis adatot szolgáltatott a pályázat benyújtása, illetve a támogatási szerződés megkötése folyamán,
- b) Támogatott a támogatást nem a jelen szerződésben meghatározott célra használja fel, a kapott támogatást jogszerűtlen, jogellenes cél(ok)ra használja fel,
- c) amennyiben a Támogatott - neki felróható okból - nem teljesíti a jelen szerződésben vállalt kötelezettségeit, továbbá, ha tartós akadályoztatását előidéző körülmény a Támogatottnak felróható okból következett be,
- d) a Támogatott a pénzügyi elszámolási, valamint a szakmai beszámolási kötelezettségeinek a támogatási szerződésben meghatározott határidőn belül nem, vagy hiányosan tesz eleget,
- e) a Támogatott a Támogatót – jelen jogügylet során - tévedésbe ejti vagy tévedésben tartja.

13./ Szerződő felek kölcsönösen megállapodnak abban, hogy amennyiben a Támogatott a jelen támogatási szerződés 12. pontjában foglalt valamely rendelkezését megszegi, a Támogató jogosult a jelen támogatási szerződést egyoldalú jognyilatkozattal a szerződés megkötése napjára visszaható hatállyal felbontani, és az általa nyújtott támogatást a Támogatottól egy összegben – alábbi meghatározandó – kamataival (járulékaival) együtt visszakövetelni, nem teljesítés esetén e célból polgári nemperes vagy peres eljárást megindítani.

14./ Szerződő felek kölcsönösen nyugtázzák, hogy a támogatási szerződés egyoldalú felbontása, az eredeti állapot helyreállítása esetén a Támogató által kifizetett támogatás visszafizetése a felbontó levél kézhezvételének napját követő 15. napon, egy összegben esedékessé válik.

15./ Szerződő felek kölcsönösen megállapodnak abban, hogy amennyiben a Támogatott visszafizetési kötelezettségének a megjelölt határideig nem, vagy csak részben tesz eleget, úgy a támogatást a Ptk. szerinti meghatározott mértékű kamat terheli. A Támogatott a kamatot a támogatás összegével együtt köteles a Támogató részére, a Támogató költségvetési elszámolási számlájára visszafizetni.

16./ Támogatott tudomásul veszi, hogy a Polgári Törvénykönyv 81. § (4) bekezdése alapján, az, aki az államháztartás valamely alrendszerével pénzügyi, illetve üzleti kapcsolatot létesít, kérésre köteles a jogviszonnyal összefüggő és a Ptk. 81.§ (3) bekezdés alapján közérdekből nyilvános adatokra vonatkozóan tájékoztatást adni.

17./ A jelen támogatási szerződésben foglaltak Támogatott általi megszegése esetén, a jelen támogatási szerződésben nem szabályozott kérdések tekintetében a Polgári Törvénykönyv kölcsön szerződésre vonatkozó szabályai az irányadóak.

Jelen támogatási szerződés mellékletét képezi:

- a) Támogatott létesítő okiratának másolata,
- b) Támogatott társadalmi szervezetként történő nyilvántartásba vételt igazoló bírósági határozata (végzése), másolata,
- c) Támogatott képviselőjének képviseleti jogosultságát igazoló okirata, aláírási címpéldánya, másolata.

Szerződő felek képviselői a jelen támogatási szerződést – amely 4 oldalon, 17 pontból áll, elolvasás és értelmezés után, - mint akaratukkal mindenben megegyezőt, jóváhagyólag és saját kezűleg írták alá.

Vácrátót, 20..... hó ..... napján.

.....  
Támogatott

.....  
Támogató

Ellenjegyzem:

Vácrátót, 20..... hó ..... napján.

.....  
jegyző

Ellenjegyzem:

Vácrátót, 20..... hó ..... napján.

.....  
pénzügyi vezető

5. melléklet az .../... . (... . . . .) önkormányzati rendelethez

(A melléklet szövegét a(z) 5.pdf elnevezésű fájl tartalmazza.)

## Az elszámolás rendje

1. Az elszámolást papír alapon és elektronikusan is benyújtható.

2. Az elszámolás szakmai beszámolóból, a felhasználást igazoló pénzügyi-számviteli bizonylatokból és az elszámolás végén benyújtandó összesítő táblázatból áll.

2.1. A szakmai beszámoló:

A rövid írásos szakmai beszámoló tartalmazza a támogatás céljának megfelelő, az adott időszakban, a támogatási összeg felhasználásával végzett tevékenységek leírását, rendezvények, programok esetén elektronikusan vagy papíralapú dokumentációval alátámasztva.

2.2. A pénzügyi-számviteli bizonylatok:

Amennyiben papír alapon történik az elszámolás benyújtása, az elszámolásban az igazolt és záradékolt számlákról, a pénzforgalmi bizonylatokról, a felhasználást, illetve a használatbavételt igazoló bizonylatokról készült fénymásolatokat kérjük benyújtani. A fénymásolatok hitelességét a támogatottnak igazolnia kell „A másolat az eredetivel megegyezik” szöveggel.

2.2.1. Számlák:

Az elszámolás során a számviteli jogszabályoknak megfelelően kiállított számlák fogadhatóak el. Az eredeti számlákra felvezelve a támogatott igazolja a támogatás céljának megfelelő felhasználást.

Az eredeti számlákra a támogatottnak fel kell vezetni a „A számlán feltüntetett összeg Vácrátót Község Önkormányzata által nyújtott támogatás pénzügyi illetve szakmai elszámolásához, beszámolójához felhasználva. Dátum. Aláírás.” záradékot és a számlázás alapjául szolgáló szerződés számát is. A záradékolás megtörténtének ellenőrzése céljából támogatottnak csatolnia kell az elszámoláshoz az eredeti számlákat is. A támogató az eredeti bizonylatokat a benyújtástól számított 15 napon belül visszajuttatja a támogatott részére. Ha a bizonylat adataiból nem derül ki egyértelműen a gazdasági művelet tartalma, akkor azt a jogosultnak bizonyító erejű dokumentummal igazolnia kell.

Külföldi utak esetében a számlához kell csatolni a pénzváltás bizonylatait és a számlák fordítását. Devizában kiállított számla esetén a számlán szükséges feltüntetni az alkalmazott árfolyamot.

2.2.2. Pénzforgalmi bizonylatok:

Pénzforgalmi bizonylattal igazolni kell az elszámolásra benyújtott számla kifizetését. Az elszámolásban a pénzforgalmi bizonylat másolatát a hozzá tartozó számla másolatához kell tűzni.

2.3. Összesítő táblázat:

Az elszámoláshoz mellékelni kell egy összesítő táblázatot a támogatás céljának megfelelő és elszámolásra benyújtott számlákról. A táblázatnak tartalmaznia kell a sorszámot, a számla számát, a szállító (számla kiállító) nevét, a számla kiállításának dátumát, a gazdasági művelet rövid leírását, a nettó és a bruttó számlaértéket, a teljesítés (kifizetés) dátumát és a számlák összértékét.

Az elszámolás az ÁFA összegének figyelembe vételével úgy történik, hogy amennyiben a támogatott élt az ÁFA levonási jogával, az elszámolásban benyújtott számlák nettó összértéke képezi a támogatás elszámolásának az alapját.

Amennyiben Támogatott nem élt az ÁFA levonási jogával, a benyújtott számlák bruttó összértéke számolható el a támogatás terhére.



## Végső előterjesztői indokolás

Vácrátót Község Önkormányzata feladatai körében együttműködik a helyi önszerveződő közösségekkel, támogatja azokat a kezdeményezéseket, amelyekre a lakosság bármely jellegű szükségletei igazságosabb, hatékonyabb, racionálisabb kielégítése érdekében kerül sor. Előmozdítja és ápolja az együttműködés minden olyan formáját, amely értékhordozó és közösségteremtő funkciókat hordoz.

A rendelet célja az Önkormányzat és a civil szervezetek együttműködése és civil szervezetek pályázati úton történő támogatása.

## Tisztelt Ajánlattevő!

Vácrátót Önkormányzata árajánlati felhívást tesz közzé jelen ajánlattételi felhívás 4. számú mellékletében foglalt eszközbeszerzésre vonatkozóan.

### Az ajánlatkérő neve és székhelye

Vácrátót Község Önkormányzata (2163 Vácrátót, Petőfi tér 3.)

### Az ajánlatkérő telefonszáma, e-mail címe:

Tel.: +36 28360012

E-mail: vacratotph@vacratot.hu

- 1.) **A felhívás tárgya:** 1 db műszaki leírásban foglalt eszköz beszerzése, telepítéssel
- 2.) **Az ellenszolgáltatás teljesítésének feltételei:** A szolgáltatás ellenértékét az Ajánlatkérő a következő ütemezés szerint fizeti meg: az 1. díjrészlet (50%) a Vállalkozó 1. sz. részszámlájának teljesítésigazolását követően; a 2. díjrészlet (50%) az eszközök telepítésének műszaki átadás-átvételét követően kiállított teljesítésigazolás alapján esedékes. Ajánlatkérő fizetési késedelme esetén a Ptk. szerinti késedelmi kamatfizetést vállal.
- 3.) **Az ajánlatok bírálati szempontja:** A legalacsonyabb ellenszolgáltatási összeg. Azonos összegű ajánlatok beérkezése esetén Ajánlatkérő fenntartja a jogot, hogy az Ajánlattevőktől referenciaigazolást kér és a referenciaigazolása alapján válassza ki az összességében legkedvezőbb ajánlatot.
- 4.) **Az ajánlattételi határidő:** 2026. év 04. hó 28. nap 10.00 óra
- 5.) **Az ajánlat benyújtásának címe, határideje:** Az árajánlatokat magyarul, cégszerűen aláírt, szkennelt formában, elektronikus úton a [vacratotph@vacratot.hu](mailto:vacratotph@vacratot.hu) e-mail címre kérjük megküldeni legkésőbb a fenti határidőig (2026.04.28.)
- 6.) **Az ajánlat(ok) elbírálása:** Az ajánlat(ok) elbírálására a Képviselő-testület soron következő ülésén kerül sor. Az ajánlattevőket az ajánlatok elbírálásáról Önkormányzat a döntést követően e-mailben azonnal értesíti.
- 7.) **Ajánlattételi felhívás mellékletei:**
  1. Nyilatkozat kizáró okokról
  2. Nyilatkozat szakmai alkalmasságról

Az ajánlattételi felhívás megküldésének napja: 2026. év 04. hó 20. nap

A hiánypótlás lehetősége vagy annak kizárása: Ajánlatkérő hiánypótlási lehetőséget biztosít: Nem

A szerződéskötés tervezett időpontja: legkorábban 2026.05.15.

*Azon ajánlattevők, akik a fentebb leírt szakmai követelményeket nem teljesítik, vagy ajánlatukat az előírásnak nem megfelelően csatolják be, ajánlatai érvénytelenek és az eljárás további szakaszában nem vehetnek részt.*

**Az Ajánlatkérő fenntartja magának a jogot, hogy a jelen felhívással indul versenyztetési eljárást annak bármely szakaszában, indoklási-, továbbá kártérítési-, kártalanítási kötelezettség nélkül eredménytelenné nyilvánítsa, és arra is, hogy esetleg egyik ajánlattevővel sem köt szerződést.**

Vácrátót, 2026.04.20.

Spiegelhalter László, polgármester

1. sz. melléklet

**ÁRAJÁNLAT**

Vácrátót Község Önkormányzat részére

Vácrátót Község Önkormányzata ajánlati felhívást tesz közzé jelen felhívás 4. számú mellékletében foglalt eszközbeszerzésre vonatkozóan.

AJÁNLATTEVŐ ADATAI	
Ajánlattevő neve:	
Ajánlattevő címe:	
Ajánlattevő adószáma:	
Ajánlattevő teljesítésért felelős vezetőjének neve:	
Ajánlattevő telefonszáma:	
Ajánlattevő e-mail címe:	

Szolgáltatás megnevezése	Nettó ár	Áfa	Bruttó ár
Eszközbeszerzés a felhívásban foglaltak szerint			

Kelt: ....., 2026. év .....hó. ....nap

.....  
cégszerű aláírás

Melléklet:

Árazott költségvetés

## NYILATKOZAT KIZÁRÓ OKOKRÓL

Alulírott (név), mint a(z) (cégnév) cégjegyzésre jogosult képviselője büntetőjogi felelősségem tudatában

n y i l a t k o z o m,

hogy az általam képviselt céggel szemben az alábbi kizáró okok **nem állnak** fenn:

- végelszámolás alatt áll, vonatkozásában csődeljárás elrendeléséről szóló bírósági végzést közzétettek, az ellene indított felszámolási eljárást jogerősen elrendelték,
- gazdasági, illetve szakmai tevékenységével kapcsolatban bűncselekmény elkövetése az elmúlt három éven belül jogerős bírósági ítéletben megállapítást nyert;
- akinek tevékenységét a jogi személlyel szemben alkalmazható büntetőjogi intézkedésekről szóló 2001. évi CIV. törvény 5. §-a (2) bekezdésének *b)* pontja alapján vagy az adott közbeszerzési eljárásban releváns módon *c)* vagy *g)* pontja alapján a bíróság jogerős ítéletében korlátozta, az eltiltás ideje alatt, vagy ha az ajánlattevő tevékenységét más bíróság hasonló okból és módon jogerősen korlátozta;
- az egy évnél régebben lejárt adó-, vámfizetési vagy társadalombiztosítási járulékfizetési kötelezettségének nem tett eleget, kivéve, ha az árajánlat benyújtásának időpontjáig megfizette, vagy megfizetésére halasztást kapott,
- a Kbt. 73. § (1) g) pontja szerint nem felel meg azoknak a környezetvédelmi, szociális és munkajogi követelményeknek, amelyeket a jogszabályok vagy kötelezően alkalmazandó kollektív szerződés, vagy a Kbt. 4. mellékletében felsorolt környezetvédelmi, szociális és munkajogi rendelkezések írnak elő.

Kelt: ....., 2026. év .....hó. ....nap

.....  
cégszerű aláírás

NYILATKOZAT

Alulírott (név), mint a(z) (cégnév) cégjegyzésre jogosult képviselője büntetőjogi felelősségem tudatában

n y i l a t k o z o m,

hogy az általam képviselt cég, ill. az általam bevont alvállalkozó megfelel a szerződés teljesítéséhez szükséges

1. alkalmassági követelményeknek és
2. rendelkezik pénzügyi fedezettel.

Kelt: ....., 2026. év .... hó .... nap

.....  
cégszerű aláírás

## MŰSZAKI LEÍRÁS

1. A berendezés feleljen meg rendőrségi tevékenység alkalmazási területeinek:
  - közlekedésbiztonság,
  - közbiztonság,
  - rendszámfelismerés,
  - járműkategorizálás,
  - közlekedésstatistika.
2. A sebességmérő kamera feleljen meg a rendőrség tevékenységét támogató műszaki berendezésekkel kapcsolatos követelményeknek:
  - rendszeresített, hitelesített,
  - VÉDA / KAFIR kompatibilis,
  - közvetlen 4G kommunikációs kapcsolat,
  - folyamatos online kapcsolat,
  - éjszakai üzemmódban infravörös fényforrással történő üzemeltetés,
  - rendszámfelismerés és járműklasszifikálás,
  - kültéren és/vagy kabinetben történő elhelyezés,
  - rendelkezzen gyártói megfelelőségi nyilatkozattal.
3. Feleljen meg az alábbi telepítési feltételeknek:
  - KÖZÚT „Útügyi Műszaki Előírásai”,
  - legyen megfelelően illeszthető a közműszolgáltatók hálózatainak rendszerébe,
  - vonatkozó építésügyi előírások („Építésügyi előírások” melléklet)
  - legyen alkalmas egy pontról jogkövetkezménnyel és jogkövetkezménnyel nem járó módon mérni, vagy optimálisan széthúzva az ellenőrzést, egy adott útszakaszon jogkövetkezménnyel nem járó módon és egy ezt követő útszakaszon jogkövetkezménnyel járó módon mérni
  - feleljen meg a munka, baleset, tűzvédelmi előírásoknak
4. Műszaki követelmények:
  - 4.1. Jogkövetkezménnyel nem járó/edukációs sebességmérő műszaki követelményei:
 

▪ sebességmérési technológia	mikrohullámú technológia
▪ mérési távolság	15 m ... 150 m / 200 m
▪ kijelzés	zöld / piros LED
▪ fényerő	adaptív
▪ sebességtartomány	±10 km/h ... ±240 km/h
▪ beállítás	±1 km/h
  - 4.2. Jogkövetkezménnyel alkalmazható sebességmérő kamera műszaki követelményei:
 

▪ sebességmérési technológia	kombinált lézertechnológia
▪ mérési távolság	15 m ... 150 m / 200 m
▪ mérési frekvencia	20 kHz (eltérhet; az előírt sebességmérési pontosságnak eleget tudjon tenni)
▪ mérési pontosság	±0.05 m / ±0.1 m
▪ sebességtartomány	±5 km/h ... ±320 km/h
▪ sebességmérési pontosság	±3 km/h (100 km/h-ig); ± 3 % (100 km/h felett)
▪ lézersugár divergencia	0.2 °
▪ hullámhossz	905 m
▪ szembiztonság	CLASS 1/1M (IEC 60825-1: 2014)
▪ megengedett külső megvilágítás	max. 100 klux
▪ dokumentálási távolság:	30-60 m

- 4.3. Képmínőséggel kapcsolatos dokumentálási követelmények:
- 4.3.1. Global Shutter technológiájú kamera
- minimális szenzor felbontás 1920 pixel X 1200 pixel
  - szenzor spektrális sávszélessége min. 780 nm ... 1000 nm
- 4.3.2. Rolling Shutter technológiájú kamera
- minimális szenzor felbontása 3840 pixel ... 2180 pixel
  - szenzor sávszélessége 380 nm ... 760 nm
5. Szünetmentes tápfeszültségellátás (opcionális)
- Li-ion akkumulátorral
6. Kommunikáció
- LTE 4G (kötelező)
  - LED FLASH vezérlés (kötelező)
  - opcionális szerviz céllal: USB-C / DisplayPort / WIFI (Tablet)
7. Kompatibilitás
- TraffiPack, Traf(f)iBox, TraffiGuard
8. Jótállás és szavatosság
- 1-3 év jótállás (karbantartási szerződéssel)
  - jogszabály szerinti szavatosság biztosítása

*Megjegyzés*

*Tisztelt Ajánlattevő!*

*Ajánlatukban a közlekedésbiztonsági eszköz elhelyezésével és telepítésével kapcsolatos költségeket is kérjük, tüntessék fel számunkra.*

**Tárgy:** Ajánlattételi felhívás eszközbeszerzés (traffibox-telepítéssel) VÁCRÁTÓT

**Feladó:** Matyó Anikó <jegyzo@vacratot.hu>

**Dátum:** 2026.04.20. 18:07

**Címzett:** Szabó Attila <attila.szabo@medirlab.hu>

**CC:** Spiegelhalter László <polgarmester@vacratot.hu>

Tisztelt Forgalmazó!

Vácrátót Község Önkormányzata a mellékletben foglaltak szerint, ezúton ajánlattételre kéri fel Önöket a tárgyban foglaltak szerint.

Mellékelem az ajánlattételi felhívást Polgármester úr által elektronikusan jegyezve, valamint mellékelem az adatlapokat szerkeszthető formában.

Együttműködésüket ezúton is köszönöm.

Kérdés esetén állok szíves rendelkezésre.

Üdvözlettel:

--

Matyó Anikó

Jegyző

tel.:0628360012

mob.:06703747262

email:[jegyzo@vacratot.hu](mailto:jegyzo@vacratot.hu)



Mellékletek:

---

Ajánlattételi felhívásEszközbeszerzé(Traffibox)_alairt.pdf	524 KB
Ajánlattételi felhívásKözlekedésbiztonságEszközbeszerzé(Traffibox).docx	37,1 KB

**Tárgy:** Ajánlattételi felhívás eszközbeszerzés (traffibox-telepítéssel) VÁCRAÓT

**Feladó:** Matyó Anikó <jegyzo@vacratot.hu>

**Dátum:** 2026.04.20. 18:09

**Címzett:** andras.toth@arh.hu

**CC:** Spiegelhalter László <polgarmester@vacratot.hu>

Tisztelt Forgalmazó!

Vácraót Község Önkormányzata a mellékletben foglaltak szerint, ezúton ajánlattételre kéri fel Önöket a tárgyban foglaltak szerint.

Mellékelem az ajánlattételi felhívást Polgármester úr által elektronikusan jegyezve, valamint mellékelem az adatlapokat szerkeszthető formában.

Együttműködésüket ezúton is köszönöm.

Kérdés esetén állok szíves rendelkezésre.

Üdvözlettel:

--

Matyó Anikó

Jegyző

tel.:0628360012

mob.:06703747262

[email:jegyzo@vacratot.hu](mailto:jegyzo@vacratot.hu)



—Mellékletek:—

Ajánlattételi felhívásEszközbeszerzé(Traffibox)_alairt.pdf	524 KB
Ajánlattételi felhívásKözlekedésbiztonságEszközbeszerzé(Traffibox).docx	37,1 KB

**Tárgy:** Ajánlattételi felhívás eszközbeszerzés (traffibox-telepítéssel) VÁCRÁTÓT

**Feladó:** Matyó Anikó <jegyzo@vacratot.hu>

**Dátum:** 2026.04.20. 18:07

**Címzett:** Szabó Attila <attila.szabo@medirlab.hu>

**CC:** Spiegelhalter László <polgarmester@vacratot.hu>

Tisztelt Forgalmazó!

Vácrátót Község Önkormányzata a mellékletben foglaltak szerint, ezúton ajánlattételre kéri fel Önöket a tárgyban foglaltak szerint.

Mellékelem az ajánlattételi felhívást Polgármester úr által elektronikusan jegyezve, valamint mellékelem az adatlapokat szerkeszthető formában.

Együttműködésüket ezúton is köszönöm.

Kérdés esetén állok szíves rendelkezésre.

Üdvözlettel:

--

Matyó Anikó

Jegyző

tel.:0628360012

mob.:06703747262

email:[jegyzo@vacratot.hu](mailto:jegyzo@vacratot.hu)



—Mellékletek:

---

Ajánlattételi felhívásEszközbeszerzé(Traffibox)_alairt.pdf	524 KB
Ajánlattételi felhívásKözlekedésbiztonságEszközbeszerzé(Traffibox).docx	37,1 KB



## Ajánlat

**Vácrátót Község Önkormányzata (2163 Vácrátót, Petőfi tér 3.)  
részére,**

**„Eszközbeszerzés 1 db – sebességmérő kamera”**

**tárgyában.**



**Ikt.: 260427-3/2026MC**

**Ajánlatadó: metALCOM Zrt.  
Kapcsolattartó: Földházi Gyöngyi  
Email: [tenderiroda@metalcomzrt.eu](mailto:tenderiroda@metalcomzrt.eu)  
Telefonszám: + 36 30 284 1422  
Dátum: 2026. 04. 27.**



## ÁRAJÁNLAT

### Vácrátót Község Önkormányzata részére

Vácrátót Község Önkormányzata ajánlati felhívást tesz közzé jelen **felhívás 4. számú mellékletében foglalt eszközbeszerzésre vonatkozóan.**

AJÁNLATTEVŐ ADATAI	
Ajánlattevő neve:	metALCOM Zrt.
Ajánlattevő címe:	1107 Budapest, Fogadó utca 4
Ajánlattevő adószáma:	25422359-2-42
Ajánlattevő teljesítésért felelős vezetőjének neve:	Dömsödi János
Ajánlattevő telefonszáma:	+36 63 314 655
Ajánlattevő e-mail címe:	tenderiroda@metalcomzrt.eu

Szolgáltatás megnevezése	Nettó ár	Áfa	Bruttó ár
Eszközbeszerzés a felhívásban foglaltak szerint	7 846 000 Ft	2 118 420 Ft	9 964 420 Ft

Kelt: Budapest, 2026. év április hó. 27. nap

Csárdás Attila

Dömsödi János

együttes cégjegyzésre jogosult képviselők  
metALCOM Zrt.  
cégszerű aláírás

**metALCOM Zrt.** 22  
1107 Budapest, Fogadó u. 4.  
Adószám: 25422359-2-42  
Cégjegyzékszám: 01-10-048675

Melléklet:

Árazott költségvetés



## NYILATKOZAT KIZÁRÓ OKOKRÓL

Alulírott *Csárdás Attila és Dömsödi János*, mint a(z) **metALCOM Zrt.** cégjegyzésre jogosult képviselője büntetőjogi felelősségem tudatában

n y i l a t k o z o m,

hogy az általam képviselt céggel szemben az alábbi kizáró okok **nem állnak fenn:**

- végelszámolás alatt áll, vonatkozásában csődeljárás elrendeléséről szóló bírósági végzést közzétettek, az ellene indított felszámolási eljárást jogerősen elrendelték,
- gazdasági, illetve szakmai tevékenységével kapcsolatban bűncselekmény elkövetése az elmúlt három éven belül jogerős bírósági ítéletben megállapítást nyert;
- akinek tevékenységét a jogi személlyel szemben alkalmazható büntetőjogi intézkedésekről szóló 2001. évi CIV. törvény 5. §-a (2) bekezdésének b) pontja alapján vagy az adott közbeszerzési eljárásban releváns módon c) vagy g) pontja alapján a bíróság jogerős ítéletében korlátozta, az eltiltás ideje alatt, vagy ha az ajánlattevő tevékenységét más bíróság hasonló okból és módon jogerősen korlátozta;
- az egy évnél régebben lejárt adó-, vámfizetési vagy társadalombiztosítási járulékfizetési kötelezettségének nem tett eleget, kivéve, ha az ajánlat benyújtásának időpontjáig megfizette, vagy megfizetésére halasztást kapott,
- a Kbt. 73. § (1) g) pontja szerint nem felel meg azoknak a környezetvédelmi, szociális és munkajogi követelményeknek, amelyeket a jogszabályok vagy kötelezően alkalmazandó kollektív szerződés, vagy a Kbt. 4. mellékletében felsorolt környezetvédelmi, szociális és munkajogi rendelkezések írnak elő.

Kelt: Budapest, 2026. év április hó. 27. nap



Csárdás Attila



Dömsödi János

együttes cégjegyzésre jogosult képviselők  
metALCOM Zrt.  
cégszerű aláírás

**metALCOM Zrt.** 22

1107 Budapest, Fogadó u. 4.

Adószám: 25422359-2-42

Cégjegyzékszám: 01-10-048675

## Igazolás a köztartozásmentes adózói adatbázisból

2026. 04. 27. 16:29

Egyszerű lekérdezés - Nemzeti Adó- és Vámhivatal

### Köztartozásmentes adózói adatbázis kinyomtatása

Az adatbázis minden hónap 11-én 0 órától a követő hónap 10-én 24 óráig (éjfélig) érvényes.

A köztartozásmentes adózói adatbázisban az az adózó szerepelhet, aki/amely a közzétételt megelőző hónap utolsó napján a következő feltételeknek megfelel [az adózás rendjéről szóló 2017. évi CL. törvény 260. §]:

- nincs a NAV-nál nyilvántartott nettó adó tartozása, valamint köztartozása;
- az esedékes bevallási és befizetési kötelezettségeit maradéktalanul teljesíti (erről a KOMA-nyomtatvány beadásakor nyilatkozni kell);
- nem áll csődeljárás, végelszámolás, kényszerítélesi, illetve felszámolási eljárás alatt;
- ha csoportos adóalany tagja, akkor a csoportos adóalanyának nincs áfa- vagy társaságiadó-tartozása;
- adó megfizetésre kötelezettként nincs lejárt esedékességű tartozása.

Azoknak az adózóknak, akik/amelyek az adatbázisban szerepelnek, nem kell "nullás" igazolást bemutatniuk, ha az igazolás bemutatását egyébként jogszabály írja elő, továbbá - igazolás helyett - bármely felhasználó elfogadhatja azt [az adóigazgatási eljárás részletszabályairól szóló 465/2017. (XII. 28.) Korm. rendelet 24. § (3) bekezdése].

Az egyéni vállalkozók és az adószámú magánszemélyek szabadon dönthetnek arról, hogy az adatbázisban adószámmal, adóazonosítójellel vagy esetleg mindkét azonosítószámmal szerepeljenek.

A köztartozásmentes adózói adatbázis azon adat(ok) kivételével minősül közhitelesnek, amely adato(ka)t jogszabály más nyilvántartás részeként közhitelesnek minősít. Az Art. 125. § (3) bekezdése alapján az adóhatósági nyilvántartás közhitelessége alapján az ellenkező bizonyításáig vélelmezni kell annak jóhiszeműségét, aki az adóhatósági nyilvántartásban szereplő adatokban bízva szerez jogot. Az ellenkező bizonyításáig az adóhatósági nyilvántartásba bejegyzett adatról vélelmezni kell, hogy az fennáll, és az adóhatósági nyilvántartásból törölt adatról vélelmezni kell, hogy nem áll fenn.

Adószám/adóazonosító	Név (elnevezés)	Székhely	Év-hó	Felvétel napja
25422359-2-42	metALCOM Távközlési és Rendszerintegrációs Zártkörűen Működő Részvénytársaság	1107 BUDAPEST FOGADÓ UTCA 4.	2026. április	2016. 03. 10.

## NYILATKOZAT ALKALMASSÁGI KÖVETELMÉNYEKRŐL

Alulírott *Csárdás Attila és Dömsödi János*, mint a(z) **metALCOM Zrt.** cégjegyzésre jogosult képviselője büntetőjogi felelősségem tudatában

n y i l a t k o z o m,

hogy az általam képviselt cég, ill. az általam bevont alvállalkozó megfelel a szerződés teljesítéséhez szükséges

1. alkalmassági követelményeknek és
2. rendelkezik pénzügyi fedezettel.

Kelt: Budapest, 2026. év április hó. 27. nap

**metALCOM Zrt.** 22  
1107 Budapest, Fogadó u. 4.  
Adószám: 25422359-2-42  
Cégjegyzékszám: 01-10-048675



Csárdás Attila



Dömsödi János

együttes cégjegyzésre jogosult képviselők  
metALCOM Zrt.  
cégszerű aláírás



## 2.3. Felelősségkorlátozás

A metALCOM bármely jogcímen felmerülhető és összegzett felelőssége kizárólag az Ajánlatkérő által igazolt, tényleges és közvetlen, az Ajánlattevő által nem vitatott károkra terjed ki. Az Ajánlatadó felelősségének határa a vállalkozói díj.

## 2.4. Az Ajánlat tartalmára vonatkozó titoktartási és adatvédelemmel kapcsolatos kötelezettségek

Ajánlattevő tájékoztatja az Ajánlatkérőt, hogy jelen Ajánlatában szereplő adatok (műszaki tartalom, az ajánlathoz kapcsolódó ajánlati ár) üzleti titoknak minősülnek, azok kizárólag az Ajánlatkérő felhívására készültek.

Az üzleti titokra vonatkozó titoktartási kötelezettség teljes mértékű, mindenre kiterjedő és időben korlátlan. A titoktartás alól kivételt képez az az eset, amikor Ajánlatkérő a vonatkozó jogszabályban előírt kötelezettségének teljesítése érdekében hozza nyilvánosságra a fenti adatok valamelyikét.

Ajánlattevő továbbá tájékoztatja Ajánlatkérőt, hogy az Ajánlatában szereplő személyes adatokra vonatkozóan szükséges betartani a hatályos magyar és európai uniós adatvédelmi szabályokat, ideértve különösen, de nem kizárólagosan az információs önrendelkezési jogról és az információszabadságról szóló 2011. évi CXII. törvény („Infotv.”), valamint a természetes személyeknek a személyes adatok kezelése tekintetében történő védelméről és az ilyen adatok szabad áramlásáról, valamint a 95/46/EK rendelet hatályon kívül helyezéséről szóló Európai Parlament és a Tanács (EU) 2016/679. számú rendelet („GDPR”) rendelkezéseit.

## 2.5. Az ajánlat érvényessége

Jelen ajánlat az ajánlat dátumától 30 napig érvényes.

Keltezés: Budapest, 2026. 04. 27.

Üdvözlettel:

  
Dömsögi János  
Üzletfejlesztési Igazgató

metALCOM Zrt. 22  
1107 Budapest, Fogadó u. 4.  
Adószám: 25422359-2-42  
Cégjegyzékszám: 01-10-048675

  
Csárdás Attila  
Vezeték nélküli Távközlési Igazgató

Felhívjuk Ajánlatkérő/Vevő/Megrendelő figyelmét a megkötendő szerződés visszterhes jellege mellett a közbeszerzésekről szóló 2015. évi CXLIII. törvény (Kbt.) személyi és tárgyi hatály feltételeinek fennállása, valamint az egyes beszerzési tárgyak esetében alkalmazandó értékhatárok tekintetében a Kbt. hatálya alá tartozásnak saját hatáskörben történő vizsgálatára.

Felhívjuk Ajánlatkérő figyelmét, hogy az Önkormányzat csak előzetes rendőrségi (ORFK) támogatással telepíthet Trafiboxot vagy Traffipaxot, különben nem garantálható, hogy a rendőrség azt használatba is veszi. Az elvi jóváhagyással párhuzamosan szükséges elindítani a közigazgatási szerződést (régebben haszonkölcsön szerződést kötöttek) ami alapján a rendőrök a telepítés után birtokba veszik a Trafiboxot és/vagy kamerát.

## 1. sz. melléklet: Céginformációk

Ajánlattevő pontos neve:

metALCOM Távközlési és Rendszerintegrációs Zrt.  
Rövidített cégnév: metALCOM Zrt.

Székhely: 1107 Budapest, Fogadó utca 4

Cégjegyzékszám: 01-10-048675

Adószáma: 25422359-2-42

D&B D-U-N-S® száma: 40-162-2490

A cég statisztikai számjele 25422359-3320-114-01

CSMKIK nyilvántartási szám: 15A21435

Kötelező szakmai felelősségbiztosítás: Colonnade Insurance, kötvényszám: 2004/21493

Számlavezető pénzüintézet: Erste Bank

Bankszámlaszám: HU5811600006-00000000-78435025 (HUF)

Cégjegyzésre jogosult személy(ek): Csárdás Attila és Dömsödi János

*Képviselőre jogosult személy:*

Név: Csárdás Attila

Telefonszám: +36 30 682 4820

E-mail cím: [attila.csardas@metalcomzrt.eu](mailto:attila.csardas@metalcomzrt.eu)

és

Név: Dömsödi János

Telefonszám: +36 703324213

E-mail cím: [Janos.Domsodi@metalcomzrt.eu](mailto:Janos.Domsodi@metalcomzrt.eu)

*Műszaki kapcsolattartó:*

Név: Mellik László

Telefonszám: +36 30 228 6891

E-mail cím: [Laszlo.Mellik@metalcomzrt.eu](mailto:Laszlo.Mellik@metalcomzrt.eu)

Név: Tóth-Sági Gyula

Telefonszám: +36 30 106 2906

E-mail cím: [Gyula.TothSagi@metalcomzrt.eu](mailto:Gyula.TothSagi@metalcomzrt.eu)



## 2. sz. melléklet: Opciók tételek



Megnevezés	db	Ajánlati ár
Facelift - Komfort kabinet díszítési opciók – TAKARÓ LÁBAZAT	1	134.400,- Ft+Áfa
Facelift - Komfort kabinet díszítési opciók – LOGÓZOTT, VAGY DÍSZÍTŐ MINTÁS HŐVÉDŐ DÍSZLEMEZ <i>(igény szerinti, egyedi mintával)</i>	1	38.000,- Ft+Áfa



### 3. sz. melléklet: Védjegyekirát



**SZELLEMI TULAJDON-NEMZETI HIVATALA**

**VÉDJEGYOKIRAT**

A Szellemi Tulajdon-Nemzeti Hivatala  
az M/122/02389/2015 számú védjegyteljesítés tárgyú körzeti megjelölési  
szabvány alapján

**240 735**

számos lapot tartalmazó  
A védjegyre jelenleg nincs es az előírásai szerinti módosításra vonatkozó kérelem  
**2022. november 15.**

A védjegyet megadta:  
metalcom Távközlési és Rendszerintegrációs Zrt. Budapest

Budapest, 2023. május 12.

Farkas Szabolcs  
titkárság



 <b>SZELLEMI TULAJDON-NEMZETI HIVATALA</b>	<b>VEDJEGYLAJSTROM</b>	A védjegyi lapot megszámlálva <b>240 735</b>
	<b>VEDJEGYLAJSTROM</b>	Egyesítés M/22/02389 9
<b>A bejelentés tárgya:</b>	2022. november 15.	
<b>A védjegyi lapot megadta:</b>	2023. május 12.	
<b>A védjegyet megadta:</b>	Abonyi	
<b>A védjegyre vonatkozó kérelem címe:</b>	metalcom Távközlési és Rendszerintegrációs Zrt. - 1107 Budapest Fogadó u. 4	
<b>A kérelmező neve, címe:</b>	Pásztor és Társai Kft. - 1444 Budapest, Pf. 214	
<b>A fellebbezés tárgya:</b>	A védjegyre vonatkozó kérelemre vonatkozóan	
<b>A fellebbezés tárgya:</b>	A védjegyre vonatkozó kérelemre vonatkozóan	



## 4. sz. melléklet: TrafiBox műszaki paraméterek

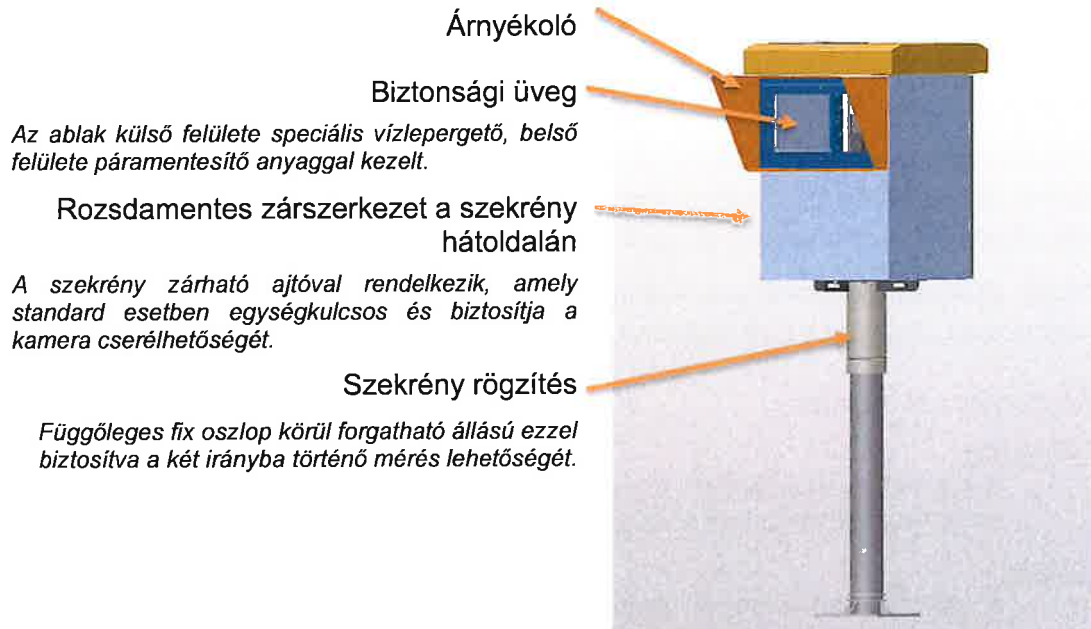

- 4.1. Alkalmas a Hikvision TCV907 és az ARH CAM S1 Guard és a TrafficCapture Lite sebességmérő kamera fogadására.
- 4.2. Névleges mérési magasság 170 cm.
- 4.3. Rendszer életvédelmi földelését a földalatti 3 m-es földelőszonda biztosítja.
- 4.4. A szekrény ajtajában por- és rovorszűrő, valamint szellőzőnyílás biztosítja a levegőramlást.
- 4.5. Energiaigény: 1\*16A.
- 4.6. Villamos fogyasztás költsége: Évi kevesebb mint 1000 kWh.

### A helyszínekijelölés szempontjai:

- közlekedésbiztonsági indokoltság
- 2x1,5m-es szabad terület az út szélétől 1,5-2 m-re, amelyről területről szabad kilátás nyílik mindkét irányba
- az eszköz bármely pozícióba forgatva nem lóghat be a járda vagy az úttest síkjába
- az eszköz szabad kilátását ne zavarják növények, parkoló autók stb.
- a területen, lehetőleg az út telepítési oldalán rendelkezésre álljon közcélú kifeszűltségű hálózat, lég, vagy földkábeles, 5-20 m-es körzetben
- a kijelölt terület lehetőség szerint egyéb földalatti közműtől kellő 1,5-2 m-es távolságra essen.

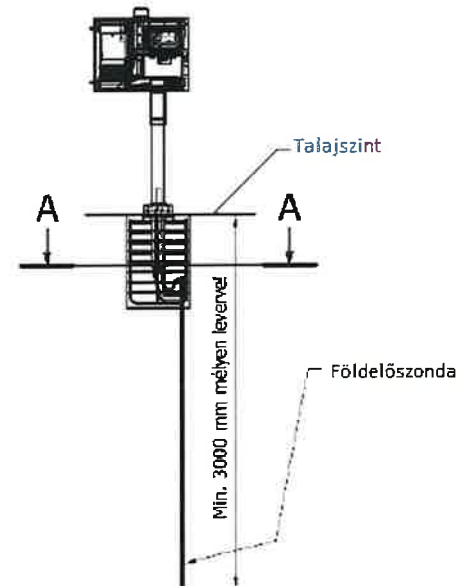



## 5. sz. melléklet: TrafiBox üzemeltetési utasítás

A trafipax berendezés telepítése előtt a TrafiBox szekrény főkapcsolóját ki kell kapcsolni, a telepítés és beállítás után a szekrény feszültség alá helyezhető.

Minden telepítés előtt a TrafiBox szekrény AC elosztásánál található áram-védőkapcsolót a tesztgombbal 3x működtetni szükséges.

Amennyiben az áram-védőkapcsoló nem old le a sebességmérő eszközt tilos üzemeltetni, ebben az esetben a főkapcsolót ki kell kapcsolni és a hibát szakképzett személy bevonásával kell elhárítani. A hiba elhárítása után az eszköz újra használható!

Hideg időjárási körülmények között (10°C alatt) a TrafiBox szekrényt folyamatosan üzemeltetni szükséges (bekapcsolni), hogy a párasodás és lefagyás elkerülhető legyen.

### Karbantartási utasítás

#### Fél évente:

- a rendszerben telepített áram-védőkapcsolók szakember által történő ellenőrzése szemrevételezéssel és próbagombbal.

#### Évente:

- a rendszerben telepített áram-védőkapcsolók szakember által történő ellenőrzése szemrevételezéssel, próbagombbal és műszerrel!
- a kapcsolók kismegszakítók működési ellenőrzése, a kötések ellenőrzése, utánhúzása
- a villamos szerkezetek tisztítása portalanítóval

#### 3 évente:

- a villamos berendezés jogszabály szerinti villamos biztonságtechnikai ellenőrzése

### Karbantartási ütemterv

Tétel	Karbantartás rövid leírása	Karbantartás jellege	Karbantartási csoport	Gyakoriság
1	Biztonsági üveg külső-belső tisztítása, épségének ellenőrzése – alkoholos üvegtisztítóval	Takarítás	Gépészet	6 havonta
2	Páramentesítő ventilátorok ellenőrzése – termosztáttal	Ellenőrzés	Elektromos	6 havonta
3	Páramentesítő ellenállások ellenőrzése – termosztáttal	Ellenőrzés	Elektromos	6 havonta
4	Szellőző ventilátorok ellenőrzése - termosztáttal	Ellenőrzés	Elektromos	6 havonta
5	Ventilátorok cseréje (4db)	Csere	Elektromos	3 évenként vagy szükség esetén
6	Szintállító csavarok mechanikai ellenőrzése, kenése száraz teflon spray-vel	Ellenőrzés, Zsírozás	Mechanika	6 havonta
7	Rögzítő bilincs/kengyel mechanika/funkció ellenőrzése, kenése zsírral szükség esetén	Ellenőrzés, Zsírozás	Gépészet	6 havonta
8	Rögzítő bilincs/kengyel cseréje	Csere	Gépészet	36 havonta vagy szükség esetén

metALCOM Távközlési és Rendszerintegrációs Zrt.  
**Központi iroda:** 1107 Budapest, Fogadó u. 4.  
**Iroda:** 6600 Szentés, Vásárhelyi út 173, Pf. 307  
**Fax:** +36 63 400 069  
**e-mail:** metalcom@metalcomzrt.eu

Tétel	Karbantartás rövid leírása	Karbantartás jellege	Karbantartási csoport	Gyakoriság
9	Függőleges tengely zsírozása	Zsírzás	Gépészet	12 havonta vagy szükség esetén
10	Szűrőbetétek cseréje (G2/8mm-es VI100 porszűrőbetét) (paplanszűrő)	Csere	Gépészet	6 havonta
11	Zárbetétek ellenőrzése, szükség esetén kenése zárolajzó spray-vel	Ellenőrzés, Zsírzás	Gépészet	6 havonta
12	Szűrőrácscok tisztítása (ventilátor és beszívó oldalon)	Tisztítás	Gépészet	6 havonta
13	Nedvesség leeresztő lyukak tisztítása (ajtó, szekrény alja, árnyékoló alja)	Tisztítás	Gépészet	6 havonta
14	Szekrény belső terének takarítása	Tisztítás	Gépészet	6 havonta
15	Ablak üveg pára és víztaszító bevonatának újra kezelése	Tisztítás	Gépészet	6 havonta
16	Távfelügyelet funkcióinak ellenőrzése	Ellenőrzés	Elektronika	6 havonta
17	Távfelügyelet akkumulátorának cseréje	Csere	Elektronika	6 havonta
18	Spirálkábel sértetlenségének ellenőrzése	Ellenőrzés	Elektromos	6 havonta
19	Spirálkábel cseréje	Csere	Elektromos	36 havonta vagy szükség esetén
20	Főkapcsoló ellenőrzése	Ellenőrzés	Elektromos	6 havonta
21	Túlfeszültség levezető ellenőrzése	Ellenőrzés	Elektromos	6 havonta
22	Keresztmetszet váltóban túlfeszültség levezető ellenőrzése	Ellenőrzés	Elektromos	6 havonta
23	Szekrény földelés ellenőrzése (rozsdamentes szalag és szonda)	Ellenőrzés	Elektromos	6 havonta
24	A rendszerben telepített áramvédőkapcsolók szakember által történő ellenőrzése szemrevételezéssel és próbagommbal (beépített elosztóban, keresztmetszet váltóban).	Ellenőrzés	Elektromos	6 havonta
25	A rendszerben telepített áramvédőkapcsolók szakember által történő ellenőrzése szemrevételezéssel, próbagommbal és műszerrel (beépített elosztóban, keresztmetszet váltóban)!	Ellenőrzés	Elektromos	12 havonta
26	A villamos szerkezetek tisztítása portalanítása	Ellenőrzés	Elektromos	12 havonta
27	A kapcsolók kismegszakítók működési ellenőrzése, a kötések ellenőrzése, után húzása	Ellenőrzés	Elektromos	12 havonta
28	A villamos berendezés jogszabály szerinti villamos biztonságtechnikai ellenőrzése	Mérés, Ellenőrzés	Elektromos	36 havonta

## 6. sz. melléklet: TraffiCapture-Lite (TC-Lite) kamera

### Jellemzők:

- TraffiBox, TraffiPack, TraffiGuard kompatibilis
- VEDA / KAFIR rendszer kompatibilis
- 4G kommunikáció közvetlenül a Rendőrségi rendszerrel
- Infravillanóval egybeépített (opcionális)
- Rendszámfelismerés
- Honosság megállapítása
- Járműklasszifikálás

### Alkalmazási területek:

- Közlekedésbiztonság
- Járműkategorizálás
- Közlekedésstatistika



## Műszaki adatok

### TraffiCapture-Lite (TC-Lite) Lézeres Sebességmérő Kamerarendszer

#### LASER RANGE FINDER (LRF)

SEBESSÉGMÉRÉSI TECHNOLOGIA	Kombinált lézertechnológia
MÉRÉSI TÁVOLSÁG	15 m ... 200 m
MÉRÉSI FREKVENCIA	20 kHz
MÉRÉSI PONTOSSÁG	±0.05 m / ±0.1 m
SEBESSÉGMÉRÉSI TARTOMÁNY	±30 km/h ... ±240 km/h
SEBESSÉGMÉRÉS PONTOSSÁGA	±3 km/h
LÉZERSUGÁR DIVERGENCIÁJA	0.22°
HULLÁMHOSSZ	905 nm
SZEMBIZTONSÁG	CLASS 1 (IEC 60825-1 :2014)
MEGEGEDETT KÜLSŐ MEGVILÁGÍTÁS	100 klux

#### GLOBAL SHUTTER KAMERA (Rendszámfelismerés)

SZENZOR TÍPUSA	GLOBAL SHUTTER 2.3 MP CMOS image Sensor
SZENZOR FELBONTÁSA	1920 pixel x 1200 pixel
SZENZOR SÁVSZÉLESÉGE	380 nm ... 1000 nm
KÉPFREKVENCIA	60 Hz
DINAMIKATARTOMÁNY	71.4 dB

#### ROLLING SHUTTER KAMERA (Járműklasszifikáció)

SZENZOR TÍPUSA	Rolling Shutter 8 MP CMOS image Sensor
SZENZOR FELBONTÁSA	3840 pixel x 2160 pixel
SZENZOR SÁVSZÉLESÉGE	380 nm ... 780 nm
KÉPFREKVENCIA	44 (10 bit) / 37 (12 bit)

#### BEÉPÍTETT AKKUMULÁTOR

Li-ion akkumulátor (10,8 V; 3,5 Ah) üzemideje	cca. 90 perc
-----------------------------------------------	--------------

#### KOMMUNIKÁCIÓ

4G / USB-C / InfraLED Vaku vezérlés / TCP/IP (beiső)

#### KOMPATIBILITÁS

TraffiBox, TraffiPack, TraffiGuard kompatibilis  
 VEDA / KAFIR kompatibilis

#### EGYÉB ADATOK

ELEKTROMÁGNESES KOMPATIBILITÁS	EMC 2004/108 irányelvnek megfelelő
KÖRNYEZETÁLLÓSÁGI MEGFELELÉS	IP 54 / IP 67
MŰKÖDÉSI HŐMÉRSÉKLET	-30 °C ... +70 °C
TÁPFESZÜLTÉS	6 VDC ... 17 VDC
BURKOLAT	műanyag / alumínium
TÖMEG	cca. 1,4 kg / 2,0 kg

## 7. sz. melléklet: Alírási címpéldányok

### ALÍRÁSI CÍMPÉLDÁNY

Alulírott Csárdás Attila (születési név: Csárdás Attila, született: Budapest, 1978. szeptember 14. napján, anyja születési neve: Dr. Szelezky Ilona) 2011 Budakalász, Szent László utca 53/A. szám alatti lakos, Magyarország állampolgára, mint a **Cg. 01-10-048675** cégjegyzékszámú **metALCOM Távközlési és Rendszerintegrációs Zártkörűen Működő Részvénytársaság (1107 Budapest, Fogadó utca 4.)** (a továbbiakban: **Cég**) képviselőre jogosult **más munkavállalója** a Céget akként jegyzem, hogy a Cég géppel vagy kézzel előirt, előnyomott, nyomtatott vagy előbélyezett nevéhez a nevemet a Cég nevében **együttesen** a hiteles aláírási címpéldánynak megfelelően, az alábbiak szerint írom:

.....*Csárdás Attila*.....

**Dr. Burján Melinda**

**Közjegyzői Irodája**

Szentendre 2.sz.

2000 Szentendre, Palánta utca 3. fsz. 2.



2001 Szentendre, Pf. 24,  
-36 (26) 302 065, -36 (26) 500 377, +36 (30) 932 6187  
burjanmelinda@inokk.hu

KRID: 342479118 (MOKKIT)

Ügyszám: 14033/Z/898/2024

#### Tanúsítvány

---**Tanúsítom Csárdás Attila** ügyfél (születési neve: Csárdás Attila, született: Budapest, 1978. szeptember 14. napján, anyja születési neve: Dr. Szelezky Ilona) 2011 Budakalász, Szent László utca 53/A. szám alatti lakos, Magyarország állampolgára – aki személyazonosságát az előttem felmutatott 139471TE számú személyazonosító igazolvány típusú igazolvánnyal, lakcímét pedig a 219301LD számú lakcímet igazoló hatósági igazolvánnyal igazolta – ezen a fenti „**Alírási Címpéldány**” megnevezésű okiraton szereplő **alíráásának a valóságát.**-----

---Az ügyfél kijelentette, hogy olvasni tud, az okirat szövege szerinti nyelvet érti, az okirat tartalmát ismeri.-----

---Előzetesen tájékoztattam a személyazonosság ellenőrzésével érintett személyt a közjegyzőkről szóló 1991. évi XLI. törvény (a továbbiakban: **Kjtv.**) 122. §-ának (2) bekezdése szerinti személyazonosság-ellenőrzés céljáról, módjáról és tartalmáról, a közjegyzői közreműködés megtagadásának kötelezettségéről és a Kjtv. 122. §-ának (8) bekezdésében megjelölt bejelentési kötelezettségéről, valamint az ellenőrzés során megismert adatok kezeléséről.-----

---Kelt Szentendre, 2024. (kettőezer-huszonegyedik) év október hónap 25. (huszonötödik) napján.-----



metALCOM Távközlési és Rendszerintegrációs Zrt.

Központi iroda: 1107 Budapest, Fogadó u. 4.

Iroda: 6600 Szentés Vásárhelyi út 173. Pf.: 307

Fax: +36 63 400 069

e-mail: metalcom@metalcomzrt.eu

## ALÁÍRÁS-MINTA

Alulírott **Dömsödi János** (lakcím: 2030 Érd, Kárpitos utca 9/A.; születési hely, idő: Szentés, 1962.07.13.; anyja neve: Mészáros-Berkecz Erzsébet), mint a **metALCOM Távközlési és Rendszerintegrációs Zártkörűen Működő Részvénytársaság** (székhely: 1107 Budapest, Fogadó utca 4.;) képviseletére feljogosított munkavállalója a céget akként jegyzem, hogy a cég előírt, előnyomott vagy nyomtatott cégszövege alá vagy fölé a nevemet az alábbi aláírással egyezően, a Társaság együttes képviseleti joggal rendelkező igazgatósági tagjával vagy bármely együttes képviseleti joggal rendelkező munkavállalójával **együttesen** írom.

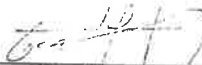
  
Dömsödi János

Alulírott **dr. Csóka Dávid ügyvéd** (Dr. Csóka Dávid Ügyvédi Iroda; 1051 Budapest, József nádor tér 12.), mint a metALCOM Távközlési és Rendszerintegrációs Zártkörűen Működő Részvénytársaság létesítő okirat módosítását szerkesztő és ellenjegyző ügyvéd – a cégnyilvánosságról, a bírósági cégeljárásról és a végelszámolásról szóló 2006. évi V. törvény 9. § alapján – tanúsítom, hogy **Dömsödi János** (lakcím: 2030 Érd, Kárpitos utca 9/A.; születési hely, idő: Szentés, 1962.07.13.; anyja neve: Mészáros-Berkecz Erzsébet) aki személyazonosságát a felmutatott 049387NA sorszámú személyazonosító igazolvánnyal, lakcímét pedig a felmutatott 112394 KL számú lakcímet igazoló hatósági igazolvánnyal igazolta – ezt az aláírásmintát előttem a mai napon saját kezűleg írta alá. Nyilatkozom továbbá, hogy az aláíráshitelesítést a cég-változásbejegyzési eljárás során jegyeztem ellen, az a cég-változásbejegyzési kérelem mellékletét képezi. A változásbejegyzési kérelem alapját képező létesítő okiratot én készítettem és láttam el ellenjegyzéssel, így a jelen aláírásminta megfelel a cégnyilvánosságról, a bírósági cégeljárásról és a végelszámolásról szóló 2006. évi V. törvény 9. §-ában írt feltételeknek.

Ellenjegyzem Budapest, 2020. október 20. napján

Dr. Csóka Dávid ügyvéd  
KASZ szám: 36058528  
Dr. Csóka Dávid Ügyvédi Iroda  
1051 Budapest, József nádor tér 12.



ssz	tétel megnevezése	nettó ajánlati egységár	mennyis ég	nettó ajánlati ár	Áfa	bruttó ajánlati ár
1	TrafiBox Facelift kabinet 12 hónap jótállással	1 721 000 Ft	1	1 721 000 Ft	27%	2 185 670 Ft
2	TraffiCapture Lite sebességmérő kamera 36 hónap jótállással (feltétele 36 hónapos karbantartási szerződés megkötése)	2 950 000 Ft	1	2 950 000 Ft	27%	3 746 500 Ft
3	Telepítési költség (közlekedésbiztonsági eszköz elhelyezése, telepítése, sebességmérés előrejelző táblák és telepítésük)	2 800 000 Ft	1	2 800 000 Ft	27%	3 556 000 Ft
4	Sebességmérő kamera éves karbantartási költség (kiszállási díj nélkül a karbantartandó készülék Ajánlattevő által megjelölt helyszínre	75 000 Ft	3	225 000 Ft	27%	285 750 Ft
5	Sebességmérő kamera kötelező hitelesítési díj/db (jogkövetkezményel történő méréshez két évente kötelező, kiszállási díj nélkül a karbantartandó készülék Ajánlattevő által megjelölt	150 000 Ft	1	150 000 Ft	27%	190 500 Ft

**Mindösszesen:**

**7 846 000 Ft**

**2 118 420 Ft**

**9 964 420 Ft**

## ÁRAJÁNLAT

Vácrátót Község Önkormányzat részére  
Sebességmérő rendszer

Vácrátót Község Önkormányzata ajánlati felhívást tesz közzé jelen felhívás 4. számú mellékletében foglalt eszközbeszerzésre vonatkozóan.

AJÁNLATTEVŐ ADATAI	
Ajánlattevő neve:	Medirlab Kft
Ajánlattevő címe:	1145 Budapest, Amerikai út 98. fszt. 7.
Ajánlattevő adószáma:	14262089-2-42
Ajánlattevő teljesítésért felelős vezetőjének neve:	Dr. Nagy tamás János
Ajánlattevő telefonszáma:	+36 1 320 8338
Ajánlattevő e-mail címe:	info@medirlab.hu

Szolgáltatás megnevezése	Nettó ár	Áfa	Bruttó ár
Eszközbeszerzés a felhívásban foglaltak szerint	4 724 409 Ft	1 275 591 Ft	6 000 000 Ft

Jótállási idő: 36 hónap

Ajánlatunk tartalmazza a 36 hónapos karbantartás díját.

Kelt: Budapest, 2026. év április hó 27.nap

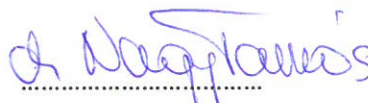
  
cégszerű aláírás

Melléklet:

Árazott költségvetés

MEDIRLAB Orvosbiológiai Fejlesztő Kft.  
1145 Budapest, Amerikai út 98.  
Bankszámlaszám: 12010154-01818040-00100001  
Adószám: 14262089-2-42  
1.

Vácrátót Község Önkormányzat részére

Árazott költségvetés

Árazott költségvetés				
Tétel	Darabár	Nettó ár Ft	ÁFA Ft	Bruttó ár Ft
TC-Lite kamera	2 980 315	2 980 315	804 685	3 785 000
TC-Smile kijelző	992 126	992 126	267 874	1 260 000
Tervezés	287 402	287 402	77 598	365 000
Közúti engedély	102 362	102 362	27 638	130 000
Telepítés	362 205	362 205	97 795	460 000
		4 724 409	1 275 591	6 000 000

Kelt: Budapest, 2026. év április hó 27.nap

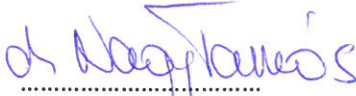
  
.....  
cégszerű aláírás

**MEDIRLAB Orvosbiológiai Fejlesztő Kft.**  
1145 Budapest, Amerikai út 98.  
Bankszámlaszám: 12010154-01818040-00100001  
Adószám: 14262089-2-42  
1.

## NYILATKOZAT KIZÁRÓ OKOKRÓL

Alulírott Dr. Nagy Tamás János, mint a Medirlab Kft. cégjegyzésre jogosult képviselője büntetőjogi felelősségem tudatában

n y i l a t k o z o m,

hogy az általam képviselt céggel szemben az alábbi kizáró okok **nem állnak** fenn:

- végelszámolás alatt áll, vonatkozásában csődeljárás elrendeléséről szóló bírósági végzést közzétettek, az ellene indított felszámolási eljárást jogerősen elrendelték,
- gazdasági, illetve szakmai tevékenységével kapcsolatban bűncselekmény elkövetése az elmúlt három éven belül jogerős bírósági ítéletben megállapítást nyert;
- akinek tevékenységét a jogi személlyel szemben alkalmazható büntetőjogi intézkedésekről szóló 2001. évi CIV. törvény 5. §-a (2) bekezdésének *b)* pontja alapján vagy az adott közbeszerzési eljárásban releváns módon *c)* vagy *g)* pontja alapján a bíróság jogerős ítéletében korlátozta, az eltiltás ideje alatt, vagy ha az ajánlattevő tevékenységét más bíróság hasonló okból és módon jogerősen korlátozta;
- az egy évnél régebben lejárt adó-, vámfizetési vagy társadalombiztosítási járulékfizetési kötelezettségének nem tett eleget, kivéve, ha az árajánlat benyújtásának időpontjáig megfizette, vagy megfizetésére halasztást kapott,
- a Kbt. 73. § (4) bekezdésében említett környezetvédelmi, szociális és munkajogi követelményeket súlyosan megszegte, és ezt három évnél nem régebben meghozott, jogerős bírósági, véglegessé vált közigazgatási vagy annak közigazgatási perben való megtámadása esetén jogerős bírósági határozat megállapította, három évnél nem régebben hozott jogerős bírósági, véglegessé vált közigazgatási vagy annak közigazgatási perben való megtámadása esetén jogerős bírósági határozat megállapította, hogy jogszabályban meghatározott szakmai kötelezettségét súlyosan megszegte vagy külön jogszabályban meghatározott szakmai szervezet etikai eljárása által megállapított, súlyos, szakmai etikai szabályokba ütköző cselekedetet követett el;

Kelt: Budapest., 2026. év április hó 27. nap

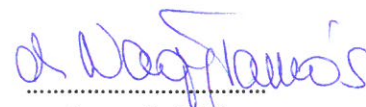

cégszerű aláírás

MEDIRLAB Orvosbiológiai Fejlesztő Kft.  
1145 Budapest, Amerikai út 98.  
Bankszámlaszám: 12010154-01818040-00100001  
Adószám: 14262089-2-42  
1.

NYILATKOZAT

Alulírott Dr. Nagy Tamás János, mint a Medirlab Kft. cégjegyzésre jogosult képviselője büntetőjogi felelősségem tudatában

nyilatkozom,

hogy az általam képviselt cég, ill. az általam bevont alvállalkozó megfelel a szerződés teljesítéséhez szükséges

1. alkalmassági követelményeknek és
2. rendelkezik pénzügyi fedezettel.

Társaságunk az ajánlattételi felhívásban és mellékleteiben megjelölt összes feltételt elfogadja, Társaságunk az összes feltételnek megfelel.

A Társaságunk által ajánlott termékek az ajánlattételi felhívás 4. sz. mellékletében leírt összes feltételt teljesítik a csatolt termék adatlapok szerint.

Mellékletek:

- TC Lite adatlap
- TraffiPack-Lite adatlap

Kelt: Budapest, 2026. év április hó 27. nap

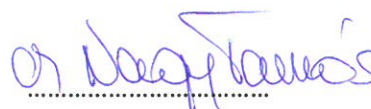
  
cégszerű aláírás

**MEDIRLAB Orvosbiológiai Fejlesztő Kft.**  
1145 Budapest, Amerikai út 98.  
Bankszámlaszám: 12010154-01818040-00100001  
Adószám: 14262089-2-42  
1.

# TraffiPack-Lite

## Edukációs Kijelzésű Sebességmérő Rendszer

### Jellemzők:

- Edukációs „Smile” formátumú kijelzés
- Beépített mikrohullámú sebességmérő
- Könnyen telepíthető, áthelyezhető
- Alacsony fogyasztású (akár napelemtől is táplálható)
- Jogkövetkezmennyel járó lézeres sebességmérő egység
- VEDA / KAFIR rendszer kompatibilis
- Két sávra vonatkozó egyidejű sebességmérés minden napszakban
- 4G kommunikáció közvetlenül a Rendőrségi rendszerrel
- Folyamatos online kapcsolat
- Infravillanóval egybeépített
- Rendszámfelismerés
- Honosság megállapítása
- Járműklasszifikálás

### Alkalmazási területek:

- Közlekedésbiztonság
- Közbiztonság
- Járműkategorizálás
- Közlekedésstatisztika



## Variációk

### Klasszikus elrendezés

- A** Figyelmeztető tábla  
(50-100 m-rel a sebességmérő kamera előtt)
- B** Közös oszlopon a TC-Smile és a TC-Lite  
(egyirányba néznek)
- C** Az ellentétes sávban figyelmeztető tábla  
(50-100 m-rel a sebességmérő kamerától)
- D** Opcionális TC-Smile

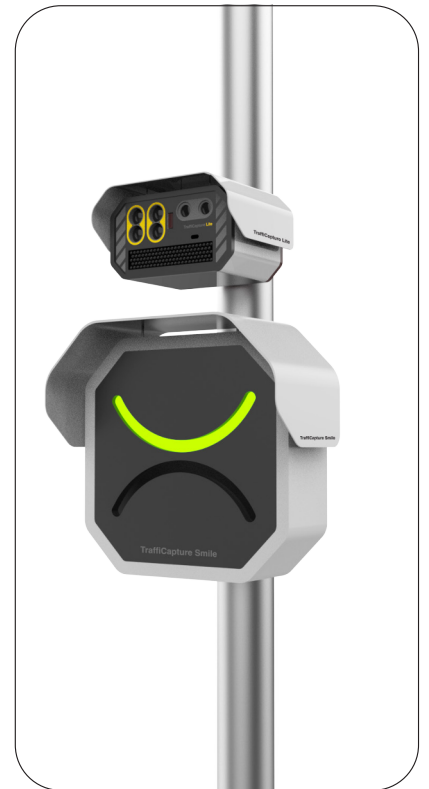
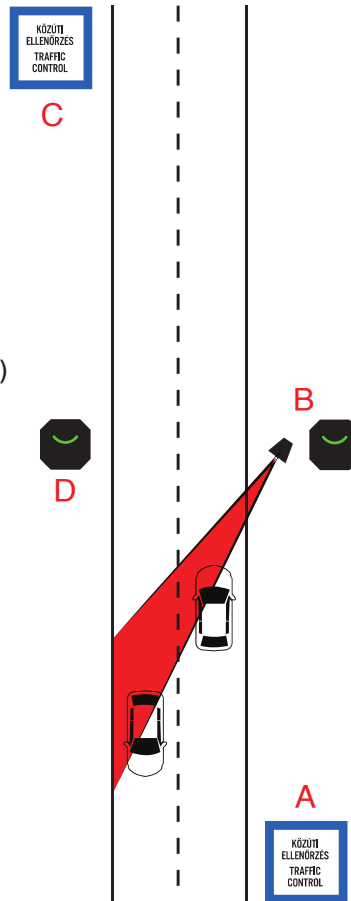

### Fordított klasszikus elrendezés

- A** Figyelmeztető tábla  
(50-100 m-rel a sebességmérő kamera előtt)
- B** Közös oszlopon a TC-Smile és a TC-Lite  
(a kamera hátrafelé néz)
- C** Az ellentétes sávban figyelmeztető tábla  
(50-100 m-rel a sebességmérő kamerától)
- D** Opcionális TC-Smile

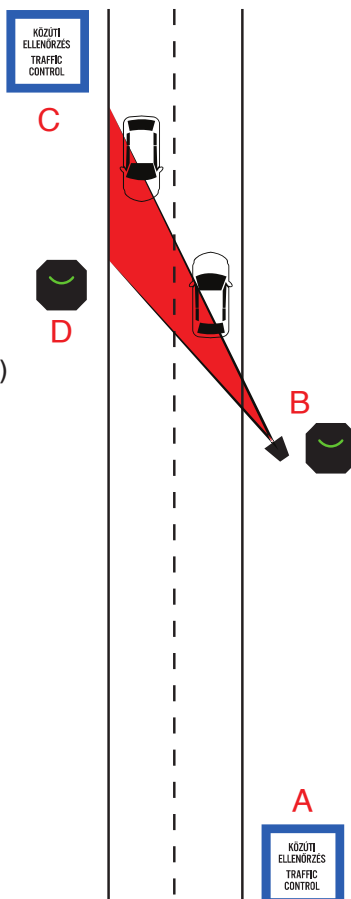

## Optimális elrendezés

- A** Figyelmeztető tábla  
(50-100 m-rel a sebességmérő kamerától)
- B** Külön oszlopon a TC-Smile
- C** Egy másik oszlopon  
(kb. 50 m-re az előző oszloptól) TC-Lite  
(a TC-Smile szerinti irányban néz)
- D** Az ellentétes sávban figyelmeztető tábla  
(50-100 m-rel a sebességmérő kamera után)
- E** Opcionális TC-Smile

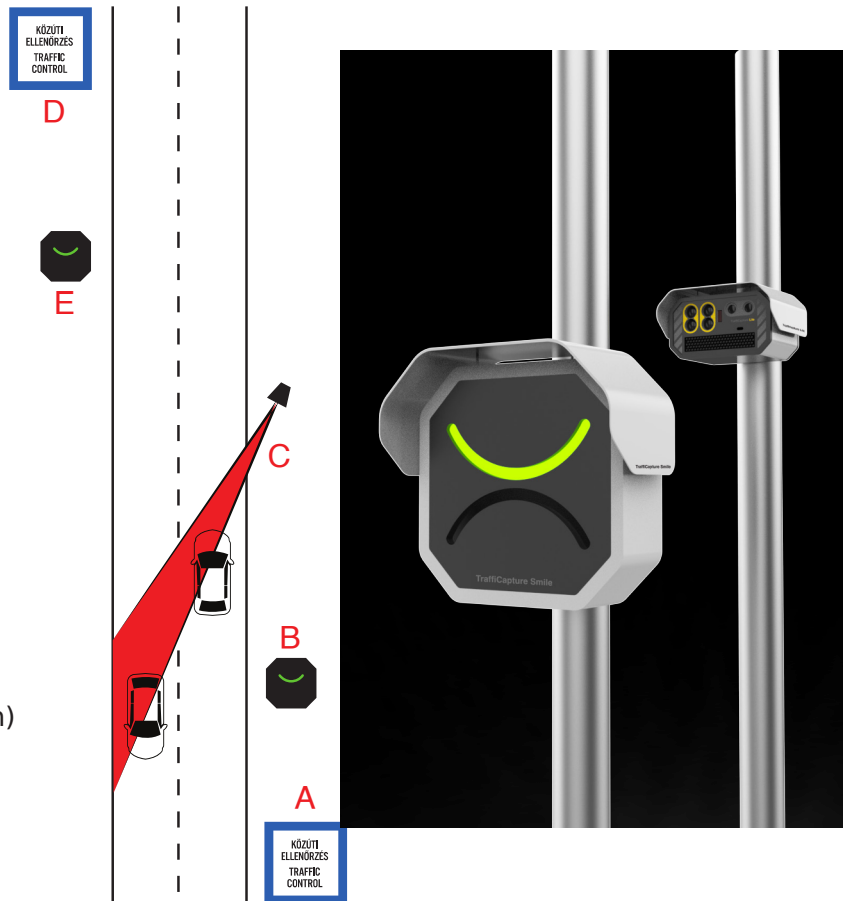

## Fordított optimális elrendezés

- A** Figyelmeztető tábla  
(50-100 m-rel a sebességmérő kamerától)
- B** Külön oszlopon a TC-Smile
- C** Egy másik oszlopon  
(kb. 50 m-re az előző oszloptól) TC-Lite  
(a TC-Smile szerinti ellenkező irányban néz)
- D** Az ellentétes sávban figyelmeztető tábla  
(50-100 m-rel a sebességmérő kamera után)
- E** Opcionális TC-Smile

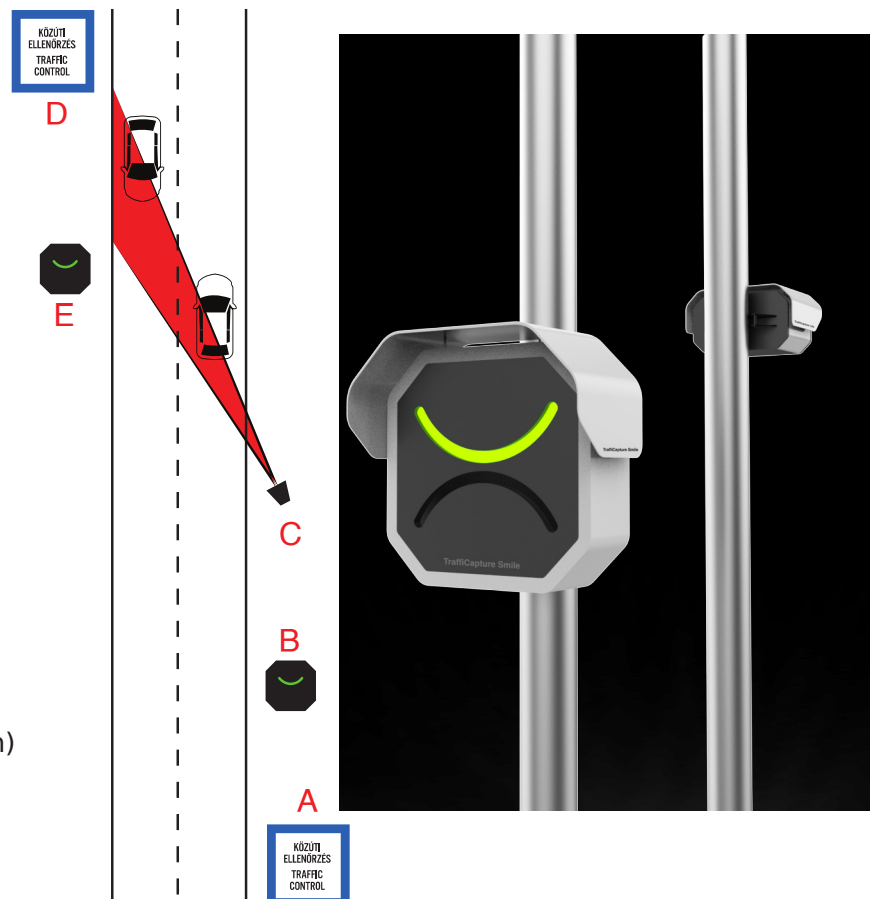

# Műszaki adatok

## TraffiPack-Lite Edukációs Kijelzésű Sebességmérő Rendszer

### EDUKÁCIÓS TC-Smile MIKROHULLÁMÚ SEBESSÉGMÉRŐ „Smile” KIJELZÉSSEL

SEBESSÉGMÉRÉSI TECHNOLÓGIA	Mikrohullámú technológia
MÉRÉSI TÁVOLSÁG	15 m ... 150 m / 200 m
KIJELZÉS	zöld / piros LED
FÉNYERŐ	adaptív
SEBESSÉGMÉRÉSI TARTOMÁNY	±10 km/h ... ±240 km/h
BEÁLLÍTÁS	±1 km/h

### JOGHATÁLYOS TC-Lite LÉZERES SEBESSÉGMÉRŐ KAMERA

SEBESSÉGMÉRÉSI TECHNOLÓGIA	Kombinált lézertechnológia
MÉRÉSI TÁVOLSÁG	15 m ... 150 m / 200 m
MÉRÉSI FREKVENCIA	20 kHz
MÉRÉSI PONTOSSÁG	±0.05 m / ±0.1 m
SEBESSÉGMÉRÉSI TARTOMÁNY	±5 km/h ... ±320 km/h
SEBESSÉGMÉRÉS PONTOSSÁGA	±3 km/h (100 km/h-ig); ±3 % (100 km/h felett)
LÉZERSUGÁR DIVERGENCIÁJA	0.22°
HULLÁMHOSSZ	905 nm
SZEMBIZTONSÁG	CLASS 1M (IEC 60825-1 :2014)
MEGEGEDETT KÜLSŐ MEGVILÁGÍTÁS	100 klux

### GLOBAL SHUTTER KAMERA

SZENZOR TÍPUSA	GLOBAL SHUTTER 2.3 MP CMOS Image Sensor
SZENZOR FELBONTÁSA	1920 pixel x 1200 pixel
SZENZOR SÁVSZÉLESÉGE	780 nm ... 1000 nm
KÉPFREKVENCIA	60 Hz
DINAMIKATARTOMÁNY	71.4 dB

### ROLLING SHUTTER KAMERA

SZENZOR TÍPUSA	Rolling Shutter 8 MP CMOS Image Sensor
SZENZOR FELBONTÁSA	3840 pixel x 2160 pixel
SZENZOR SÁVSZÉLESÉGE	380 nm ... 780 nm
KÉPFREKVENCIA	44 (10 bit) / 37 (12 bit)

### AKKUMULÁTOR

TÍPUS	Li-ion
-------	--------

### KOMMUNIKÁCIÓ / INTERFÉSZEK

LTE 4G / WiFi (Tablet) / LED FLASH vezérlés / Szervíz céllal: USB-C / DisplayPort

### KOMPATIBILITÁS

TraffiBox, TraffiPack, TraffiGuard kompatibilis

VÉDA / KAFIR kompatibilis

### EGYÉB ADATOK

ELEKTROMÁGNESES KOMPATIBILITÁS	EMC 2004/108 irányelvnek megfelelő
KÖRNYEZETÁLLÓSÁGI MEGFELELÉS	IP 67 és IK10
MŰKÖDÉSI HŐMÉRSÉKLET (Ajánlott / Maximális)	-10°C ... +40°C / -20°C ... +50°C
TÁPELLÁTÁS (TC-Smile)	15 VDC / cca. 10 W
TÁPELLÁTÁS (TC-Lite)	15 VDC / cca. 40 W
BURKOLAT	Műanyag, alumínium
TÖMEG (TC-Smile / TC-Lite)	cca. 3 kg / 3 kg

MEDIRLAB Kft.

1145 Budapest, Amerikai út 98.

+36 1 320-8338 | info@medirlab.hu | www.medirlab.hu

MEDIRLAB  
INFRADIAGNOSTIC SYSTEMS

# TraffiCapture-Lite

Multifunkciós Lézeres Sebességmérő Berendezés

## Jellemzők:

- Jogkövetkezménnyel járó lézeres sebességmérő egység
- VEDA / KAFIR rendszer kompatibilis
- 4G kommunikáció közvetlenül a Rendőrségi rendszerrel
- Folyamatos online kapcsolat
- Két sávra vonatkozó egyidejű sebességmérés minden napszakban (éjjel-nappal)
- Könnyen telepíthető, áthelyezhető
- Alacsony fogyasztású (akár napelemtől is táplálható)
- Infravillanóval egybeépített
- Rendszámfelismerés
- Honosság megállapítása
- Járműklasszifikálás

## Alkalmazási területek:

- Közlekedésbiztonság
- Közbiztonság
- Járműkategorizálás
- Közlekedésstatisztika



# Műszaki adatok

## TraffiCapture-Lite Multifunkciós Lézeres Sebességmérő Berendezés

### JOGHATÁLYOS TC-Lite LÉZERES SEBESSÉGMÉRŐ KAMERA

SEBESSÉGMÉRÉSI TECHNOLÓGIA	Kombinált lézertechnológia
MÉRÉSI TÁVOLSÁG	15 m ... 150 m / 200 m
MÉRÉSI FREKVENCIA	20 kHz
MÉRÉSI PONTOSSÁG	$\pm 0.05$ m / $\pm 0.1$ m
SEBESSÉGMÉRÉSI TARTOMÁNY	$\pm 5$ km/h ... $\pm 320$ km/h
SEBESSÉGMÉRÉS PONTOSSÁGA	$\pm 3$ km/h (100 km/h-ig); $\pm 3$ % (100 km/h felett)
LÉZERSUGÁR DIVERGENCIÁJA	0.22°
HULLÁMHOSSZ	905 nm
SZEMBIZTONSÁG	CLASS 1M (IEC 60825-1 :2014)
MEGEGEDETT KÜLSŐ MEGVILÁGÍTÁS	100 klux

### GLOBAL SHUTTER TECHNOLÓGIÁJÚ KAMERA

SZENZOR TÍPUSA	GLOBAL SHUTTER 2.3 MP CMOS Image Sensor
SZENZOR FELBONTÁSA	1920 pixel x 1200 pixel
SZENZOR SÁVSZÉLESÉGE	780 nm ... 1000 nm
KÉPFREKVENCIA	60 Hz
DINAMIKATARTOMÁNY	71.4 dB

### ROLLING SHUTTER TECHNOLÓGIÁJÚ KAMERA

SZENZOR TÍPUSA	Rolling Shutter 8 MP CMOS Image Sensor
SZENZOR FELBONTÁSA	3840 pixel x 2160 pixel
SZENZOR SÁVSZÉLESÉGE	380 nm ... 780 nm
KÉPFREKVENCIA	44 (10 bit) / 37 (12 bit)

### AKKUMULÁTOR

TÍPUS	Li-ion
-------	--------

### KOMMUNIKÁCIÓ / INTERFÉSZEK

LTE 4G / WiFi (Tablet) / LED FLASH vezérlés / Szervíz céllal: USB-C / DisplayPort

### KOMPATIBILITÁS

TraffiBox, TraffiPack, TraffiGuard kompatibilis

VÉDA / KAFIR kompatibilis

### EGYÉB ADATOK

ELEKTROMÁGNESES KOMPATIBILITÁS	EMC 2004/108 irányelvnek megfelelő
KÖRNYEZETÁLLÓSÁGI MEGFELELÉS	IP 67 és IK10
MŰKÖDÉSI HŐMÉRSÉKLET	-10°C ... +40°C / -20°C ... +50°C
TÁPELLÁTÁS	15 VDC / cca. 40 W
BURKOLAT	műanyag / alumínium
TÖMEG	3 kg

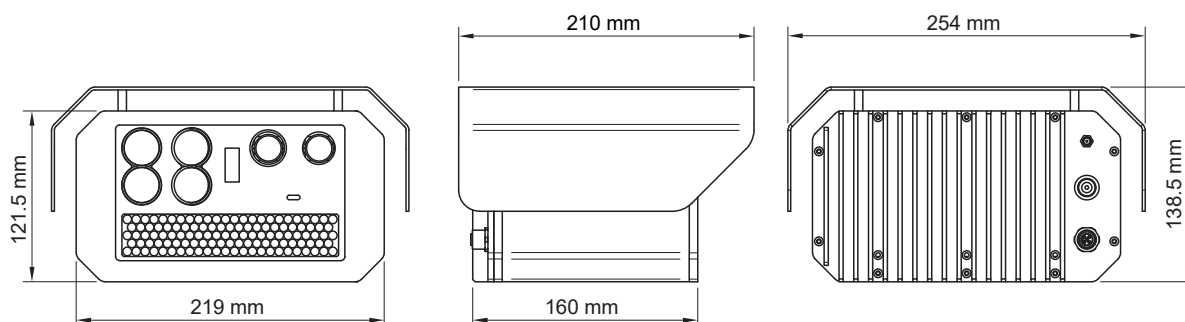

MEDIRLAB Kft.  
1145 Budapest, Amerikai út 98.  
+36 1 320-8338 | info@medirlab.hu | www.medirlab.hu

**MEDIRLAB**  
INFRADIAGNOSTIC SYSTEMS

1. sz. melléklet

ÁRAJÁNLAT

Vácrátót Község Önkormányzat részére

Vácrátót Község Önkormányzata ajánlati felhívást tesz közzé jelen felhívás 4. számú mellékletében foglalt eszközbeszerzésre vonatkozóan.

AJÁNLATTEVŐ ADATAI	
Ajánlattevő neve:	ARH Informatikai Zrt.
Ajánlattevő címe:	1123 Budapest, Alkotás u. 41.
Ajánlattevő adószáma:	12468904-2-43
Ajánlattevő teljesítésért felelős vezetőjének neve:	Tóth András
Ajánlattevő telefonszáma:	+36 30 478 5043
Ajánlattevő e-mail címe:	Andras.Toth@arh.hu

Szolgáltatás megnevezése	Nettó ár	Áfa	Bruttó ár
Eszközbeszerzés a felhívásban foglaltak szerint	4 533 730 Ft	1 224 107 Ft	5 757 837 Ft

Kelt: Budapest, 2026. év április hó. 23. nap

ARH Informatikai Zrt.  
 Kertész Viktor igazgató helyett  
 Hannel Tamás meghatalmazott

Melléklet:

Árazott költségvetés

Vácrátóti  
 Polgármesteri Hivatal

Érkezett:

2026 APR 24.

Iktatószám: VE/694-2/2026

előadó

## NYILATKOZAT KIZÁRÓ OKOKRÓL

Alulírott Kertész Viktor, mint az ARH Informatikai Zrt. (székhelye: 1123 Budapest, Alkotás u. 41.) cégjegyzésre jogosult képviselője büntetőjogi felelősségem tudatában

n y i l a t k o z o m,

hogy az általam képviselt céggel szemben az alábbi kizáró okok **nem állnak** fenn:

- végelszámolás alatt áll, vonatkozásában csődeljárás elrendeléséről szóló bírósági végzést közzétettek, az ellene indított felszámolási eljárást jogerősen elrendelték,
- gazdasági, illetve szakmai tevékenységével kapcsolatban bűncselekmény elkövetése az elmúlt három éven belül jogerős bírósági ítéletben megállapítást nyert;
- akinek tevékenységét a jogi személlyel szemben alkalmazható büntetőjogi intézkedésekről szóló 2001. évi CIV. törvény 5. §-a (2) bekezdésének *b)* pontja alapján vagy az adott közbeszerzési eljárásban releváns módon *c)* vagy *g)* pontja alapján a bíróság jogerős ítéletében korlátozta, az eltiltás ideje alatt, vagy ha az ajánlattevő tevékenységét más bíróság hasonló okból és módon jogerősen korlátozta;
- az egy évnél régebben lejárt adó-, vámfizetési vagy társadalombiztosítási járulékfizetési kötelezettségének nem tett eleget, kivéve, ha az árajánlat benyújtásának időpontjáig megfizette, vagy megfizetésére halasztást kapott,
- a Kbt. 73. § (1) g) pontja szerint nem felel meg azoknak a környezetvédelmi, szociális és munkajogi követelményeknek, amelyeket a jogszabályok vagy kötelezően alkalmazandó kollektív szerződés, vagy a Kbt. 4. mellékletében felsorolt környezetvédelmi, szociális és munkajogi rendelkezések írnak elő.

Kelt: Budapest, 2026. év április hó. 21. nap

  
.....  
cégszerű aláírás  
ARH Informatikai Zrt.  
Kertész Viktor igazgató helyett  
Hannel Tamás meghatalmazott

NYILATKOZAT

Alulírott Kertész Viktor, mint az ARH Informatikai Zrt. (székhelye: 1123 Budapest, Alkotás u. 41.) cégjegyzésre jogosult képviselője büntetőjogi felelősségem tudatában

nyilatkozik,

hogy az általam képviselt cég, ill. az általam bevont alvállalkozó megfelel a szerződés teljesítéséhez szükséges

1. alkalmassági követelményeknek és
2. rendelkezik pénzügyi fedezettel.

Kelt: Budapest, 2026. év április hó 21. nap

ARH Informatikai Zrt.  
Alkotás u. 41.  
1123 Budapest



.....  
cégszerű aláírás  
ARH Informatikai Zrt.  
Kertész Viktor igazgató helyett  
Hannel Tamás meghatalmazott

# ADAPTIVE RECOGNITION

**Spiegelhalter László**  
polgármester  
vacratotph@vacratot.hu

**Vácrátót Község Önkormányzata**  
2163 Vácrátót, Petőfi tér 3.

**Tárgy: Árajánlat 1 db VIDAR Speed oszlopra szerelhető sebességmérő eszköz**  
szállítására, telepítésére és üzembe helyezésére

**Ügyintéző: Tóth András**  
**Iktatószám: 047.25\_v5**

**Tisztelt Spiegelhalter László Polgármester Úr!**

Hivatkozva a 2026.04.20-i Ajánlattételi felhívás e-mailjükre, az ARH Informatikai Zrt. az alábbi ajánlatot adja Önöknek **1 db VIDAR Speed sebességmérő eszközre** és a hozzá tartozó berendezésszekrényre.

## SZÁLLÍTÁS, TELEPÍTÉS ÉS ÜZEMBE HELYEZÉS

	Termék	Mennyiség		Nettó egységár	Nettó összesen	ÁFA	Bruttó összesen
1.	Vidar Speed kamera	1	db	3 903 730 Ft	3 903 730 Ft	1 054 007 Ft	4 957 737 Ft
2.	Vidar Power Box berendezésszekrény	1	db	330 000 Ft	330 000 Ft	89 100 Ft	419 100 Ft
3.	Telepítés, üzembe helyezés	1	nap	300 000 Ft	300 000 Ft	81 000 Ft	381 000 Ft
<b>ÖSSZESEN</b>				<b>4 533 730 Ft</b>	<b>4 533 730 Ft</b>	<b>1 224 107 Ft</b>	<b>5 757 837 Ft</b>

### **VIDAR Speed oszlopra szerelhető sebességmérő eszköz főbb paraméterei:**

- közvilágítási vagy önálló oszlopra szerelhető sebességmérő kamera ( 5 méter magasban)
- vandál biztos elhelyezés
- A legkorszerűbb 4D Radar működési elvén alapuló
- az éjszakai működéshez elengedhetetlen kiegészítő infra megvilágítóval ellátott
- típusvizsgálati engedéllyel rendelkező sebességmérő eszköz
- az elhaladó járművek paramétereinek megállapítása, mint:
  - rendszer
  - honosság
  - idő
  - helyszín
  - jármű kategória
  - típus
  - modell

Kamera felbontás/látószög	Kamera 1: 5MP (2464x2048) Wide 25.1° × 21.3° Tele: 7.7° × 6.4° Kamera 2: 1.5 MP (1440x1080) Wide: 55.7° × 43.2° Tele: 3.4° × 2.5°
Sávok száma	1 vagy 2 (akár ellentétes irányú) forgalmi sáv, átlagos sávszélesség <sup>1</sup> (2,5-3 m) esetén
Elhelyezési/telepítési magasság	min. 4m, max. 10m (javasolt 5-6 m)
Sebességmérési tartomány, pontosság	5 km/h - 320 km/h, (hitelesítési engedélyszám: Th-8985/2/2023) ±3 km/h (100 km/h járműsebességig) ±3 % (100 km/h járműsebesség felett)
Mérési távolság / Sebesség rögzítési távolság a kamerától	1 - 219 m / 25 - 50m
Hatékonyság <sup>2</sup>	Napszaktól és időjárási viszonyoktól függetlenül: <ul style="list-style-type: none"> <li>• Detektálási hatékonyság: <b>99 % felett</b><sup>3</sup></li> <li>• Sebességmérési hatékonyság: <b>99 % felett</b></li> </ul>
Rendszámolvasási pontosság	<b>98% feletti rendszámolvasási és honosság megállapítási pontosság</b> normál pozícióban elhelyezett, szennyeződés és roncsolásmentes rendszám tábla esetén, napszaktól függetlenül.
Sebességméréshez felvételezett adatok köre	2 db kép/esemény (a jármű eleje/hátulja + áttekintő kép); Esemény időpontja; Rendszám és honosság (államjelzés); Sebesség; Jármű kategória besorolás (személygépjármű/tehergépjármű) <sup>4</sup>

(7. oldal mellékelt [ARH\\_Szakmai\\_Ajánlat\\_VS\\_Vácrátót\\_v260421.pdf](#))

Amennyiben a VIDAR Speed sebességmérő eszköz telepítési helyszínén a létesítéskor forgalomkorlátozás kiépítése szükséges, úgy telepítési naponként (max. 1 nap) előreláthatólag további 268 000 Ft + ÁFA költséggel kell számolni.

Ajánlatunk műszaki tartalmát, a sebességmérő eszköz telepítésének folyamatát és az ahhoz szükséges feladatok felosztását a mellékelt szakmai ajánlat ([ARH\\_Szakmai\\_Ajánlat\\_VS\\_Vácrátót\\_v260421.pdf](#)) tartalmazza!

A telepítési infrastruktúra kialakítása – tervezés, oszlopállítás, energiaellátás, előjelző táblák – nem része az ajánlati árnak, erről részletesebben a következő fejezetben adunk tájékoztatást.

## **INFRASTRUKTÚRA KIALAKÍTÁS**

Az eszközök szállításán, telepítésén és üzembe helyezésén felül, külön – helyszíni felmérésen és helyszínspecifikus árajánlaton alapuló - díjazás ellenében vállaljuk az azokhoz szükséges telepítési infrastruktúra (tartószerkezet és energiaellátás) kialakítás tervezését és kivitelezését is, azonban ehhez mindenképp szükségesek a rendőrség által előzetesen jóváhagyott pontos helyszín-paraméterek is.

Amennyiben a VIDAR Speed sebességmérő eszköz telepítéséhez szükséges infrastruktúra kialakítását a költséghatékonyság érdekében az Önkormányzat saját hatáskörben oldja meg, akkor természetesen minden szükséges információt megadunk, illetve igény esetén egyeztetünk a kiválasztott tervező és kivitelező céggel. Az ajánlati ár tartalmazza az infrastruktúra megvalósításához szükséges tervezői és kivitelezői e-mail-es vagy telefonos konzultációt. Helyszíni személyes egyeztetésre, igény esetén, külön díjazás ellenében van lehetőség.

## KARBANTARTÁS, ÜZEMELTETÉS TÁMOGATÁS

A VIDAR Speed sebességmérő eszköz rendeltetésszerű működésének fenntartása érdekében rendszeres karbantartásra, a VÉDA rendszerbe továbbított adatok alapján történő objektív szankcionáláshoz pedig kétvétenkénti hatósági hitelesítésre van szükség.

Az önkormányzatoknak értékesített sebességmérő kamerák karbantartásának és 2 évenkénti hitelesítésének VÉDA Rendszer keretében történő központosítására megállapodás született az Országos Rendőr-főkapitánysággal, így a - VÉDA rendszerbe történő illesztésre ORFK által jóváhagyott - **VIDAR Speed sebességmérő eszköz vonatkozásában az Önkormányzatnak nem kell karbantartás jellegű költséggel kalkulálnia.**

## AJÁNLATI FELTÉTELEK

Az ajánlat pénzneme: magyar Forint (Az árak az ÁFÁ-t nem tartalmazzák.)

Fizetési feltételek:

- az 1. díjrészlet (50%) a Vállalkozó 1. sz. részszámlájának teljesítésigazolását követően,

- a 2. díjrészlet (50%) az eszközök telepítésének műszaki átadás-átvételét követően kiállított teljesítésigazolás alapján esedékes.

Fizetési határidő: a számla kiállítását követő 15 napon belül

Teljesítési határidő: a szerződés aláírását követő 180 napon belül

Jótállási idő: 36 hónap

Ajánlat érvényessége: 30 nap

## REFERENCIA IGAZOLÁS – megvalósított és működő kiemelt projektek

(Vidar Speed sebességmérő oszlopra szerelhető kamerára vonatkozóan)

Szerződő kötő másik fél megnevezése, címe	A szerződő kötő másik fél részéről referenciát adó személy neve, elérhetősége(telefonszám)
Szomor Község Önkormányzata, 2822 Szomor, Szabadság tér 8.	Kovács Gergely - polgármester, +36 30 755 3090
Perbál Községért Közalapítvány, 2074 Perbál, Fő utca 6.	Simek Anna Mária – kuratóriumi elnök, +36 26 570 027
Nyergesújfalu Város Önkormányzata, 2536 Nyergesújfalu, Kossuth Lajos utca 104-106.	Füle Regina - ügyintéző, (33) 514 320/150; +36 20 547 5759;
Bokod Község Önkormányzata, 2855 Bokod, Hősök tere 6.	Csonka László - polgármester, +36 34 580 019; +36 20 986 8828

## ARH GYÁRTÓI NYILATKOZAT: az árajánlat mellékleteként megküldve.

Az ajánlatunk készítésekor és az ajánlati ár meghatározásakor a fentiekben felsorolt projektspecifikus és az ajánlat végén rögzített, általános Ajánlati Feltételek fejezetben meghatározott feltételeket vettük alapul. További részletek a megkötésre kerülő adásvételi szerződésben kerülnek rögzítésre. Fenntartjuk a jogot ajánlati áraink módosítására, amennyiben az Önkormányzat az Ajánlati Feltételeinktől eltérő feltételekkel kívánna szerződni.

Az ajánlatban szerepelő műszaki információk az ARH Zrt. üzleti titkát képzik és ekként az üzleti titok védelméről szóló 2018. évi LIV. törvény szerinti védelemben részesülnek. A megadott műszaki adatok, paraméterek, valamint ismeretek felfedése (nyilvánosságra hozatala) társaságunk tekintetében az üzleti életben különösen jelentős sérelmet okozna, illetve az eszközök telepítésével elérni kívánt célokat nagy mértékben korlátoznák, illetve megghiúsítanák. Minderre tekintettel tisztelettel kérjük, hogy társaságunk üzleti titkait megóvni, megtartani és illetéktelen személy előtt fel nem fedni szíveskedjenek!

Amennyiben az ajánlatunkkal kapcsolatban bármilyen kérdésük merülne fel, készséggel állunk rendelkezésükre.

Budapest, 2026.04.23.

Üdvözlettel,

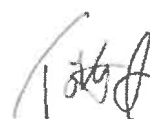

Tóth András  
értékesítési vezető

## Ajánlati Feltételek:

**Teljesítési határidő:** kifejezett írásbeli megállapodás hiányában az Ajánlatban feltüntetett szállítási határidő tájékoztató jellegű. A Megrendelő/Vevő elállására kizárólag az ARH Zrt. részére a teljesítésre adott méltányos póthatáridő eredménytelen elteltét követően kerülhet sor. A részszállítás jogát fenntartjuk. Szállítási határidő túllépése esetére az ARH Zrt. minden kárigényt kizár a jogszabályok által megengedett legteljesebb mértékben.

**Teljesítés módja:** az ARH Zrt. a megrendelt termék(ek) Megrendelőnek / Megrendelő megbízottjának / fuvarozónak történő átadásával, illetve szolgáltatás esetén a szolgáltatás nyújtásával, szoftver esetén átadással/Megrendelő általi letöltéssel teljesíti a megrendelést.

**Jogfenntartás:** az ARH Zrt. által a Megrendelőnek/Vevőnek átadott termék(ek) a teljes ellenérték(ük) kifizetéséig az ARH Zrt. tulajdonában marad(nak), a Megrendelő/Vevő a terméke(ke)t az ellenérték teljes megfizetéséig ennek megfelelően köteles kezelni. A teljes ellenérték megfizetése előtt a termék(ek) előzetes írásbeli hozzájárulásunk nélkül nem adható(k) zálogba, nem lehet (azokat vagy azok közül egyiket sem) biztosítékként lekötni és átruházni.

**Kifogás:** a Megrendelő/Vevő a mennyiségi átvizsgálást az átadáskor haladéktalanul, a minőségi átvizsgálást legfeljebb az átadástól számított 5 (öt) napon belül köteles elvégezni és mennyiségi kifogását azonnal, a minőségi kifogását legfeljebb az átvételtől számított ötödik nap végéig írásban köteles az ARH Zrt-nek bejelenteni. E határidők elmulasztása esetén a teljesítés elfogadottnak tekintendő. Kifogásolt termék visszaküldése csak előzetes írásbeli jóváhagyásunk birtokában lehetséges. Jogos reklamáció esetén a visszakapott terméket az ARH Zrt. saját választása szerint vagy újra cseréli, vagy kijavítja a hibát, vagy visszatéríti a Megrendelőnek/Vevőnek a termék előzetesen megfizetett ellenértékét.

**Jótállás:** az ARH Zrt. a jelen Ajánlatban meghatározott (hardver) termék(ek)re az Ajánlat első oldalán feltüntetett ideig tartó jótállást vállal. A jótállás kezdő napja az a nap, amikor az ARH Zrt. a terméket a Megrendelőnek/Vevőnek (fuvarozónak) átadta. A jótállás feltétele a gyártó által előírt karbantartások és szakszerű üzemeltetési követelmények (ld. az Üzemeltetési és Karbantartási Utasítást) dokumentált teljesülése; ezek hiányában a jótállásra való kötelezettségvállalás érvényét veszti. Termékértékesítés esetén a jótállási igények az ARH Zrt. 2074 Perbál, Ipari park 9. szám alatti telephelyén érvényesíthetők. A jótállás alá tartozó termék(ek) ARH Zrt. telephelyére juttatása és onnan elszállítása, valamint a termék(ek) le- és felszerelésével kapcsolatos költségek és minden egyéb, a jótállás érvényesítésével kapcsolatos költség a megrendelőt terheli. Helyszíni telepítési szolgáltatással egybekötött termékértékesítés esetén a jótállási igények a telepítés helyszínén érvényesíthetők amennyiben Megrendelő/Vevő biztosítja a szükséges feltételeket (rendszer/termékek távoli elérése, engedélyek, forgalomterelések, stb). Szoftverre az iparági szokásoknak megfelelően jótállás nem vonatkozik; arra az ARH Zrt. a mindenkor hatályos terméktámogatási feltételei szerint külön terméktámogatás igényelhető.

**Felelősségkorlátozás:** az ARH Zrt. által szándékosan okozott, továbbá az emberi életet, testi épséget vagy egészséget megkárosító szerződészegésért való felelősséget kivéve a az ARH Zrt. a jelen Ajánlatból, és/vagy teljesítésből és/vagy teljesítése elmulasztásából származó, és/vagy egyébként az Ajánlathoz, és/vagy az Ajánlatban feltüntetett termék(ek)hez, szolgáltatás(ok)hoz, és/vagy ezek használatához kapcsolódó, és/vagy ezek vagy ezek valamelyikéből eredő/származó teljes felelőssége nem haladhatja meg annak a konkrét terméknek és/vagy szolgáltatásnak az Ajánlatban feltüntetett egységára 50%-át, amely miatt az ARH Zrt. felelőssége felmerül. Az ARH Zrt. kizárja felelősségét (beleértve alvállalkozói és beszállítói felelősségét) a közvetett- vagy feltételezett- károokért (különösen, de nem kizárólag ideérve az elmaradt hasznot és bevételkiesést is). A kár ARH Zrt. általi írásbeli elismerése hiányában Megrendelő/Vevő nem jogosult kapcsolódó igénye ARH Zrt-vel szembeni beszámítására. Megrendelő/Vevő az Ajánlatban meghatározott termék(ek) és/vagy szolgáltatás(ok) megrendelésével – törvény által lehetővé tett körben – kifejezetten lemond arról, hogy a ARH Zrt. vezető tisztségviselőivel szemben az Ajánlattal összefüggésben bármilyen kártérítési vagy egyéb igényt érvényesítsen. ARH Zrt. – a törvény által lehetővé tett körben - kizárja vezető tisztségviselőinek felelősségét az e jogviszonyukkal összefüggésben harmadik személynek okozott károokért; az esetleges károsulttal szemben kizárólag a ARH Zrt. mint gazdasági társaság felel.

**Szellemi alkotás(ok)ai kapcsolatos feltételek:** amennyiben az Ajánlat alapján/ahhoz kapcsolódóan az ARH Zrt. a Megrendelőnek/Vevőnek szoftver(ek)e)t és/vagy egyéb szellemi alkotás(oka)t ad át, annak/azoknak a szerzői vagyoni- és a következőkben nem nevesített egyéb jogai továbbra is a szerzőt illetik meg; a Megrendelőt/Vevőt az Ajánlatban meghatározott összes ellenérték kiegyenlítése napjától kezdődően a szellemi alkotásra nem kizárólagos, Magyarország területére, az adott szellemi alkotás teljes élettartamára érvényes felhasználási jogok illetik meg, a következő rendelkezésekre is figyelemmel. Az Ajánlatban feltüntetett szoftver(ek) és kapcsolódó szellemi alkotások többszörözésére, átdolgozására, feldolgozására, fordítására, illetve ezek bármely más módosítására – ideértve a hibajavítást is- valamint ezek eredményének többszörözésére vonatkozó jogát a szerző kifejezetten fenntartotta, azok a Megrendelőt/Vevőt nem illetik meg. A szoftvert és a kapcsolódó egyéb szellemi alkotásokat az ARH Zrt. azok jelenlegi formájában, minden hibájával együtt ("AS IS") biztosítja, és az ARH Zrt. kizár minden szavatosságot – különösen, de nem kizárólag a.) adott célra való alkalmasságra, b.) értékesíthetőségre, c.) a szoftver nem ARH Zrt. által gyártott termékkel való használhatóságára vonatkozó felelősséget. Az ARH Zrt. által önálló szoftverként történő használatra, vagy az ARH Zrt. által szállított termékkel együtt való használatra átadott/telepített/rendekezésre bocsátott minden szoftvert (ideértve minden alkalmazást, firmware-t, operációs rendszert, illesztőprogramot, továbbá bármely egyéb szoftvert, valamint a kapcsolódó elektronikus, vagy fizikai formában megjelenő dokumentációt is) használatát egyebekben a Végfelhasználói Licencszerződés szabályozza. Az ARH Zrt. a vonatkozó jogszabályok által megengedett legnagyobb mértékben fenntart minden jogot, amelyet az adott Végfelhasználói Licencszerződés kifejezetten nem biztosít a végfelhasználó számára. Szoftver telepítésével, letöltésével, használatával a Végfelhasználói Licencszerződést Megrendelő/Vevő automatikusan, minden további jognyilatkozat nélkül elfogadja; ha Megrendelő/Vevő ezeket a feltételeket nem kívánja elfogadni, kizárólagos jogorvoslati lehetősége, hogy a szoftver ARH Zrt. általi átadását/letöltését követő 15 napon belül a szoftvert teljes egészében – a teljes kapcsolódó ellenérték visszatérítésére vonatkozó igénye megjelölésével – a visszaküldi/visszaadja az ARH Zrt-nek a perbáli telephelyén (2074 Perbál, Ipari Park 9.). Az ARH Zrt. Megrendelőnek/Vevőnek átadott szoftver(ek) és/vagy egyéb szellemi alkotás(ok) csak az Ajánlatban feltüntetett példányszámban használhatók. Szoftver egyes összetevői egynél több terméken való használatra nem szétválaszthatók. A szoftver mintapéldányát a Megrendelő/Vevő egyetlen alkalommal átruházhatja harmadik személyre (másik végfelhasználóra), de az átruházásnak ki kell terjednie a szoftver minden összetevőjére és a dokumentációra, valamint a Végfelhasználói Licencszerződésre is. Az új végfelhasználójának az átruházás előtt a Végfelhasználói Licencszerződés feltételeit el kell fogadnia. A Szoftver átruházásával a Vevő felhasználási jogai automatikusan érvényét veszítik.

**Jogvita:** Az Ajánlatban feltüntetett termék(ek)/szolgáltatás(ok) megrendelésével a Megrendelő/Vevő a jelen Ajánlatból származó vagy a jelen Ajánlathoz kapcsolódó jogvita elbírására automatikusan aláveti magát a Budai Központi Kerületi Bíróság illetékességének, illetve 30 (harminc) millió forintot meghaladó perérték felett a Székesfehérvári Törvényszék illetékességének.

**Az Ajánlatban feltüntetett termék(ek), szolgáltatás(ok) megrendelésével vagy az ellenérték megfizetésével, vagy a termék használatának megkezdésével a Megrendelő/Vevő a fenti Ajánlati Feltételeket automatikusan, minden további jognyilatkozat nélkül elfogadja.**

# SZAKMAI AJÁNLAT

- VÁCRÁTÓT -



**Vidar Speed – Sebességmérő Végpont**



**BEMUTATKOZÁS**

Cégünk, az ARH Informatikai Zrt. 100%-ban magyar magántulajdonban lévő vállalat, amely 1991 óta meghatározó szerepet játszik világszerte a képalapú karakterfelismerés területén. Saját fejlesztésű kamerákat, okmányolvasókat és karakterfelismerő szoftvereket forgalmazunk, melyek a rendszámfelismeréstől az ipari kódok olvasásáig sokféle iparágban és célterületen nyújtanak megoldást.

Cégünk közel 300 főt foglalkoztat Magyarországon. Budapesten három irodánk is működik, ahol a mérnöki és kutatás-fejlesztési részlegünk mellett az értékesítési, rendszerüzemeltetési és egyéb adminisztratív vállalati funkciók is helyet kapnak. Modern perbáli üzemünk pedig a gyártás, összeszerelés és tesztelés automatizált központjaként működik – robottechnológiai háttérrel és fejlett infrastruktúrával. Ez a hazai fejlesztő- és gyártóközpont biztosítja azt az egyedülálló előnyt, hogy a termékek teljes életciklusa – a tervezéstől kezdve a fejlesztésen és gyártáson át egészen a későbbi szervizelésig – egy kézben van. Piacvezető termékeink biztos választást jelentenek Ügyfeleink számára. Megbízhatóságot, rugalmasságot és hosszú távú támogatást kínálunk minden együttműködés során.

Célunk intelligens megoldásokkal és magas színvonalú szolgáltatásokkal világszerte biztonságosabbá és hatékonyabbá tenni partnereink rendszereit, automatizálni folyamataikat és egyszerűsíteni működésüket.

Magyarországon elsősorban megbízható, prémium minőségű közlekedési és biztonságtechnikai rendszereket értékesítünk és telepítünk. Portfóliónk kiemelkedő elemei közé tartozik a több mint 500 sebességmérő eszközzel működő VÉDA rendszer, valamint az önkormányzatok részére szállított S1 típusú mobil sebességmérő kamerák és a TraffiGuard készülékházak. Továbbá cégünk okmányolvasóit használja több, mint 1200 hazai szálloda és többek között a Liszt Ferenc Nemzetközi Repülőtér automatikus határellenőrző rendszere is.

Nemzetközi jelenlétünk is jól tükrözi elkötelezettségünket: külföldi irodáinkkal és globális partnerhálózatunkkal öt kontinensen vagyunk jelen – Észak- és Dél-Amerikától Európán és Ázsián át egészen Ausztráliáig. Technológiáink világszerte bizonyítottak – többek között útdíjfizetési rendszerekben, határátkelők automatizálásában, sebességmérésben, okosváros alkalmazásokban, beléptető rendszerekben, valamint turisztikai célú digitalizációs megoldásokban.

Referenciáink az egész világot lefedik – termékeink megtalálhatók többek között a Burj Khalifában, a Mercure Hotels szállodáiban, a Casino Luzernben, az Európai Bizottságnál, a Cseh Rendőrségnél, a frankfurti repülőtéren, a svéd Stena Line kikötőben, valamint a Mercedes-Benz Herbrand létesítményeiben.

Cégünkről, termékeinkről és referenciamunkáinkról bővebb információt, dokumentációt a honlapunkon találhatnak: <https://adaptiverecognition.com/>

Kérjük tekintse meg az alábbi rövid kisfilmünket, mely szakmai ajánlatunkkal kapcsolatosan tartalmazhat az Önök számára fontos információkat.

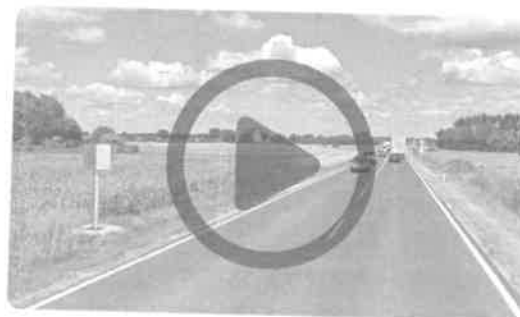

**RENDSZER CÉLJA ÉS ELŐNYEI**

Intelligens közúti sebességmérő/monitoring végpont létesítésének alapvető célja, hogy magyarországi települések közigazgatási területén automatikus rendszám felismeréssel (ANPR) és hiteles sebességmérés funkcióval rendelkező, VÉDA-kompatibilis ellenőrzőpontok kialakítása történjen meg, az alábbi forgalomfelügyeleti célok figyelembevételével:

- közlekedésbiztonság és közlekedési morál javítása a kiválasztott területen,
- baleseti gócpontokkal leginkább terhelt útszakaszok megfigyelése,
- lakosság biztonságérzetének javítása,
- bűnmegelőzési célok támogatása a településre vezető utak 0-24h megfigyelésével és a be- és kihaladó közúti forgalom rögzítésével,
- joghatással bíró automatikus sebességmérés bevezetése,
- jogsértések dokumentálása és automatikus továbbítása.

Az intelligens közúti sebességmérő/monitoring végpont alapvető előnye, hogy alkalmazásával, a közúti ellenőrzést támogató „útmenti kabinetben” időszakosan elhelyezett mobil sebességmérő kamerával folytatott ellenőrzéssel ellentétben:

- folyamatos, 0-24h ellenőrzés és adatfelvételezés történik;
- automatikus hatósági bírságolás valósítható meg, mely sem a közútkezelő, sem a rendőri szervek részéről személyi felügyeletet nem igényel;
- közúti műtárgyon ill. úttartozékokon történő, fix elhelyezéséből adódóan kizárható a folyamatos áttelepítés logisztikai folyamatai során történő esetleges sérülések kockázata;
- a nagyobb magasságban történő elhelyezés csökkentheti a rongálásból fakadó károk valószínűségét, illetve hatékonyabb detektálást eredményez 2 forgalmi sáv egyidejű megfigyelése esetén, mivel a kitakarás esélye alacsonyabb;
- az eszköz védelme érdekében nincs szükség sebességmérő kabinet alkalmazására;
- helyszíni adottságoktól függően akár meglévő tartószerkezet és infrastruktúra felhasználásával is telepíthető és üzembe helyezhető, ezzel a bekerülési költséget jelentősen csökkentve.

Az intelligens közúti sebességmérő/monitoring végpontnak alapvetően két alkotó eleme van. A sebességmérő eszköz, mely elvégzi a járművek hiteles sebességmérését és a képi dokumentáció elkészítését, illetve egy berendezésszekrény mely biztosítja a sebességmérő eszköz gyengeáramú tápellátását és a kommunikációt a VÉDA központi rendszerrel ahová az adatcsomagoknak (és szabálysértési vélelmeknek) meg kell érkeznie.

## SEBESSÉGMÉRÉS MŰKÖDÉSE

A sebességmérő eszköz (rendszámolvasó kameraként funkcionáló) alapkészülékből és (radar antennával integrált) sebességmérő készülékből áll. A Vidar Speed típusjelű radaros sebességmérő eszköz a megfigyelni kívánt forgalmi sáv(ok) környezetében meglévő vagy újonnan létesített tartószerkezetre, meghatározott magasságban kerül telepítésre. A mérőeszköz a forgalmi sáv(ok) irányába fordítva méri a sávon elhaladó járművek sebességét, és ezzel egyidejűleg állóképfelvételt készít azokról.

A berendezésbe épített sebességmérő készülék az érzékelési zónán belül minden egyes elhaladó jármű sebességét megméri, valamint meghatározza a mért jármű kategóriáját és azt, hogy közeledő vagy távolodó irányban halad-e a mérőeszközhöz viszonyítva.

A képkészítés és az aktuális sebesség rögzítés – mind közeledő, mind távolodó jármű esetén - az adott sávnál beállított trigger zónában történik, ami helyszín-függően eltérő távolságban lehet a tartószerkezettől.

A sebességmérő készülék közeledő jármű esetén már kb. 50 méterre a tartószerkezettől érzékeli a járművet, 25 – 30 m-nél pedig rögzíti a sebességét a hozzátartozó képpel együtt.

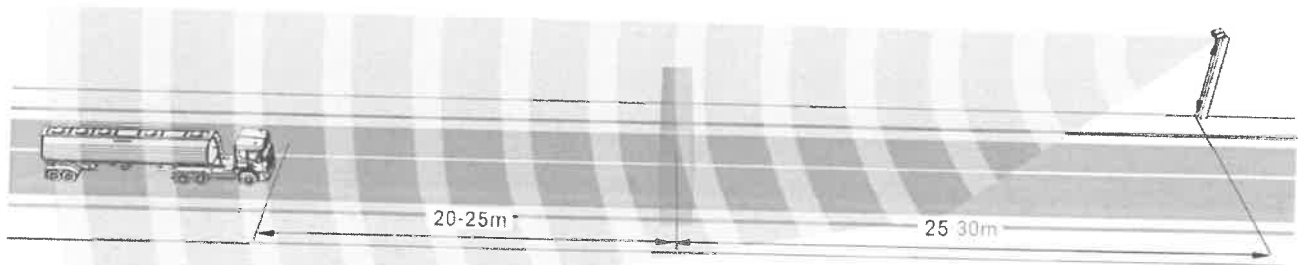

Távolodó jármű esetén az érzékelési távolság kb. 15 m-től kezdődik és 30 – 35 m-nél rögzíti a jármű sebességét a hozzátartozó képpel együtt.

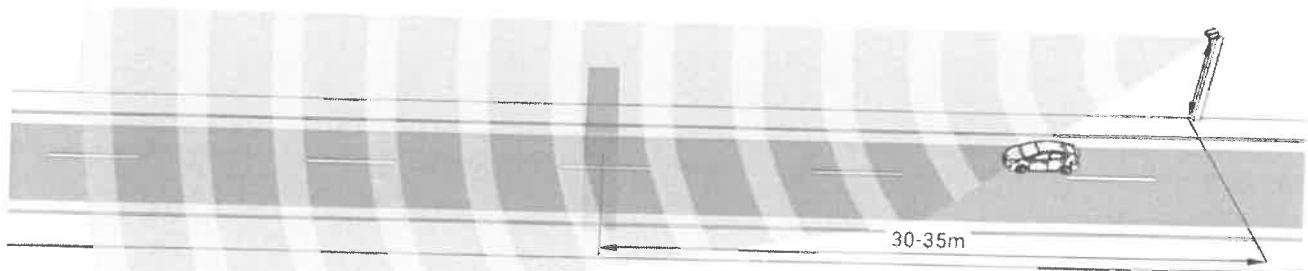

## **HELYSZÍN KIVÁLASZTÁSI ALAPELVEK**

Az intelligens közúti sebességmérő/monitoring végpont megfelelő működéséhez az alábbi szempontokat kell figyelembe venni a helyszín/mérőpont kiválasztása során:

- Megfelelő hálózati és mobil adatforgalom jelerősség a Rendőrség aktuális szolgáltatója által (jelenleg: Telekom). A kiválasztott tartószerkezet 4-6 m-es magasságában az elvárt jelszint minimum -98 dBm. A mobil hálózat megfelelőségének ellenőrzéséhez, szükség esetén útmutatót tudunk biztosítani.
- A figyelt sávok (max. 2 db) szélessége egyenként max. 3.75 m lehet; a sebességmérő eszközt az útpálya szélétől mérve 3 m oldaltávolságon belül kell elhelyezni.
- Sebességkorlátozó jelzőtáblától 50 km/h megengedett sebesség határ alatti útszakaszon min. 50 m, 50 km/h feletti útszakaszon pedig min. 100 m távolságban kell legyen a kiválasztott tartószerkezet.
- A mérőpont 50 m-es körzetében NE legyen közúti csomópont, lehajtó vagy nagyobb kanyar. A feltorlódott járművek zavarhatják a rendszer működését, illetve a működési hatékonysága csökken.

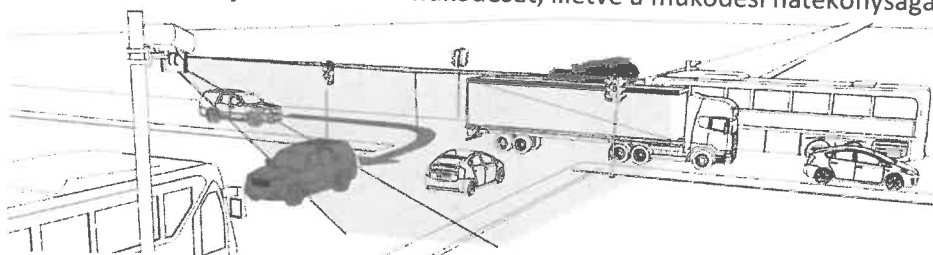

- A meglévő tartószerkezet max. 3 m oldaltávolságra legyen az útpálya szélétől mérve (nagyobb távolság esetén külön egyeztetés szükséges a lehetséges megoldások vizsgálat érdekében).
- A sebességmérő radarnak akadálytalan rálátással kell rendelkeznie a megfigyelt útszakaszra. A kamera látóterét beárnyékoló akadályok, például épületek, infrastruktúra elemek vagy növényzet, akadályozzák a radar megfelelő működését.
- A radar detektálási zónájában (kb. 50 m) nagyméretű fémszerkezetek (pl.: hirdetőtábla, nagyobb útjelző tábla), parkoló járművek ne legyenek, mert azok befolyásolhatják a radar működését.

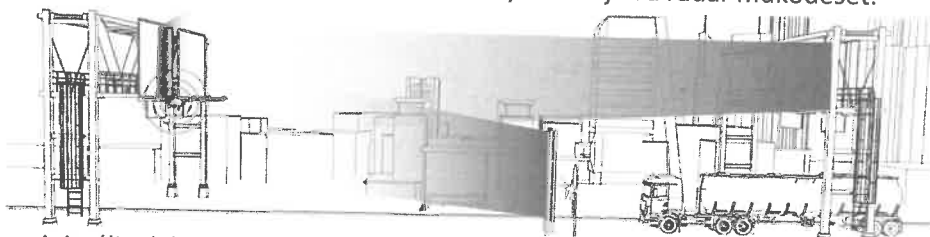

- Stabil, csak minimális kilengéssel rendelkező tartószerkezeten javasolt a sebességmérő kamera telepítése, mivel a rezgések a sebességmérő kamerára is kihathatnak, ami mérési pontatlanságot okozhat (hídon, felüljárón nem javasolt a sebességmérő kamera telepítése emiatt).
- A radar működési pontosságát nagy mértékben rontja/ellehetetleníti amennyiben alagútban, felüljáró alatt vagy elektromos légkábelek alatt történik a sebességmérés, ezért ilyen típusú helyszínek választása nem ajánlott.

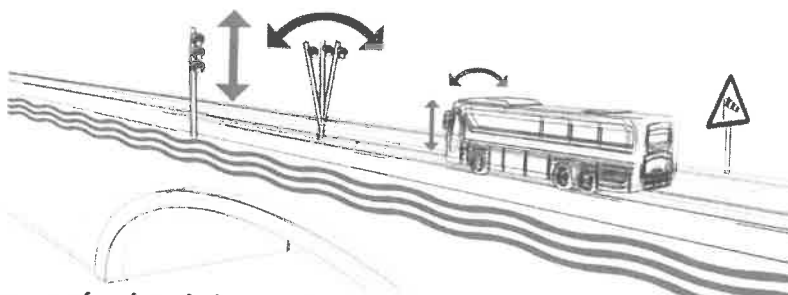

## **LÉTESÍTÉS, ÜZEMBE HELYEZÉS, ÉLESÍTÉS FELTÉTELEI**

Az intelligens közúti sebességmérő/monitoring végpont telepítéséhez, üzembe helyezéséhez, élesítéséhez az alábbi feltételek szükségesek:

1. Tervezés, engedélyeztetés  
A telepítéshez szükséges tervek és engedélyek elkészítése/beszerezése, valamint a megvalósulási tervek elkészítése, szükség esetén a geodéziai bemérések elvégzése.
2. Forgalomkorlátozási terv, forgalomterelés  
Amennyiben az eszközök telepítési munkálatai országos közutat érintenek és az illetékes közútkezelő azt előírja, akkor forgalomkorlátozási tervet kell készíteni, illetve a munkavégzés idejére az abban rögzített feltételekkel kell biztosítani a forgalomterelést.
3. Tartószerkezet biztosítása  
Meglévő (lámpaoszlop, közúti portál), vagy újonnan épített oszlop, szükség esetén sávközép fölé benyúló kiegészítő konzollal, mely statikailag megfelel az eszközök előírt magasság-tartományban történő elhelyezésére (meglévő tartóoszlop esetén szükségessé válhat bérleti szerződés kötése is).
4. Erősáramú energiaellátás  
Az eszközök működéséhez szükséges erősáramú energiaellátás biztosítása a kijelölt tartószerkezeten, a kamera telepítési helyén (tervezés, engedélyeztetés, kiépítés, érintésvédelmi vizsgálat, védőföldelés megvalósítása, villámvédelem). Az energiaellátás vételezése a helyszíni adottságok függvényében történhet átalány díjas, illetve mért fogyasztás alapján is.
5. Előjelző tábla  
A járművek elhaladási sebességének ellenőrzésére szolgáló sebességellenőrző végpontok előtt a KRESZ 2. számú függelékének zs/5 bekezdése szerinti tábla elhelyezése kötelező, két irányú forgalom esetén mindkét irányból.
6. VÉDA csatlakozás  
A VÉDA rendszerhez történő csatlakoztatás alapvető feltétele a gépjárműről és annak hatósági jelzéséről felvett készítő eszközre vonatkozó követelményekről szóló 18/2008. (IV. 30.) GKM rendeletnek való megfelelés. Ennek és a VÉDA központi rendszere felé irányuló interfésznek a Vidar Speed megfelel, továbbá a rendőrségnél ún. rendszeresítési eljárásan már megfelelt. A telepítéssel kapcsolatos igényekkel szükséges megkeresni a telepítés helye szerint illetékes rendőr-főkapitányságot, ahol megvizsgálják a kezdeményezés szakmai indokoltságát, majd megkérlik az Országos Rendőr-főkapitányság (továbbiakban: ORFK) jóváhagyását is.
7. SIM kártya  
Az ORFK jóváhagyását Megrendelő megküldi a sebességmérő kamerát telepítő szervezetnek, akik a jóváhagyás alapján megigénylik az ORFK-tól a VÉDA kompatibilis APN SIM kártyá(ka)t.
8. Élesítés  
A telepített és üzembe helyezett (üzembe helyezés: VÉDA központi informatikai rendszerének oktatói környezetéhez történő sikeres csatlakoztatás) sebességmérő kamerák éles üzemben történő használatának feltétele, hogy Megrendelő a berendezések üzemeltetése, használata miatt az ORFK-val együttműködési megállapodást kössön, illetve az ORFK és az illetékes rendőrségi szervezetek bevonásával a szükséges tesztelési és jóváhagyási folyamatokat elvégezze.

## SEBESSÉGMRŐ VÉGPONT PARAMÉTEREK

### Sebességmérő eszköz



Típus	Vidar Speed 5MPHDx LT
Méretetek (konzollal)	302 x 252 x 263 mm
Súly (konzollal)	5.7 kg
Energiaellátás	24 - 28 V AC, min. 2.5A
Környezetállóság besorolás, ütésállóság	IP67, IK10 (opcionális, további kiegészítő alkatrész szükséges)
Működési hőmérséklet	-45°C – +70°C (belső hőmérséklet)
Radar frekvencia	24 GHz
Lézer hullámhossz és biztonsági osztály	905 nm CLASS 1 (60825-1 2014)
Infravilágító hullámhossz és sugárszög	850 nm, 22°
Kamera felbontás/látószög	Kamera 1: 5MP (2464x2048) Wide 25.1° x 21.3° Tele: 7.7° x 6.4° Kamera 2: 1.5 MP (1440x1080) Wide: 55.7° x 43.2° Tele: 3.4° x 2.5°
Sávok száma	1 vagy 2 (akár ellentétes irányú) forgalmi sáv, átlagos sávszéllesség <sup>1</sup> (2,5-3 m) esetén
Elhelyezési/telepítési magasság	min. 4m, max. 10m (javasolt 5-6 m)
Sebességmérési tartomány, pontosság	5 km/h - 320 km/h, (hitelesítési engedélyszám: Th-8985/2/2023) ±3 km/h (100 km/h járműsebességig) ±3 % (100 km/h járműsebesség felett)
Mérési távolság / Sebesség rögzítési távolság a kamerától	1 - 219 m / 25 - 50m
Hatékonyság <sup>2</sup>	Napszaktól és időjárási viszonyoktól függetlenül: <ul style="list-style-type: none"><li>• Detektálási hatékonyság: <b>99 % felett</b><sup>3</sup></li><li>• Sebességmérési hatékonyság: <b>99 % felett</b></li></ul>
Rendszámolvasási pontosság	<b>98% feletti rendszámolvasási és honosság megállapítási pontosság</b> normál pozícióban elhelyezett, szennyeződés és roncsolásmentes rendszám tábla esetén, napszaktól függetlenül.
Rendszámolvasó motor típusa	Európai régió

<sup>1</sup> Átlagos sávszéllességtől való eltérés esetén külön egyeztetés szükséges az optimális megoldás kiválasztása érdekében.

<sup>2</sup> A helyszín kiválasztási alapelvekben rögzített tényezők teljesülése esetén értendő.

<sup>3</sup> A telepítés és üzembe helyezést követően kiválasztott 1 db sebességmérő eszköz kapcsán teszteredményekkel együtt kerül átadásra.

Sebességméréshez felvételezett adatok köre	2 db kép/esemény (a jármű eleje/hátulja + áttekintő kép); Esemény időpontja; Rendszám és honosság (államjelzés); Sebesség; Jármű kategória besorolás (személygépjármű/tehergépjármű) <sup>4</sup>
--------------------------------------------	---------------------------------------------------------------------------------------------------------------------------------------------------------------------------------------------------

### Berendezésszekrény

Típus	Vidar Power Box
Méretek	410 x 300 x 204 mm
Súly	8,8 kg
Környezetállóság besorolás, ütésállóság	IP66, IK10
Szekrény anyaga:	műanyag
Túlfeszültség elleni védelem:	T2 + T3; LAN oldali túlfeszültségvédő
Funkciói	<ul style="list-style-type: none"><li>• Beépített kommunikációs egység (3G/4G LTE);</li><li>• Egyedi zárószervezet zárbetéttel (kulcsos);</li><li>• Ajtó nyitás érzékelés;</li><li>• Távvezérlés (kamera újraindítás)</li></ul>

Energia igény, fogyasztás	230V/50Hz, 10A 80 W (max. fogyasztás) 50 W (átlagos fogyasztás, várható éves fogyasztás: 438 kWh)
---------------------------	---------------------------------------------------------------------------------------------------------

Sztenderd rögzítési technológia <sup>5</sup>	Sebességmérő eszköz és a berendezésszekrény Band-IT technológiával kerül külön-külön felszerelésre a tartószerkezetre.
----------------------------------------------	------------------------------------------------------------------------------------------------------------------------



<sup>4</sup> A VÉDA rendszer szerinti szoftverfrissítés lehetősége biztosított

<sup>5</sup> A sztenderd rögzítési technológiától való eltérés szükségessége esetén kérjük vegye fel a kapcsolatot szakértőnkkel.

## INFRASTRUKTÚRA PARAMÉTEREK

Az Intelligens közúti sebességmérő/monitoring végpont megfelelő működéséhez az alábbi paraméterek szerint kell biztosítani a szükséges infrastruktúra elemeket:

### 1. Tartószerkezet

- Magasság:** 4,0 – 9,0 m között (a sebességmérő eszköz optimális telepítési magassága 4,5 m)  
**Anyaga:** Pörgetett beton, fa, acél (*preferált sorrend*)  
**Elhelyezés:** Az útpálya szélétől 3 m oldaltávolságon belül  
**Stabilitás:** Jellemző kihajlása (szélnyomás vagy vibráció okozta) a telepítési magasságon (~4.5m) nem eredményezheti a sebességmérő eszköz 50mm-nél nagyobb amplitúdójú elmozdulását.  
*A kamera épített digitális libella (vízmérték) a mérőeszköz elmozdulása/elfordulása esetén biztonsági okokból azonnal leállítja a hiteles sebességmérési üzemmódot és visszaállításig csak tájékoztató – jogkövetkezményekkel nem járó – adatokat továbbít!*

### 2. Erősáramú energiaellátás

- Teljesítmény:** 230V/50Hz, 10A  
**Várható átlagos fogyasztás:** 50 W  
(várható éves fogyasztás: 438 kWh)  
**Max. kábel átmérő:** 13 mm  
**Túlfeszültség védelem:** T1 (*opcionális*)  
**Érintésvédelmi felülvizsgálat:** Igen (Vidar Power Box)  
**Villámvédelem:** a tartószerkezet típusától függően szükséges  
**Feladathatár:**

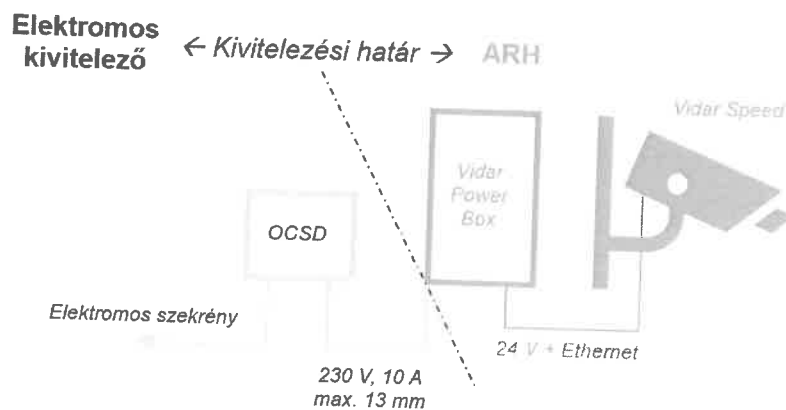

### 3. Előjelző tábla

A mérőponthoz (két irányú forgalom esetén mindkét irányból) érkező járművek számára a KRESZ 2. számú függelékének zs/5 bekezdése szerinti tábla elhelyezése kötelező 50 km/h megengedett sebesség határ alatti útszakaszon min. 50 m, 50 km/h feletti útszakaszon pedig min. 100 m távolságban.

**TEVÉKENYSÉGEK, FELDATOK FELOSZTÁSA**

Az Intelligens közúti sebességmérő/monitoring végpont telepítéséhez és üzembehelyezéséhez szükséges tevékenységek, feladatok felosztása az alábbi:

		ARH Zrt. feladat	Önkormányzati feladat
<b>1.</b> <b>Vidar Speed</b> <b>végponti eszközök</b>	Együttműködési megállapodás megkötése a Sebességmérő eszköz VÉDA rendszerhez történő csatlakoztatáshoz		✓ *
	Hatósági hitelesítés	✓	
	SIM kártya üzembe helyezés, VÉDA csatlakoztatás	✓	
	Sebességmérő eszköz és berendezésszekrény helyszínre szállítása	✓	
	Sebességmérő eszköz és berendezésszekrény helyszíni telepítése	✓ **	
	Sebességmérő eszköz üzembe helyezése	✓	
<b>2.</b> <b>Tartószerkezet</b>	Új tartóoszlop, valamint előjelző tábla elhelyezés tervezése, illetve meglévő tartóoszlopon történő elhelyezés tervezése.		✓ *
	Engedélyeztetés – Új/meglévő tartóoszlop, előjelző tábla		✓
	Forgalomkorlátozási terv		✓
	Forgalomterelés		✓
	Új tartóoszlop kiépítése		✓
	Építőmesteri/műszaki ellenőri feladatok		✓
<b>3.</b> <b>Energiaellátás</b>	Erősáramú energiaellátás tervezése		✓ *
	Engedélyeztetés – Erősáramú energiaellátás		✓
	Erősáramú energiaellátás kiépítés, a szükséges mérések elvégzése		✓ **
<b>4.</b> <b>Előjelző tábla</b>	Előjelző tábla elhelyezés		✓

\* Ezeknek az önkormányzati feladatoknak az ellátásához az ARH Zrt. online konzultációs és tanácsadói közreműködést biztosít.

\*\* Feladathatár az előző „INFRASTRUKTÚRA PARAMÉTEREK” fejezet 2. pontjában került rögzítésre.

## **JÓTÁLLÁSI IFORMÁCIÓK**

---

Az Intelligens közúti sebességmérő/monitoring végpont kapcsán telepítésre kerülő Vidar Speed és Vidar Power Box típusú eszközökre vállalt jótállási idő:

**36 hónap.**

A jótállási idő az adott eszköz Megrendelőnek történt átadási/telepítési napjától indul. A jótállásának alapvető feltétele, hogy a folyamatos üzemhez szükséges gyártói előírásokat a mindenkori üzemeltető betartsa. Az Intelligens közúti sebességmérő/monitoring végpont folyamatos működése a megfelelő üzemeltetés és az előírt rendszerességgel elvégzett megelőző karbantartási műveletek mellett biztosítható. Az Intelligens közúti sebességmérő/monitoring végpont jótállási időszaka alatt karbantartási műveletek kizárólag az ARH Zrt. vagy az általa jóváhagyott szervezet részéről végezhetőek!

A jótállás nem terjed ki elemi csapás, szándékos rongálás, emberi mulasztás, illetéktelen beavatkozás, illetve más, a szakszerűtlen működtetésből, beavatkozásból bekövetkezett károk helyreállítására.

## **KIEGÉSZÍTŐ INFORMÁCIÓK**

---

Az eszközök átadásakor vagy a telepítést és üzembe helyezést követő készre jelentéskor az alábbi dokumentációk kerülnek átadásra:

- Sebességmérő eszköz(ök) hitelesítési bizonyítványa (másolati példány)
- Üzemeltetési és karbantartási utasítás – Intelligens közúti sebességmérő/monitoring végpont

VÉDA Rendszerben történő illesztéssel az Intelligens közúti sebességmérő/monitoring végpont felügyelete megvalósul az Országos Rendőr-főkapitányság által, illetve az esetleges rendellenes működések elhárítása is megvalósításra kerül VÉDA rendszerrel szemben támasztott reakcióidőn belül.

## NYILATKOZAT

Alulírott Kertész Viktor, mint az **ARH Informatikai Zrt.** (székhelye: 1123 Budapest, Alkotás utca 41. Fővárosi Törvényszék Cégbírósága Cg. 01-10-044343, adószáma: 12468904-2-43) (a továbbiakban: ARH Zrt.) önálló cégjegyzésre jogosult vezető tisztségviselője **ezúton nyilatkozom, hogy az Országos Rendőrfőkapitányság által rendszeresített, VÉDA rendszer kompatibilis „VIDAR Speed sebességmérő eszköz” termék gyártója és kizárólagos magyarországi forgalmazója az ARH Zrt.**

A legkorszerűbb 4D Radar működési elvén alapuló, az éjszakai működéshez elengedhetetlen kiegészítő infra megvilágítóval ellátott, típusvizsgálati engedéllyel rendelkező sebességmérő eszköz, amely tartalmazza az elhaladó járművek paramétereinek megállapítását, mint: rendszám, honosság, idő, helyszín, jármű kategória, típus, modell.

A fenti nyilatkozatot **Vácrátót Község Önkormányzata** (2163 Vácrátót, Petőfi tér 3.) részére tettem.

Budapest, 2026. április 23.

ARH Informatikai Zrt.  
1123 Budapest Alkotás u 41  
Asz. 12468904-2-43  
Cg. 01-10-044343



ARH Informatikai Zrt.  
Kertész Viktor igazgató  
helyett: Hannel Tamás  
meghatalmazott  
cégszerű aláírás

# A D A P T I V E   R E C O G N I T I O N

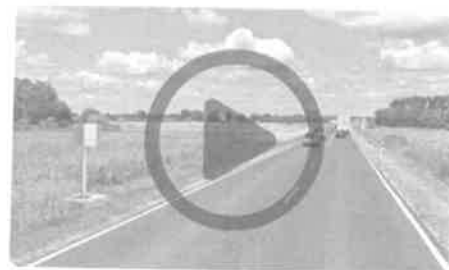

VĒDA-Film

Városi gyorsajtás?

Kockázatos gyalogos közlekedés?

Elsodort kerékpárosok?

Gyermekeink balesetveszélyben a száguldozók miatt?

Van megoldás:

## VĒDA – Településőr

Hatékonyan, gyorsan megvalósítható:

- a közlekedésbiztonság javítása
- a sebességtúllépés csökkentése
- gyermekeink biztonságának növelése

Ezen célok elérése érdekében az ARH Zrt. rendszámolvasó kamerával megvalósított intelligens közúti sebességmérő megoldását kínálja településüknek.

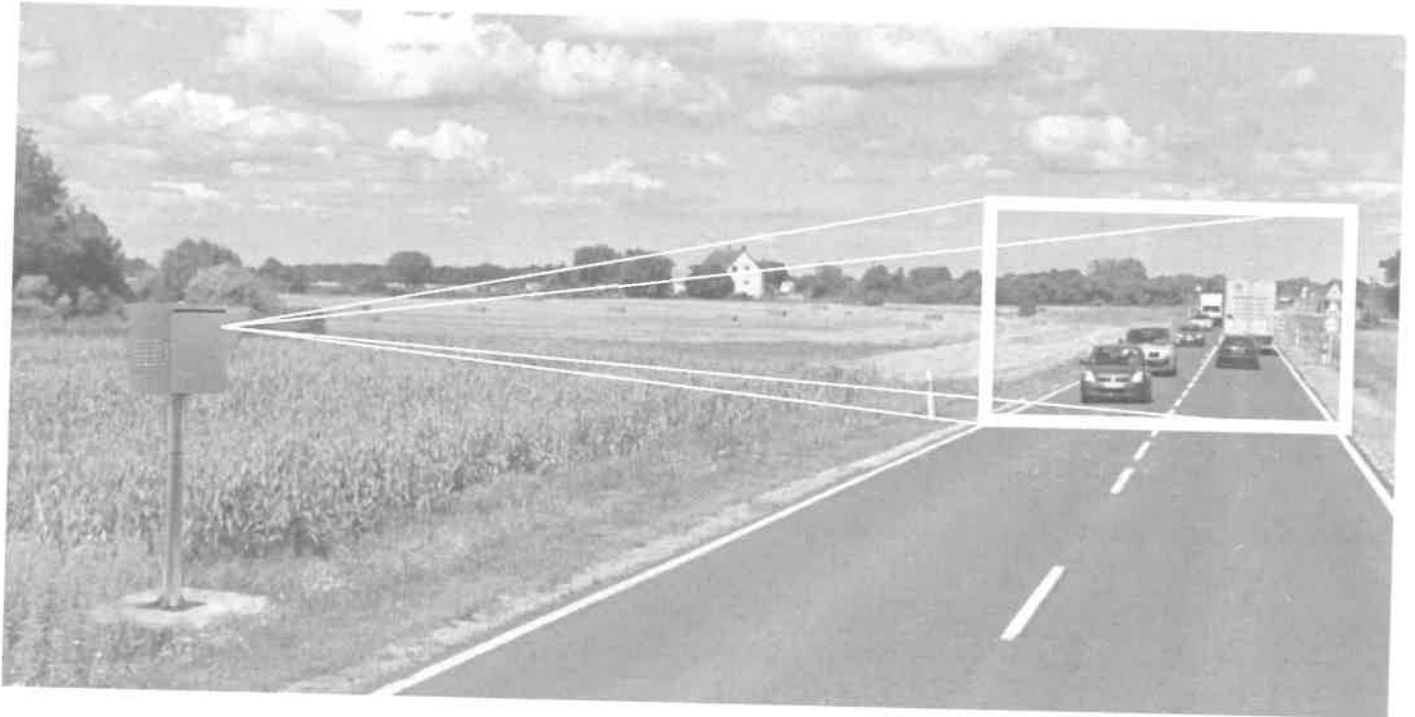

## A VÉDA Településőr rendszer célja

Egy vagy akár több ellenőrzőpont az alábbi célok teljesülését segítheti:

- közlekedésbiztonság és közlekedési morál javítása a kiválasztott területen,
- baleseti gócpontokkal leginkább terhelt útszakaszok megfigyelése,
- lakosság biztonságérzetének javítása,
- bűnmegelőzési célok támogatása a településre vezető utak akár 0-24h megfigyelésével és a be- és kilépő közúti forgalom rögzítésével,
- hatóság által hitelesített, automatikus sebességmérésre alkalmas eszközök alkalmazása,
- közlekedésbiztonsági indokoltság esetén, a magyar rendőrséggel kötött együttműködési megállapodás alapján, a rögzített jogsértések dokumentálása és automatikus továbbítása a VÉDA rendszerbe.



## A VÉDA Településőr rendszer működése

Az útmenti infrastruktúra részeként telepített készülékházakkal és a rendőrség VÉDA rendszerében már több éve használt, akár egyetlen SI típusú mobil sebességmérő kamerával, a kamera rendőrség által ütemezett áthelyezésével, több mérőponton is megvalósítható az ellenőrzés.

A VÉDA rendszerbe való illesztés feltétele a mérési helyszín és az elérni kívánt közlekedésbiztonsági célok egyeztetése a magyar rendőrség illetékes szakembereivel.

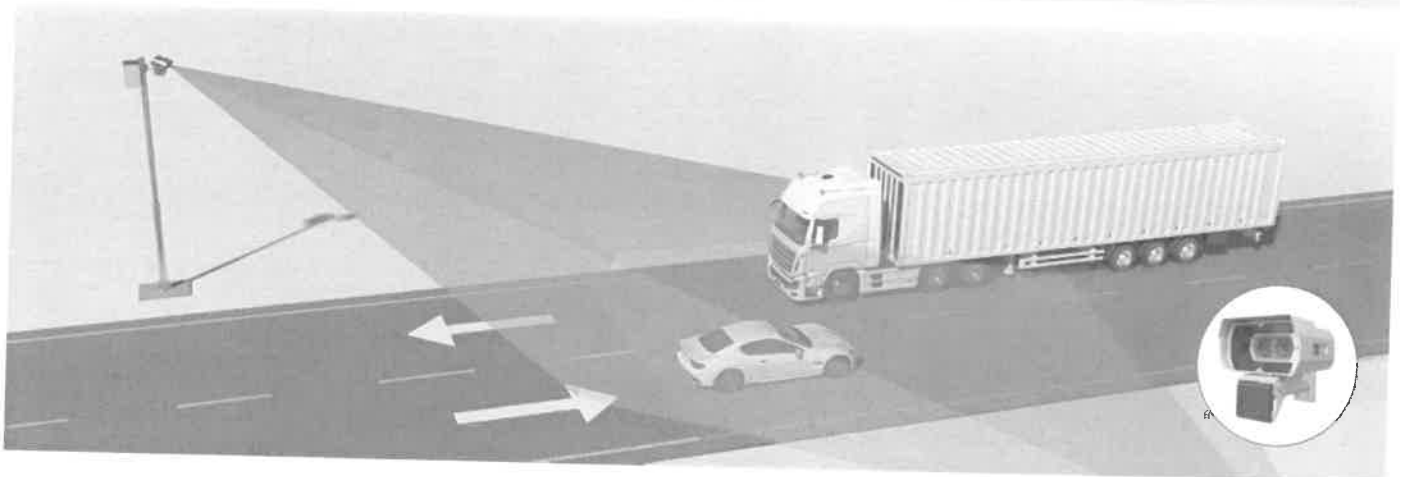
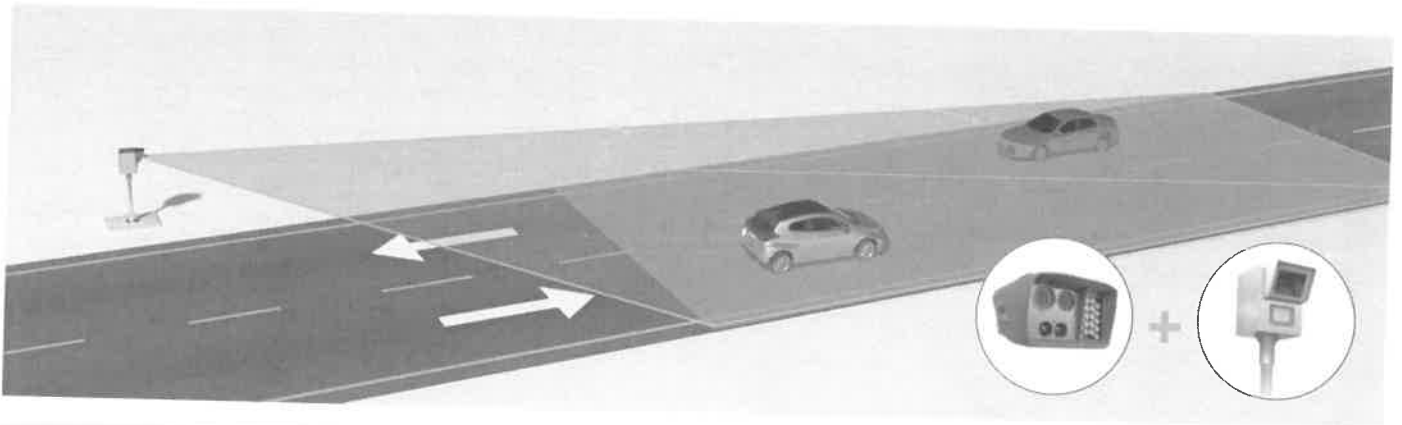

Nagy lépést tehetnek településük közlekedésbiztonságának javítására már azzal is, ha településük egy veszélyes csomópontjában vagy főközlekedési útvonalának 2 ellentétes bevezető pontján alkalmazzák az ARH Zrt. által fejlesztett és gyártott megoldást!

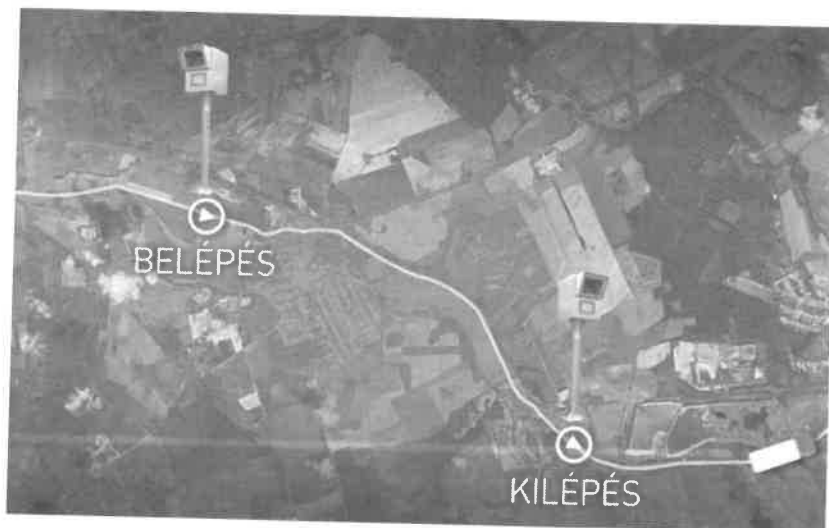

# VÉDA – Településőr

intelligens közúti sebességmérő megoldásaink



- helyi közlekedésbiztonság javítása
- sebességtúllépés csökkentése
- a lakosság és a gyermekkel való közlekedés biztonsága

## TraffiGuard készülékház

- ✓ közutak mentén telepíthető, jelentős visszatartó erejű
- ✓ S1 Phantom álkamerával felszerelt
- ✓ 36 hónapos jótállás, 60 hónapos korrózióállóság



## S1 Guard, az önkormányzati célkitűzésekhez igazított, hitelesített sebességmérő kamera

- ✓ a rendőrségi VÉDA rendszerhez történő illesztésre alkalmas
- ✓ a rendőrség által jelenleg is használt sebességmérővel azonos működés
- ✓ TraffiGuard teljeskörű elektronikával megszerelt készülékházzal kompatibilis

## Vidar Speed sebességmérő kamera

- ✓ 24 órás, folyamatos adatfelvételezés
- ✓ közút közelében oszlopra szerelhető kivitel
- ✓ jármű pontos sebességének rögzítése, rendszám-, márka- és modellfelismerés
- ✓ veszélyes anyagokat szállító jármű jelző tábláinak kiemelkedő pontosságú felismerése



Településük közlekedésbiztonsági céljai alapján segítünk Önöknek megtalálni a legjobb megoldást!  
Várjuk szíves érdeklődésüket a VÉDA – Településőr megoldásainkkal kapcsolatban,  
kérdés esetén készséggel állunk rendelkezésükre!

Testreszabott igényeik megismerése érdekében vegyék fel  
a kapcsolatot az ARH Informatikai Zrt. munkatársaival!  
tel: +36 70 931 41 28 e-mail: [belfoldiroda@arh.hu](mailto:belfoldiroda@arh.hu)

## ALÁÍRÁS-MINTA

Alulírott, **Kertész Viktor** (születési neve: Kertész Viktor, születési helye és ideje: Budapest, 1968. március 6. anyja neve: Somorácz Terézia), mint az **ARH Informatikai Zrt. vezető tisztségviselője** (igazgatósági tag – igazgató) a céget akként jegyzem, hogy a cég kézzel, vagy géppel előírt, előnyomott, vagy előnyomtatott neve alá vagy fölé a nevemet önállóan az alábbi módon írom alá:

HA

Alulírott, Dr. Vacs Miklós ügyvéd (1142 Budapest, Erzsébet királyné útja 98/A. Budapesti Ügyvédi Kamara, kamarai azonosító száma: 36070821) ellenjegyzésemmel tanúsítom, hogy Kertész Viktor (születési neve: Kertész Viktor, születési helye és ideje: Budapest, 1968. március 6., anyja neve: Somorácz Terézia, magyar állampolgár) 1126 Budapest, Dolgos utca 2. 8. ép. A. lph. 2. em. 7. a. szám alatti lakos, aki a személyazonosságát érvényes személyazonosító és lakcímet igazoló hatósági igazolványaival igazolta, a fenti aláírás-mintát előttem saját kezűleg írta alá. A jelen aláírás-minta az ARH Informatikai Zártkörűen Működő Részvénytársaság (székhelye: 1123 Budapest, Alkotás utca 41. Fővárosi Törvényszék Cégbírósága Cg.01-10-044343) 2020. december 31-i közgyűléssel kapcsolatos változásbejegyzési kérelem mellékletét képezi. A jelen aláírás-minta megfelel a cégnyilvánosságról, a bírósági cégeljárásról és a végelszámolásról szóló 2006. évi V. törvény 9. §-ában írt feltételeknek.

Budapest, 2020. december 31.

Dr. Vacs Miklós ügyvéd  
KASZ: 36070821



## MEGHATALMAZÁS

Alulírott Kertész Viktor igazgató, mint az ARH Informatikai Zártkörűen Működő Részvénytársaság (székhelye: 1123 Budapest, Alkotás utca 41. Fővárosi Törvényszék Cégbírósága Cg.01-10-044343) (a továbbiakban: Társaság) önálló cégjegyzésre jogosult vezető tisztségviselője ezúton

### m e g h a t a l m a z o m

Hennel Tamás (születési helye és ideje: Kaposvár, 1966.01.25.; anyja neve: Svastits Éva; állandó lakcíme: 1014 Budapest, Nándor u. 4. 1.em./9) munkavállalót, hogy a Társaságot meghatalmazottként képviselje a Magyarország területén teljesítendő, nettó 30 000 000,-Ft értékhatárt meg nem haladó projektjeinkben (továbbiakban a „Projektek”).

A jelen meghatalmazás kiterjed különösen, de nem kizárólag a Projektek előkészítéséhez szükséges egyeztetések, tárgyalások folytatására, a projektek kivitelezésére vonatkozó árajánlat és az ajánlathoz kapcsolódó átláthatósági, összeférhetetlenségi és egyéb nyilatkozatok, valamint az árajánlatok elfogadása esetén a teljesítésünkre vonatkozó megrendeléses és/vagy (vállalkozási, szolgáltatási, karbantartási, stb...) szerződése(ek) aláírására, továbbá e szerződések teljesítéséhez szükséges nyilatkozatok aláírására, emellett a Projektekhez kapcsolódóan beszállítóktól, alvállalkozóktól ajánlatkérésre, velük való egyeztetésre, megrendelésre, szerződéskötésre, továbbá e szerződések teljesítését követő teljesítésigazolások kiállítására-beszállítók, alvállalkozók vonatkozásában Projektenként mindösszesen legfeljebb nettó 20 000 000,- Ft értékhatárig).

A jelen meghatalmazás aláírástól visszavonásig érvényes.

Kelt: Budapest, 2026. február 18.



ARH Zrt.  
Kertész Viktor igazgató  
meghatalmazó

A fenti meghatalmazást elfogadom:



Hennel Tamás  
meghatalmazott

Előttünk, mint tanúk előtt:

Tanú 1.

Név: Takács Péter

Állandó lakcím:

1046 Budapest, Ugró Gyula sor 11. 1/50.

Aláírás:



Tanú 2.

Név: GÁL ZSANETT

Állandó lakcím:

1024 DEBRECEN, PARKAM-RA U 4. 111

Aláírás: Gál Zsanett

Megjegyzés: azon projektek esetében, ahol a Társaság részére fizetendő ellenérték meghaladja a nettó 30 000 000,-Ft-ot, a meghatalmazott csak külön, eseti meghatalmazás alapján jogosult aláírni.

## ÁRAJÁNLAT

## Vácrátót Község Önkormányzat részére

Vácrátót Község Önkormányzata ajánlati felhívást tesz közzé jelen felhívás 4. számú mellékletében foglalt eszközbeszerzésre vonatkozóan.

AJÁNLATTEVŐ ADATAI	
Ajánlattevő neve:	ARH Informatikai Zrt.
Ajánlattevő címe:	1123 Budapest, Alkotás u. 41.
Ajánlattevő adószáma:	12468904-2-43
Ajánlattevő teljesítésért felelős vezetőjének neve:	Tóth András
Ajánlattevő telefonszáma:	+36 30 478 5043
Ajánlattevő e-mail címe:	Andras.Toth@arh.hu

Szolgáltatás megnevezése	Nettó ár	Áfa	Bruttó ár
Eszközbeszerzés a felhívásban foglaltak szerint	3 600 000 Ft	972 000 Ft	4 572 000 Ft

Kelt: Budapest, 2026. év április hó. 23. nap

ARH Informatikai Zrt.  
1123 Budapest, Alkotás u. 41.  
Adósz.: 12468904-2-43  
Tel.: 01-10-044 503

cégszerű aláírás  
ARH Informatikai Zrt.  
Kertész Viktor igazgató helyett  
Hennel Tamás meghatalmazott

Melléklet:

Árazott költségvetés

Vácrátóti Polgármesteri Hivatal	
Érkezett:	2026 ÁPR 24.
Iktatószám: .....	.....
	előadó

## NYILATKOZAT KIZÁRÓ OKOKRÓL

Alulírott Kertész Viktor, mint az ARH Informatikai Zrt. (székhelye: 1123 Budapest, Alkotás u. 41.) cégjegyzésre jogosult képviselője büntetőjogi felelősségem tudatában

n y i l a t k o z o m,

hogy az általam képviselet céggel szemben az alábbi kizáró okok **nem állnak** fenn:

- végelszámolás alatt áll, vonatkozásában csődeljárás elrendeléséről szóló bírósági végzést közzétettek, az ellene indított felszámolási eljárást jogerősen elrendelték,
- gazdasági, illetve szakmai tevékenységével kapcsolatban bűncselekmény elkövetése az elmúlt három éven belül jogerős bírósági ítéletben megállapítást nyert;
- akinek tevékenységét a jogi személlyel szemben alkalmazható büntetőjogi intézkedésekről szóló 2001. évi CIV. törvény 5. §-a (2) bekezdésének *b)* pontja alapján vagy az adott közbeszerzési eljárásban releváns módon *c)* vagy *g)* pontja alapján a bíróság jogerős ítéletében korlátozta, az eltiltás ideje alatt, vagy ha az ajánlattevő tevékenységét más bíróság hasonló okból és módon jogerősen korlátozta;
- az egy évnél régebben lejárt adó-, vámfizetési vagy társadalombiztosítási járulékfizetési kötelezettségének nem tett eleget, kivéve, ha az árajánlat benyújtásának időpontjáig megfizette, vagy megfizetésére halasztást kapott,
- a Kbt. 73. § (1) g) pontja szerint nem felel meg azoknak a környezetvédelmi, szociális és munkajogi követelményeknek, amelyeket a jogszabályok vagy kötelezően alkalmazandó kollektív szerződés, vagy a Kbt. 4. mellékletében felsorolt környezetvédelmi, szociális és munkajogi rendelkezések írnak elő.

Kelt: Budapest, 2026. év április hó. 21. nap

  
.....  
cégszerű aláírás  
ARH Informatikai Zrt.  
Kertész Viktor igazgató helyett  
Hannel Tamás meghatalmazott

NYILATKOZAT

Alulírott Kertész Viktor, mint az ARH Informatikai Zrt. (székhelye: 1123 Budapest, Alkotás u. 41.) cégjegyzésre jogosult képviselője büntetőjogi felelősségem tudatában

nyilatkozom,

hogy az általam képviselt cég, ill. az általam bevont alvállalkozó megfelel a szerződés teljesítéséhez szükséges

1. alkalmassági követelményeknek és
2. rendelkezik pénzügyi fedezettel.

Kelt: Budapest, 2026. év április hó 21. nap

  
.....  
cégszerű aláírás  
ARH Informatikai Zrt.  
Kertész Viktor igazgató helyett  
Hannel Tamás meghatalmazott

# ADAPTIVE RECOGNITION

**Spiegelhalter László**  
polgármester  
vacratotph@vacratot.hu

**Vácrátót Község Önkormányzata**  
2163 Vácrátót, Petőfi tér 3.

**Tárgy: Árajánlat 1 db S1 Guard sebességmérő kamera, valamint 1 db TraffiGuard készülékház**  
szállítására, telepítésére és üzembe helyezésére, valamint a TraffiGuard készülékházak féléves karbantartására

**Ügyintéző: Tóth András**  
**Iktatószám: 047.25\_v4**

**Tisztelt Spiegelhalter László Polgármester Úr!**

Hivatkozva a 2026.04.20-i Ajánlattételi felhívás e-mailjükre, az ARH Informatikai Zrt. az alábbi ajánlatot adja Önöknek

**1 db S1 Guard sebességmérő kamera és 1 db TraffiGuard készülékház**  
szállítására, telepítésére és üzembe helyezésére (a telepítési infrastruktúra kialakítása – tervezés, kivitelezés, energiaellátás – nem része az ajánlatnak!);

## **SZÁLLÍTÁS, TELEPÍTÉS ÉS ÜZEMBE HELYEZÉS**

	Termék	Mennyiség		Nettó egységár	Nettó összesen	ÁFA	Bruttó összesen
1.	S1 Guard kamera	1	db	2 200 000 Ft	2 200 000 Ft	594 000 Ft	2 794 000 Ft
2.	TraffiGuard készülékház	1	db	1 400 000 Ft	1 400 000 Ft	378 000 Ft	1 778 000 Ft
<b>ÖSSZESEN</b>					<b>3 600 000 Ft</b>	<b>972 000 Ft</b>	<b>4 572 000 Ft</b>

S1 Guard mobil sebességmérő kamera főbb paraméterei:

Rendszámolvasási pontosság	<b>98% feletti rendszámolvasási és honosság megállapítási pontosság</b> normál pozícióban elhelyezett, szennyeződés és roncsolásmentes rendszámtábla esetén, napszaktól függetlenül minden detektált járműnél.
Sebességmérés	Mérési tartomány 1 – 300 km/h (hitelesítési engedélyszám: Th-9042/4/2025) Mérési távolság 150 m-ig Konfigurálható sávok száma: 1-2 db Sávonként és kategóriánként állítható sebességhatár
VÉDA ellenőrzési funkciók	<ul style="list-style-type: none"><li>• Elhaladás figyelés</li><li>• Sebességmérés</li><li>• Forgalomszámlálás</li></ul>

(5. oldal. mellékelt : ARH\_Szakmai\_Ajánlat\_S1G+TG\_v260210.pdf)

# ADAPTIVE RECOGNITION

S1 Phantom álkamera: sebességmérő kamerát imitáló eszköz, arra az esetre ha nem történik tényleges sebességmérés. TraffiGuard készülékház része, együtt kerülnek szállításra, ajánlati egységár tartalmazza az értékét.

(12. oldal. mellékelt: [ARH\\_Szakmai\\_Ajánlat\\_S1G+TG\\_v260210.pdf](#))

TraffiGuard készülékház főbb paraméterei:

Felületkezelés	a lábazat és az oszlop szálcsiszolt rozsdamentes acél, a szekrénytest finomstruktúr porfestett
Szekrénytest forgatási szög	300° (túlfordulást akadályozó ütközőkkel ellátva) 
Funkciók	<ul style="list-style-type: none"><li>• Automata klimatizálás /szellőztető ventilátorok, fűtés, páramentesítő egység, termosztátok/ (csak 230V-os energiaellátás esetén)</li><li>• Akkumulátor nélküli működtetés támogatás</li><li>• Szekrénytest belső világítás</li><li>• Beépített 230 V elosztó</li><li>• Beépített GPS antenna + 2 db átalakító</li><li>• 3 pontos biztonsági zár (cserélhető zárbetét)</li><li>• Alapvasalat (33 x 33 x 21 cm)</li><li>• Földelő laposacél (96 x 3 cm)</li></ul>
Tartozék(ok)/kiegészítő(k)	S1 Phantom álkamera

(7. oldal. mellékelt: [ARH\\_Szakmai\\_Ajánlat\\_S1G+TG\\_v260210.pdf](#))

Ajánlatunk műszaki tartalmát, a készülékház telepítésének folyamatát és az ahhoz szükséges feladatok felosztását a mellékelt szakmai ajánlat ([ARH\\_Szakmai\\_Ajánlat\\_S1G+TG\\_v260210.pdf](#)) tartalmazza!

## **INFRASTRUKTÚRA KIALAKÍTÁS**

Az eszközök szállításán, telepítésén és üzembe helyezésén felül, külön – helyszíni felmérésen és helyszínspecifikus árajánlaton alapuló - díjazás ellenében vállaljuk a TraffiGuard készülékháza(ak)hoz szükséges telepítési infrastruktúra (beton alaptest és energiaellátás) kialakítás tervezését és kivitelezését is, azonban ehhez mindenképp szükségesek a rendőrség által előzetesen jóváhagyott pontos helyszíni-paraméterek is.

Amennyiben a TraffiGuard telepítéséhez szükséges infrastruktúra kialakítását a költséghatékonyság érdekében az Önkormányzat saját hatáskörben oldja meg, akkor természetesen minden szükséges információt megadunk, illetve igény esetén egyeztetünk a kiválasztott tervező és kivitelező céggel. Az ajánlati ár tartalmazza az infrastruktúra megvalósításához szükséges tervezői és kivitelezői e-mail-es vagy telefonos konzultációt. Helyszíni személyes egyeztetésre, igény esetén, külön díjazás ellenében van lehetőség.

## KARBANTARTÁS, ÜZEMELTETÉS TÁMOGATÁS

Az S1 Guard sebességmérő kamera és a TraffiGuard készülékház rendeltetésszerű működésének fenntartása érdekében rendszeres karbantartásra, a VÉDA rendszerbe továbbított adatok alapján történő objektív szankcionáláshoz pedig a kamera kétévenkénti hatósági hitelesítésére van szükség.

1. Az önkormányzatoknak értékesített sebességmérő kamerák karbantartásának és 2 évenkénti hitelesítésének VÉDA Rendszer keretében történő központosítására megállapodás született az Országos Rendőr-főkapitánysággal, így az **S1 Guard kamera vonatkozásában az Önkormányzatnak nem kell karbantartás jellegű költséggel kalkulálnia.**
2. A TraffiGuard készülékház karbantartására és ezzel összefüggő jótállási időre az alábbi lehetőségek közül választhat Önkormányzatuk:

### **2.1. karbantartási szerződéssel - 3 év jótállás**

Amennyiben a tervezett szerződéskötéssel együtt az ajánlatunkban szereplő karbantartási szolgáltatásokat is megrendeljük, akkor a készülékház(ak)ra 3 év jótállást vállalunk és a szolgáltatást az alábbi kedvezményes áron biztosítjuk.

Az 1 db TraffiGuard készülékház  
éves karbantartási költsége nettó 190 000 Ft \*

A megadott díjak nem tartalmazzák az infrastruktúra (beton alaptest, energiaellátás, előjelző táblák) karbantartással és üzemeltetéssel kapcsolatos költségeit!

*\*A karbantartási díj összege évenként (legkorábban a második évtől) kiigazításra kerül a Központi Statisztikai Hivatal által az előző évre közzétett fogyasztói árindexnek megfelelően.*

### **2.2. karbantartási szerződés nélkül - 1 év jótállás**

Rendszeres megelőző karbantartás hiányában az ajánlatban lévő készülékház(ak)ra (3 évvel ellentétben) csak 1 éves jótállást biztosítunk. Felhívjuk a figyelmüket, hogy 1 éven túl bekövetkezett esetleges meghibásodás esetén kizárólag eseti ajánlaton alapuló, egyedi díjon tudjuk vállalni a probléma megoldását.

## AJÁNLATI FELTÉTELEK

Az ajánlat pénzneme: magyar Forint (Az árak az ÁFÁ-t nem tartalmazzák.)

Fizetési feltételek:

- az 1. díjrészlet (50%) a Vállalkozó 1. sz. részszámlájának teljesítésigazolását követően,

- a 2. díjrészlet (50%) az eszközök telepítésének műszaki átadás-átvételét követően kiállított teljesítésigazolás alapján esedékes.

Fizetési határidő: a számla kiállítását követő 15 napon belül

Teljesítési határidő: a szerződés aláírását követő 180 napon belül

Ajánlat érvényessége: 30 nap

## REFERENCIA IGAZOLÁS (kérésre továbbiakat küldünk - teljesített projektek)

Szerződő kötő másik fél megnevezése, címe	A szerződő kötő másik fél részéről referenciát adó személy neve, elérhetősége(telefonszám)
Szomor Község Önkormányzata, 2822 Szomor, Szabadság tér 8.	Kovács Gergely - polgármester, +36 30 755 3090
Környe Község Önkormányzata, 2851 Környe, Alkotmány u. 2.	Beke László - polgármester, +36 30 768 1624
Sajóbábony Város Önkormányzata, 3792 Sajóbábony, Bocskai út 2.	dr. Szilva István - polgármester, +36 46 549-030
Budapest Főváros XX. Kerület Pesterzsébet Önkormányzata, 1201 Budapest, Kossuth Lajos u. 22.	Burkus Csaba - rendvédelmi osztályvezető, +36 20 255-5842

## ARH GYÁRTÓI NYILATKOZAT: az árajánlat mellékleteként megküldve.

Az ajánlatunk készítésekor és az ajánlati ár meghatározásakor a fentiekben felsorolt projektspecifikus és az ajánlat végén rögzített, általános Ajánlati Feltételek fejezetben meghatározott feltételeket vettük alapul. További részletek a megkötésre kerülő adásvételi szerződésben kerülnek rögzítésre. Fenntartjuk a jogot ajánlati áraink módosítására, amennyiben az Önkormányzat az Ajánlati Feltételeinktől eltérő feltételekkel kívánna szerződni.

Az ajánlatban szerepelő műszaki információk az ARH Zrt. üzleti titkát képzik és ekként az üzleti titok védelméről szóló 2018. évi LIV. törvény szerinti védelemben részesülnek. A megadott műszaki adatok, paraméterek, valamint ismeretek felfedése (nyilvánosságra hozatala) társaságunk tekintetében az üzleti életben különösen jelentős sérelmet okozna, illetve az eszközök telepítésével elérni kívánt célokat nagy mértékben korlátoznák, illetve megghiúsítanak. Minderre tekintettel tisztelettel kérjük, hogy társaságunk üzleti titkait megóvni, megtartani és illetéktelen személy előtt fel nem fedni szíveskedjenek!

Amennyiben az ajánlatunkkal kapcsolatban bármilyen kérdésük merülne fel, készséggel állunk rendelkezésükre.

Budapest, 2026.04.23

Üdvözlettel,



Tóth András  
értékesítési vezető

## Ajánlati Feltételek:

**Teljesítési határidő:** kifejezett írásbeli megállapodás hiányában az Ajánlatban feltüntetett szállítási határidő tájékoztató jellegű. A Megrendelő/Vevő elállására kizárólag az ARH Zrt. részére a teljesítésre adott méltányos póthatáridő eredménytelen elteltét követően kerülhet sor. A részszállítás jogát fenntartjuk. Szállítási határidő túllépése esetére az ARH Zrt. minden kárigényt kizár a jogszabályok által megengedett legteljesebb mértékben.

**Teljesítés módja:** az ARH Zrt. a megrendelt termék(ek) Megrendelőnek / Megrendelő megbízottjának / fuvarozónak történő átadásával, illetve szolgáltatás esetén a szolgáltatás nyújtásával, szoftver esetén átadással/Megrendelő általi letöltéssel teljesíti a megrendelést.

**Jogfenntartás:** az ARH Zrt. által a Megrendelőnek/Vevőnek átadott termék(ek) a teljes ellenérték(ük) kifizetéséig az ARH Zrt. tulajdonában marad(nak), a Megrendelő/Vevő a terméke(ke)t az ellenérték teljes megfizetéséig ennek megfelelően köteles kezelni. A teljes ellenérték megfizetése előtt a termék(ek) előzetes írásbeli hozzájárulásunk nélkül nem adható(k) zálogba, nem lehet (azokat vagy azok közül egyiket sem) biztosítékként lekötni és átruházni.

**Kifogás:** a Megrendelő/Vevő a mennyiségi átvizsgálást az átadáskor haladéktalanul, a minőségi átvizsgálást legfeljebb az átadástól számított 5 (öt) napon belül köteles elvégezni és mennyiségi kifogását azonnal, a minőségi kifogását legfeljebb az átvételtől számított ötödik nap végéig írásban köteles az ARH Zrt.-nek bejelenteni. E határidők elmulasztása esetén a teljesítés elfogadottnak tekintendő. Kifogásolt termék visszaküldése csak előzetes írásbeli jóváhagyásunk birtokában lehetséges. Jogos reklamáció esetén a visszakapott terméket az ARH Zrt. saját választása szerint vagy újra cseréli, vagy kijavítja a hibát, vagy visszatéríti a Megrendelőnek/Vevőnek a termék előzetesen megfizetett ellenértékét.

**Jótállás:** az ARH Zrt. a jelen Ajánlatban meghatározott (hardver) termék(ek)re az Ajánlat első oldalán feltüntetett ideig tartó jótállást vállal. A jótállás kezdő napja az a nap, amikor az ARH Zrt. a terméket a Megrendelőnek/Vevőnek (fuvarozónak) átadta. A jótállás feltétele a gyártó által előírt karbantartások és szakszerű üzemeltetési követelmények (ld. az Üzemeltetési és Karbantartási Utasítást) dokumentált teljesülése; ezek hiányában a jótállásra való kötelezettségvállalás érvényét veszti. Termékértékesítés esetén a jótállási igények az ARH Zrt. 2074 Perbál, Ipari park 9. szám alatti telephelyén érvényesíthetők. A jótállás alá tartozó termék(ek) ARH Zrt. telephelyére juttatása és onnan elszállítása, valamint a termék(ek) le- és felszerelésével kapcsolatos költségek és minden egyéb, a jótállás érvényesítésével kapcsolatos költség a megrendelőt terheli. Helyszíni telepítési szolgáltatással egybekötött termékértékesítés esetén a jótállási igények a telepítés helyszínén érvényesíthetők amennyiben Megrendelő/Vevő biztosítja a szükséges feltételeket (rendszer/termékek távoli elérése, engedélyek, forgalomterelések, stb). Szoftverre az iparági szokásoknak megfelelően jótállás nem vonatkozik; arra az ARH Zrt. a mindenkor hatályos terméktámogatási feltételei szerint külön terméktámogatás igényelhető.

**Felelősségkorlátozás:** az ARH Zrt. által szándékosan okozott, továbbá az emberi életet, testi épséget vagy egészséget megkárosító szerződésszegésért való felelősséget kivéve a az ARH Zrt. a jelen Ajánlatból, és/vagy teljesítésből és/vagy teljesítése elmulasztásából származó, és/vagy egyébként az Ajánlathoz, és/vagy az Ajánlatban feltüntetett termék(ek)hez, szolgáltatás(ok)hoz, és/vagy ezek használatához kapcsolódó, és/vagy ezek vagy ezek valamelyikéből eredő/származó teljes felelőssége nem haladhatja meg annak a konkrét terméknek és/vagy szolgáltatásnak az Ajánlatban feltüntetett egységára 50%-át, amely miatt az ARH Zrt. felelőssége felmerül. Az ARH Zrt. kizárja felelősségét (beleértve alvállalkozói és beszállítói felelősségét) a következményi-, közvetett- vagy feltételezett- károkért (különösen, de nem kizárólag ideérve az elmaradt hasznot és bevételkiesést is). A kár ARH Zrt. általi írásbeli elismerése hiányában Megrendelő/Vevő nem jogosult kapcsolódó igénye ARH Zrt.-vel szembeni beszámítására. Megrendelő/Vevő az Ajánlatban meghatározott termék(ek) és/vagy szolgáltatás(ok) megrendelésével – törvény által lehetővé tett körben – kifejezetten lemond arról, hogy a ARH Zrt. vezető tisztségviselőivel szemben az Ajánlattal összefüggésben bármilyen kártérítési vagy egyéb igényt érvényesítsen. ARH Zrt. – a törvény által lehetővé tett körben - kizárja vezető tisztségviselőinek felelősségét az e jogviszonyukkal összefüggésben harmadik személynek okozott károkért; az esetleges károsulttal szemben kizárólag a ARH Zrt. mint gazdasági társaság felel.

**Szellemi alkotás(ok)al kapcsolatos feltételek:** amennyiben az Ajánlat alapján/ahhoz kapcsolódóan az ARH Zrt. a Megrendelőnek/Vevőnek szoftver(ek)e)t és/vagy egyéb szellemi alkotás(oka)t ad át, annak/azoknak a szerzői vagyoni- és a következőkben nem nevesített egyéb jogai továbbra is a szerzőt illetik meg; a Megrendelőt/Vevőt az Ajánlatban meghatározott összes ellenérték kiegyenlítése napjától kezdődően a szellemi alkotásra nem kizárólagos, Magyarország területére, az adott szellemi alkotás teljes élettartamára érvényes felhasználási jogok illetik meg, a következő rendelkezésekre is figyelemmel. Az Ajánlatban feltüntetett szoftver(ek) és kapcsolódó szellemi alkotások többszörözésére, átdolgozására, fordítására, illetve ezek bármely más módosítására – ideértve a hibajavítást is- valamint ezek eredményének többszörözésére vonatkozó jogát a szerző kifejezetten fenntartotta, azok a Megrendelőt/Vevőt nem illetik meg. A szoftvert és a kapcsolódó egyéb szellemi alkotásokat az ARH Zrt. azok jelenlegi formájában, minden hibájával együtt ("AS IS") biztosítja, és az ARH Zrt. kizár minden szavatosságot – különösen, de

## ADAPTIVE RECOGNITION

nem kizárólag a.) adott célra való alkalmasságra, b.) értékesíthetőségre, c.) a szoftver nem ARH Zrt. által gyártott termékkel való használhatóságára vonatkozó felelősséget. Az ARH Zrt. által önálló szoftverként történő használatra, vagy az ARH Zrt. által szállított termékkel együtt való használatra átadott/telepített/rendelkezésre bocsátott minden szoftver (ideértve minden alkalmazást, firmware-t, operációs rendszert, illesztőprogramot, továbbá bármely egyéb szoftvert, valamint a kapcsolódó elektronikus, vagy fizikai formában megjelenő dokumentációt is) használatát egyebekben a Végfelhasználói Licencszerződés szabályozza. Az ARH Zrt. a vonatkozó jogszabályok által megengedett legnagyobb mértékben fenntart minden jogot, amelyet az adott Végfelhasználói Licencszerződés kifejezetten nem biztosít a végfelhasználó számára. Szoftver telepítésével, letöltésével, használatával a Végfelhasználói Licencszerződést Megrendelő/Vevő automatikusan, minden további jognyilatkozat nélkül elfogadja; ha Megrendelő/Vevő ezeket a feltételeket nem kívánja elfogadni, kizárólagos jogorvoslati lehetősége, hogy a szoftver ARH Zrt. általi átadását/letöltését követő 15 napon belül a szoftvert teljes egészében – a teljes kapcsolódó ellenérték visszatérítésére vonatkozó igénye megjelölésével – a visszaküldi/visszaadja az ARH Zrt-nek a perbáli telephelyén (2074 Perbál, Ipari Park 9.). Az ARH Zrt. Megrendelőnek/Vevőnek átadott szoftver(ek) és/vagy egyéb szellemi alkotás(ok) csak az Ajánlatban feltüntetett példányszámban használhatók. Szoftver egyes összetevői egynél több terméken való használatra nem szétválaszthatók. A szoftver mintapéldányát a Megrendelő/Vevő egyetlen alkalommal átruházhatja harmadik személyre (másik végfelhasználóra), de az átruházásnak ki kell terjednie a szoftver minden összetevőjére és a dokumentációra, valamint a Végfelhasználói Licencszerződésre is. Az új végfelhasználójának az átruházás előtt a Végfelhasználói Licencszerződés feltételeit el kell fogadnia. A Szoftver átruházásával a Vevő felhasználási jogai automatikusan érvényét veszítik.

**Jogvita:** Az Ajánlatban feltüntetett termék(ek)/szolgáltatás(ok) megrendelésével a Megrendelő/Vevő a jelen Ajánlatból származó vagy a jelen Ajánlathoz kapcsolódó jogvita elbírására automatikusan aláveti magát a Budai Központi Kerületi Bíróság illetékességének, illetve 30 (harminc) millió forintot meghaladó perérték felett a Székesfehérvári Törvényszék illetékességének.

**Az Ajánlatban feltüntetett termék(ek), szolgáltatás(ok) megrendelésével vagy az ellenérték megfizetésével, vagy a termék használatának megkezdésével a Megrendelő/Vevő a fenti Ajánlati Feltételeket automatikusan, minden további jognyilatkozat nélkül elfogadja.**

## NYILATKOZAT

Alulírott Kertész Viktor, mint az ARH Informatikai Zártkörűen Működő Részvénytársaság (székhelye: 1123 Budapest, Alkotás utca 41. Fővárosi Törvényszék Cégbírósága Cg. 01-10-044343, adószáma: 12468904-2-43) (a továbbiakban: ARH Zrt.) önálló cégjegyzésre jogosult vezető tisztségviselője ezúton nyilatkozom, hogy a **VÉDA kompatibilis „ARH Cam S1 GUARD (vh-kkep) kamera”** termék, valamint **az ORFK által jóváhagyott TraffiGuard típusú készülékház gyártója és magyarországi forgalmazója az ARH Zrt.**

A fenti nyilatkozatot Vácrátót Község Önkormányzata (2163 Vácrátót, Petőfi tér 3.) részére tettem.

Budapest, 2026. április 23.

ARH Informatikai Zrt.  
1123 Budapest, Alkotás u 41  
Asz. 12468904-2-43  
Cg. 01-10-044343



ARH Informatikai Zrt.  
Kertész Viktor igazgató  
helyett: Hannel Tamás  
meghatalmazott  
cégszerű aláírás

# SZAKMAI AJÁNLAT

## S1 Guard & TraffiGuard – Áthelyezhető Sebességmérő Végpont



**BEMUTATKOZÁS**

Cégünk, az ARH Informatikai Zrt. 100%-ban magyar magántulajdonban lévő vállalat, amely 1991 óta meghatározó szerepet játszik világszerte a képalapú karakterfelismerés területén. Saját fejlesztésű kamerákat, okmányolvasókat és karakterfelismerő szoftvereket forgalmazunk, melyek a rendszámfelismeréstől az ipari kódok olvasásáig sokféle iparágban és célterületen nyújtanak megoldást.

Cégünk közel 300 főt foglalkoztat Magyarországon. Budapesten három irodánk is működik, ahol a mérnöki és kutatás-fejlesztési részlegünk mellett az értékesítési, rendszerüzemeltetési és egyéb adminisztratív vállalati funkciók is helyet kapnak. Modern perbáli üzemünk pedig a gyártás, összeszerelés és tesztelés automatizált központjaként működik – robottechnológiai háttérrel és fejlett infrastruktúrával. Ez a hazai fejlesztő- és gyártóközpont biztosítja azt az egyedülálló előnyt, hogy a termékek teljes életciklusa – a tervezéstől kezdve a fejlesztésen és gyártáson át egészen a későbbi szervizelésig – egy kézben van. Piacvezető termékeink biztos választást jelentenek Ügyfeleink számára. Megbízhatóságot, rugalmasságot és hosszú távú támogatást kínálunk minden együttműködés során.

Célunk intelligens megoldásokkal és magas színvonalú szolgáltatásokkal világszerte biztonságosabbá és hatékonyabbá tenni partnereink rendszereit, automatizálni folyamataikat és egyszerűsíteni működésüket.

Magyarországon elsősorban megbízható, prémium minőségű közlekedési és biztonságtechnikai rendszereket értékesítünk és telepítünk. Portfólióink kiemelkedő elemei közé tartozik a több mint 500 sebességmérő eszközzel működő VÉDA rendszer, valamint az önkormányzatok részére szállított SI típusú mobil sebességmérő kamerák és a TraffiGuard készülékházak. Továbbá cégünk okmányolvasóit használja több, mint 1200 hazai szálloda és többek között a Liszt Ferenc Nemzetközi Repülőtér automatikus határellenőrző rendszere is.

Nemzetközi jelenlétünk is jól tükrözi elkötelezettségünket: külföldi irodáinkkal és globális partnerhálózatunkkal öt kontinensen vagyunk jelen – Észak- és Dél-Amerikától Európán és Ázsián át egészen Ausztráliáig. Technológiáink világszerte bizonyítottak – többek között útdíjfizetési rendszerekben, határátkelők automatizálásában, sebességmérésben, okosváros alkalmazásokban, beléptető rendszerekben, valamint turisztikai célú digitalizációs megoldásokban.

Referenciáink az egész világot lefedik – termékeink megtalálhatók többek között a Burj Khalifában, a Mercure Hotels szállodáiban, a Casino Luzernben, az Európai Bizottságnál, a Cseh Rendőrségnél, a frankfurti repülőtéren, a svéd Stena Line kikötőben, valamint a Mercedes-Benz Herbrand létesítményeiben.

Cégünkről, termékeinkről és referenciamunkáinkról bővebb információt, dokumentációt a honlapunkon találhatnak: <https://adaptiverecognition.com/>

Kérjük tekintse meg az alábbi rövid kisfilmünket, mely szakmai ajánlatunkkal kapcsolatosan tartalmazhat az Önök számára fontos információkat.

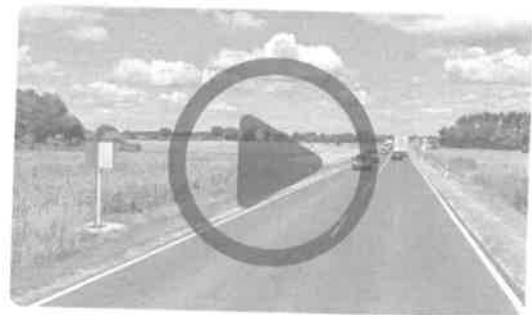

**HELYSZÍN KIVÁLASZTÁSI ALAPELVEK**

Az SI típusú mobil sebességmérő kamerával és TraffGuard típusú készülékkel megvalósított sebességmérő végpont megfelelő működéséhez az alábbi szempontokat kell figyelembe venni a helyszín/mérőpont kiválasztása során:

- Megfelelő hálózati és mobil adatforgalom jelerősség a Rendőrség aktuális szolgáltatója által (jelenleg: Telekom). A TraffGuard készülékhez kiválasztott pozíciójában az elvárt jelszint minimum -98 dBm.
- A figyelt sávok javasolt mennyiség max. 2 db és szélessége egyenként max. 3,75 m. A sebességmérő eszközt az útpálya szélétől mérve 3 m oldaltávolságon belül javasolt elhelyezni, illetve biztosítani kell a könnyű megközelíthetőséget.
- Sebességkorlátozó jelzőtáblától 50 km/h megengedett sebesség határ alatti útszakaszon min. 50 m, 50 km/h feletti útszakaszon pedig min. 100 m távolságban kell legyen a kiválasztott mérőpont.
- A mérőpont 50 m-es körzetében ne legyen közúti csomópont, lehajtó vagy nagyobb kanyar.
- A sebességmérő lézernek akadálytalan rálátással kell rendelkeznie a megfigyelt útszakaszra. A kamera látóterét beárnyékoló akadályok, például épületek, infrastruktúra elemek vagy növényzet, akadályozzák a megfelelő működést.

A kiválasztott helyszín(eke)t első körben, az illetékes Vármegyei Rendőrkapitányság Közlekedésrendészeti osztályával javasolt kijelölni, akik az Önkormányzattal közösen kitűzött célok és törekvések figyelembevételével megkérik az Országos Rendőr-főkapitányság (ORFK) jóváhagyását is.

**LÉTESÍTÉS, ÜZEMBE HELYEZÉS, ÉLESÍTÉS FELTÉTELEI**

Az áthelyezhető sebességmérő végpont telepítéséhez és üzembehelyezéséhez az alábbi feltételek szükségesek, melyek biztosítása, illetve költségeinek viselése Megrendelő feladata:

**1. Tervezés, engedélyeztetés**

A készülékház, előjelző tábla és a beton alaptest telepítéshez szükséges tervek és engedélyek elkészítése/beszerzése, valamint a megvalósulási tervek elkészítése, szükség esetén a geodéziai bemérések elvégzése.

**2. Forgalmkorlátozási terv, forgalomterelés**

Amennyiben a készülékház, előjelző tábla és a beton alaptest telepítési munkálatai országos közutat érintenek és az illetékes közútkezelő azt előírja, akkor forgalmkorlátozási tervet kell készíteni, illetve a munkavégzés idejére az abban rögzített feltételekkel kell biztosítani a forgalomterelést.

**3. Beton alaptest**

A készülékház telepítéséhez szükséges vasbeton alaptest biztosítása (a TraffiGuard típusú készülékháznak és a helyi talajviszonyoknak megfelelően) az illetékes rendészeti szervek által jóváhagyott pozícióban, illetve az illetékes közútkezelő által meghatározott feltételek alapján.

**4. Erősáramú energiaellátás**

A készülékház működéséhez szükséges erősáramú energiaellátás biztosítása (tervezés, engedélyeztetés, áramszolgáltatói ügyintézés, szakfelügyelet, kiépítés, védőföldelés megvalósítás (földelő szonda), érintésvédelmi vizsgálat). Az energiaellátás vételezése a helyszíni adottságok függvényében történhet átalány díjas, illetve mért fogyasztás alapján is.

**5. Előjelző tábla**

A járművek elhaladási sebességének ellenőrzésére szolgáló sebességellenőrző végpontok előtt a KRESZ 2. számú függelékének zs/5 bekezdése szerinti tábla elhelyezése kötelező, két irányú forgalom esetén mindkét irányból.

**6. VÉDA csatlakozás**

A telepítéssel kapcsolatos igényekkel szükséges megkeresni a telepítés helye szerint illetékes rendőr-főkapitányságot, ahol a kezdeményezés szakmai indokoltságát megvizsgálják és a kezdeményező ezt követően kap tájékoztatást arról, hogy a VÉDA rendszer keretében való használat megvalósulhat-e. Ebben az esetben a berendezések üzemeltetése, használata miatt a rendőrséggel együttműködési megállapodás megkötése is szükségessé válhat.

**7. SIM kártya**

A 6. pontban foglaltak teljesülése esetén az Országos Rendőr-főkapitányság biztosítja a Megrendelő részére a VÉDA kompatibilis APN SIM kártyá(ka)t melye(ke)t a sebességmérő üzembehelyezése előtt át kell adni a sebességmérő kamerát szállító szervezetnek.

<sup>1</sup> Az ajánlat kibővíthető ezen feladatok elvégzésével is, de tapasztalatunk szerint a költséghatékony megvalósítás érdekében célszerű, ha ezeket helyi szolgáltatók végzik.

## MOBIL SEBESSÉGMÉRŐ KAMERA PARAMÉTEREK



Típus	ARH CAM SI Guard
Méret	361 x 358 x 205 mm
Súly	9.5 kg
Környezetállóság besorolás	IP54
Működési hőmérséklet	-20°C – +50°C
Energiaigény, fogyasztás	12 - 17 V DC 25 W (átlagos fogyasztás) 50 W (max. fogyasztás)
Mobil adatkommunikáció	3G / 4G
Lézer hullámhossz és biztonsági osztály	905 nm Class 1 / Class 1m (EN60825-1)
Inframeglavító hullámhossz	760 és 850 nm vegyesen
Beállítás/vezérlés	Beépített érintőképernyős kijelző, 800 x 480 felbontás
Rendszámolvasási pontosság	<b>98% feletti rendszámolvasási és honosság megállapítási pontosság</b> normál pozícióban elhelyezett, szennyeződés és roncsolásmentes rendszámtábla esetén, napszaktól függetlenül minden detektált járműnél.
Rendszámolvasó motor típusa	Európai régió
Sebességmérés	Mérési tartomány 1 – 300 km/h (hitelesítési engedélyszám: Th-9042/4/2025) Mérési távolság 150 m-ig Konfigurálható sávok száma: 1-2 db Sávonként és kategóriánként állítható sebességhatár
VÉDA működési mód	SI box üzemmód
Támogatott felhasználási mód	Sebességmérő dobozban
VÉDA ellenőrzési funkciók	<ul style="list-style-type: none"> <li>• Elhaladás figyelés</li> <li>• Sebességmérés</li> <li>• Forgalmatszámolás</li> </ul>
Tartozékok/kiegészítők	<ul style="list-style-type: none"> <li>• Szövetváska</li> <li>• Tápegység</li> <li>• Adatkábel</li> <li>• Kamera talplemez (TraffiGuard készülékhez)</li> </ul>
Opcionális kiegészítők	<ul style="list-style-type: none"> <li>• Tároló bőrönd</li> <li>• Külső GPS antenna</li> <li>• Akkumulátor kábel</li> <li>• Külső akkumulátor</li> <li>• Akkumulátor töltő</li> <li>• Kameratalp (állványfejhez adapter)</li> </ul>

**KÉSZÜLÉKHÁZ CÉLJA ÉS ELŐNYEI**

Az ARH Informatikai Zrt. által Magyarországon gyártott, Budapest Főváros Kormányhivatala, Metrológiai és Műszaki Felügyeleti Főosztály által hitelesített, a VÉDA rendszerbe illeszthető SI típusú mobil sebességmérő kamera célja, hogy a TraffiGuard típusú készülékházzal együttesen létrejöjjön egy automatikus rendszám felismeréssel (ANPR) és hiteles sebességmérés funkcióval rendelkező áthelyezhető sebességmérő végpont, mely a magyarországi települések közigazgatási területén pozitív hatást gyakorol a közlekedés- és közbiztonságra.

Az áthelyezhető sebességmérő végpont alapvető előnye, hogy több darab TraffiGuard típusú készülékházzal - a rendészeti szervek erőforrásainak bevonásával - több helyszínen valósítható meg ellenőrzés akár egyetlen egy SI típusú sebességmérő kamerával.

Az áthelyezhető sebességmérő végpontnak alapvetően két alkotó eleme van. A mobil sebességmérő kamera, mely elvégzi a járművek hiteles sebességmérését és a képi dokumentáció elkészítését és biztosítja a kommunikációt a központi rendszerrel ahová az adatcsomagoknak (szabálysértési vélelmeknek) meg kell érkeznie, illetve egy vagy több fixen telepített készülékház, amely az útmenti infrastruktúra részeként biztosítja a sebességmérő berendezés védelmét, üzemszerű működtetését, egyszerű pozicionálását és áthelyezhetőségét.

A TraffiGuard típusú készülékház előnyei ezen területen alkalmazott más berendezésszekrényekkel szemben:

- SI típusú sebességmérő kamera gyártója által fejlesztett eszköz, mellyel biztosított, hogy képes az eszköz működtetéséhez szükséges megfelelő környezeti tényezőket (hőmérséklet, páratartalom) biztosítani. Nem megfelelő környezeti viszonyok között használt eszköz életartama csökkenhet, meghibásodásának valószínűsége pedig nőhet.
- Hosszabb készülékház élettartam, mivel a szekrényelemek rozsdamentes anyagok felhasználásával készültek, így nincsenek korrózió okozta problémák, illetve plusz felületvédelmi karbantartási folyamatok.
- Rendelkezik az SI típusú sebességmérő kamerával kompatibilis, annak működtetéséhez szükséges beépített GPS antennával.
- Szerszám nélkül fokozatmentesen forgatható, az egyszerűbb és precízebb beállítást pedig rovátkolás segíti.
- 230 V-os energiaellátás esetén biztosítja az SI típusú sebességmérő kamera működtetéséhez szükséges gyengeáramú tápellátást, így a helyszíni működtetésnél a külső akkumulátor nem szükséges.
- A letisztult formavilág mellett moduláris felépítésű, így egy esetleges sérülés/rongálás esetén könnyebben javítható, cserélhető a részegységek.
- Nyitható előlapi ajtó, mely megkönnyíti a karbantartást és a tisztítást, illetve a hátsó ajtó 3 pontos biztonsági zárral és cserélhető zárbetéttel rendelkezik.
- Nagyobb forgatási szög mely lehetővé teszi a könnyebb elhelyezést, illetve a 2x2 sávos úton történő alkalmazását mind a négy irányban.

A TraffiGuard készülékház tervezése és gyártása a rendőrség által meghatározott irányelvek és tapasztalatok szerint történt, melynek eredményeként a készülékház rendőrségi bevizsgálását követően jóváhagyásra került a VÉDA rendszerben történő használata/alkalmazása.

## KÉSZÜLÉKHÁZ PARAMÉTEREK

Típus	TraffiGuard
Méret	800 x 550 x 1840 mm (mélység x szélesség x magasság)
Súly	95 kg
Szekrénytest és tartóoszlop anyaga	rozsdamentes acél 2 x 6 mm, EN14449 P2A ragasztott biztonsági üveg
Felületkezelés	a lábazat és az oszlop szálcsiszolt rozsdamentes acél, a szekrénytest finomstruktúr porfestett
Szín	RAL 9006
Környezetállóság besorolás	IP 54
Ütésállóság	IK08
Energiaigény, fogyasztás	230V/50Hz, 10A 250 W (átlagfogyasztás SI típusú sebességmérővel együtt)
Túlfeszültség elleni védelem	T2 + T3; LAN oldali túlfeszültségvédő
Szekrénytest forgatási szög	300° (túlfordulást akadályozó ütközőkkel ellátva)
Funkciók	<ul style="list-style-type: none"><li>• Automata klimatizálás /szellőztető ventilátorok, fűtés, páramentesítő egység, termosztátok/ (csak 230V-os energiaellátás esetén)</li><li>• Akkumulátor nélküli működtetés támogatás</li><li>• Szekrénytest belső világítás</li><li>• Beépített 230 V elosztó</li><li>• Beépített GPS antenna + 2 db átalakító</li><li>• 3 pontos biztonsági zár (cserélhető zárbetét)</li><li>• Alapvasalat (33 x 33 x 21 cm)</li><li>• Földelő laposacél (96 x 3 cm)</li></ul>
Tartozék(ok)/kiegészítő(k)	SI Phantom álkamera
Opcionális kiegészítő(k)	Kiegészítő inframeglóváító



**INFRASTRUKTÚRA PARAMÉTEREK**

A TraffiGuard típusú készülékház megfelelő működéséhez az alábbi paraméterek szerint kell biztosítani a szükséges infrastruktúra elemeket:

**1. Beton alaptest**

Mérete: min. 130 x 70 cm (a helyszíni talajviszonyokhoz képest kerüljön meghatározásra a vastagsága)

Tervezés: A beton alaptest méretezést a TraffiGuard méretei, illetve annak bruttó súlya (készülékház, sebességmérő kamera és tartozékai) alapján kell elvégezni, ami 110 kg.

Elhelyezés: Az út szélétől a távolságot az adott sáv szélessége, illetve a rendőrségi gyakorlat határozza meg.

Az út szintjéhez képes max +/- 15cm szintben kerüljön elhelyezésre és mindenképp vízszintes legyen.

A beton alaptest felszíne emelkedjen el a talaj szintjétől, hogy eső esetén ne mosódjon rá a föld.

Vasalat: A helyszíni adottságoknak és méretnek megfelelő beton vasalat, illetve az ARH Zrt. által biztosított alapvasalatot (a vasbeton alaptestbe beépítendő „betonhorgony” mely a készülékház megfelelő pozícióban történő rögzítését biztosítja) a beton alaptest közepébe kell elhelyezni (rögzíteni a beton vasalathoz) és szintbe betonozni.

Kialakítás: Betonozható gégecsövet kell az alaptestbe elhelyezni, amit az alapvasalaton keresztül kell felvezetni. A gégecső sima belsejű és max. 45 fokban lehet meghajlítva (javasolt típus: Univolt FXKVR), fent min. 5-10 cm-et lógjon túl alul pedig 20-30 cm-t. A gégecső átmérője a behúzásra kerülő erősáramú kábel vastagságától függ, de max. átmérője 70 mm javasolt (80 mm-es az alapvasalton a lyuk, amin felvezetésre kerül).

**2. Erősáramú energiaellátás**

Teljesítmény: 230V/50Hz, 10A

Várható átlagos fogyasztás: 250 W (várható éves fogyasztás: 2 190 kWh)

Max. kábel átmérő: 12 mm

Túlfeszültség védelem: TI (opcionális)

Érintésvédelmi felülvizsgálat: Igen

Földelőszonda: Igen

**3. Előjelző tábla**

A mérőponthoz (két irányú forgalom esetén mindkét irányból) érkező járművek számára a KRESZ 2. számú függelékének zs/5 bekezdése szerinti tábla elhelyezése kötelező 50 km/h megengedett sebesség határ alatti útszakaszon min. 50 m, 50 km/h feletti útszakaszon pedig min. 100 m távolságban.

**TEVÉKENYSÉGEK, FELDATOK FELOSZTÁSA**

Az áthelyezhető sebességmérő végpont telepítéséhez és üzembehelyezéséhez szükséges tevékenységek, feladatok felosztása az alábbi:

		ARH Zrt. feladat	Önkormányzati feladat
<b>1. SI Guard kamera</b>	VÉDA csatlakozási megállapodás		✓*
	Hatósági hitelesítés	✓	
	SIM kártya üzembe helyezés, VÉDA csatlakoztatás	✓	
<b>2. TraffiGuard készülékház</b>	Készülékház, beton alaptest, valamint előjelző tábla elhelyezés tervezése		✓*
	Engedélyeztetés – Készülékház, beton alaptest, előjelző tábla		✓
	Forgalomkorlátozási terv		✓
	Forgalomterelés		✓
	Készülékház alapvasalat biztosítása	✓	
	Beton alaptest kiépítése		✓
	Építőmesteri/műszaki ellenőri feladatok		✓
	Gyártása, helyszinre szállítása	✓	
	Helyszini telepítése	✓	
	Üzembe helyezése	✓	
<b>3. Energiaellátás</b>	Erősáramú energiaellátás tervezése		✓*
	Engedélyeztetés – Erősáramú energiaellátás		✓
	Erősáramú energiaellátás kiépítés		✓
<b>4. Előjelző tábla</b>	Előjelző tábla elhelyezés		✓

\* Ezeknek az önkormányzati feladatoknak az ellátásához az ARH Zrt. online konzultációs és tanácsadói közreműködést biztosít.

**RENDŐRSÉGI ELJÁRÁSREND**

Objektív felelősség alapját képező jogsértések dokumentálása és automatikus továbbítására képes Áthelyezhető sebességmérő végpont létesítésének feltétele az ORFK VÉDA rendszeréhez történő csatlakoztatás, illetve az, hogy az illetékes rendőrségi szervezet biztosítsa a sebességmérők áthelyezését a különböző végpontok között.

A VÉDA rendszerhez történő csatlakoztatás alapvető feltétele a gépjárműről és annak hatósági jelzéséről felvételt készítő eszközre vonatkozó követelményekről szóló 18/2008. (IV. 30.) GKM rendeletnek való megfelelés. Ennek és a VÉDA központi rendszere felé irányuló interfésznek az SI Guard mobil sebességmérő kamera megfelel, továbbá szerepel a rendőrség által használatra alkalmasnak ítélt eszközök listáján.

A VÉDA rendszerhez történő csatlakozás eljárásrendje az alábbi:

1. Az Önkormányzat felveszi a kapcsolatot az illetékes rendőr-főkapitánysággal, hogy az általuk kitűzött célok és törekvések figyelembevételével megtörténhessen a helyszínek kijelölése.  
A konkrét célok és helyszín(ek) meghatározását követően, az illetékes rendőr-főkapitányság és az Országos Rendőr-főkapitányság (ORFK) jóváhagyása szükséges a projekt elindításához.
2. Az Önkormányzatnak együttműködési megállapodást kell kötnie az illetékes rendőr-főkapitánysággal annak érdekében, hogy az Önkormányzat által megvásárolt SI Guard sebességmérő kamera és TraffiGuard készülékház VÉDA rendszerben történő használata megvalósulhasson.

Az együttműködési megállapodás pontos tartalmát az adott Önkormányzat az illetékes rendőr-főkapitánysággal közösen fogja meghatározni, de a tapasztalatok szerint az alábbiakban egyeznek meg a Felek az együttműködési időszakra:

**Önkormányzati vállalások:**

- az illetékes rendőr-főkapitányság rendelkezésére bocsátja a tulajdonába lévő eszközöket.
- vállalja az eszközök folyamatos működőképességét és üzemeltetési feltételeinek biztosítását, illetve azok költségeit.
- az eszközök üzemzavara/meghibásodása esetén gondoskodik azok elhárításáról viseli azok költségeit, illetve folyamatosan tájékoztatja az illetékes rendőr-főkapitányságot a folyamat státuszáról.

**Illetékes rendőr-főkapitányság vállalások:**

- biztosítja a szükséges képesítéssel rendelkező személy bevonását az eszközök kezeléséhez, illetve a rendeltetésszerű használatot.
  - az általa beüzemelt eszközök működéséből adódó, alaptevékenységbe utalt, intézkedési kötelezettségébe tartozó tevékenységeket és intézkedéseket foganatosítja, végrehajtja.
  - tájékoztatja az Önkormányzatot amennyiben az eszközök állagában, használhatóságában hibát észlel.
3. Önkormányzat az ARH Zrt. közreműködésével megigényli az ORFK-tól a beüzemeléshez szükséges VÉDA kompatibilis APN SIM kártyá(ka)t, melyeket az ORFK térítésmentesen biztosít.
  4. A beüzemelt végpontok tesztelését az ORFK a Közigazgatási Hatósági Szolgálat (KHSZ) bevonásával végzi el, majd állást foglal a végpont éles üzembehelyezéséről. A tesztidőszak idejére az ARH Zrt biztosítja a szakértői támogatást.

**JÓTÁLLÁSI INFORMÁCIÓK**

---

A szállításra, telepítésre kerülő eszközökre, vállalt jótállási időintervallumok az alábbiak:

TraffiGuard készülék ház – **akár 36 hónap**

SI Guard sebességmérő kamera – **12 hónap**

SI Phantom álkamera – **6 hónap**

A jótállási idő az adott eszköz Megrendelőnek történt átadás/telepítés napjától indul. A jótállásának alapvető feltétele, hogy a folyamatos üzemhez szükséges gyártói előírásokat a mindenkori üzemeltető betartsa. Az eszközök folyamatos működése a megfelelő üzemeltetés és az előírt rendszerességgel elvégzett megelőző karbantartási műveletek mellett biztosítható. Az eszközök jótállási időszaka alatt karbantartási műveletek kizárólag az ARH Zrt. vagy az általa jóváhagyott szervezet részéről végezhetőek!

A karbantartási szolgáltatást a készülékházak telepítési napjától számítva meg kell kezdeni, kivéve akkor, ha az erősáramú energiaellátás nem áll rendelkezésre. Erősáramú energiaellátás hiánya esetén a telepítés napjától számított 6 hónapon belül kell megkezdeni a karbantartási szolgáltatást.

A jótállás nem terjed ki elemi csapás, szándékos rongálás, emberi mulasztás, illetéktelen beavatkozás, illetve más, a szakszerűtlen működtetésből, beavatkozásból bekövetkezett károk helyreállítására.

A rögzített jótállási időn felül a TraffiGuard típusú készülékházra **60 hónapos korrózióállósági időtartam** vonatkozik, mely szintén az átadás/telepítés napjától indul.

**KIEGÉSZÍTŐ INFORMÁCIÓK**

Az eszközök átadásakor vagy a telepítést és üzembe helyezést követő készre jelentéskor az alábbi dokumentációk kerülnek átadásra:

- Felhasználói kézikönyv – TraffiGuard készülékház
- Üzemeltetési és karbantartási utasítás – TraffiGuard készülékház

TraffiGuard alapvasalt paraméterek

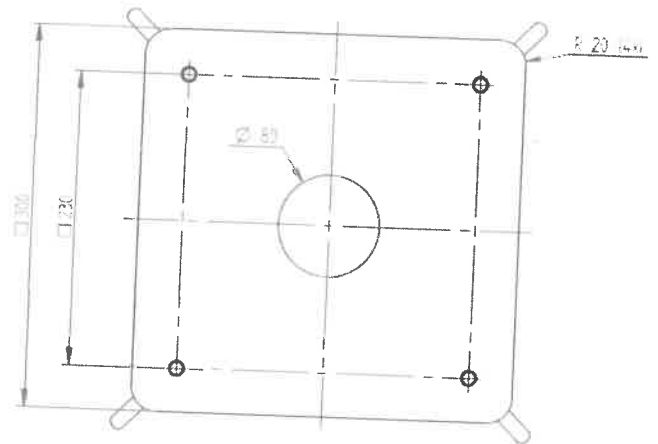
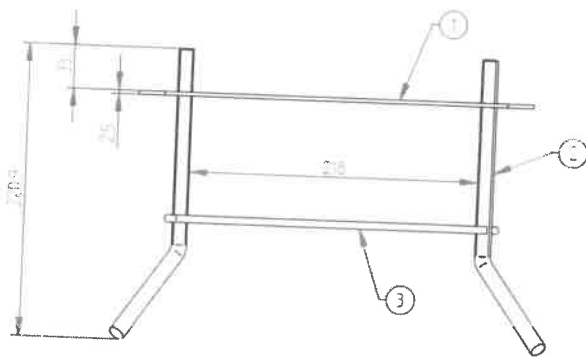

Álkamera műszaki paraméterek

Típus	SI Phantom
Méret	182 x 373 x 226 mm – kinyitva 77 x 373 x 226 mm – összezárva (mélység x szélesség x magasság)
Súly	1065 g
Fő anyaga	AlMg3 ötvözet
Felületkezelés	A konzol natúr alumínium, az előlap sima felületű porfestett.
Szín	RAL 9005
Funkció	Az SI típusú sebességmérő kamerát imitáló eszköz arra az esetre, ha nem történik tényleges sebességmérés az adott TraffiGuard készülékházban.
Előnyei	<ul style="list-style-type: none"> <li>• Könnyű kezelhetőség, a sebességmérő kamerával azonos rögzítési mód.</li> <li>• Szerszám nélkül összezárható, így a TraffiGuard készülékház alsó részében elhelyezhető.</li> <li>• Rozsdamentes anyagok felhasználásával készült.</li> </ul>

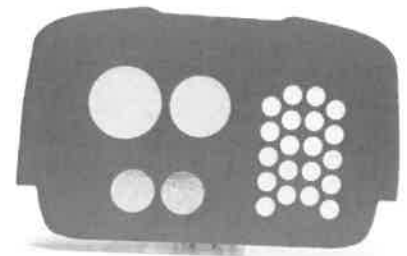

**Tárgy:** RE: Ajánlattételi felhívás eszközbeszerzés (traffibox-telepítéssel) VÁCRA TÓT

**Feladó:** András Tóth <Andras.Toth@arh.hu>

**Dátum:** 2026. 04. 23. 14:35

**Címzett:** "vacratotph@vacratot.hu" <vacratotph@vacratot.hu>

**CC:** Spiegelhalter László <polgarmester@vacratot.hu>, ARH – Belföld Iroda <belfoldiroda@arh.hu>, Matyó Anikó <jegyzo@vacratot.hu>

Tisztelt Matyó Anikó Jegyző Asszony!

Köszönjük az Ajánlattételi Felhívást, kérem tekintse meg árajánlatainkat és a csatolt mellékleteket, melyben két típusú VÉDA sebességmérő megoldásunkat mutatjuk be, és az alábbiak szerint küldjük:

- Ajánlattételi Felhívás\_Árajánlat\_Nyilatkozatok\_kamera\_készülékhez.pdf
- Ajánlattételi felhívás\_Árajánlat\_Nyilatkozatok\_Vidar Speed.pdf
- Aláírás minta: 201231\_ARH\_KertészViktor\_Alairas-minta.pdf
- meghatalmazás: Alairasi és kifizetési meghatalmazas\_Hennel Tamas.pdf

**S1 Guard sebességmérő kamera és kapcsolódó készülékhez:**

- árajánlat: 047.25\_v4\_1S1G+1TG+opc.KARB\_Vácrátót\_ajánlat\_260423.pdf
- szakmai ajánlat: ARH\_Szakmai\_Ajánlat\_S1G+TG\_v260210.pdf
- gyártói nyilatkozat: ARH\_S1 Guard és TraffiGuard Gyártói Nyilatkozat\_Vácrátót\_260423.pdf

- tájékoztatásul: 2025 évben a készülékhez teljes infrastruktúra kiépítése és engedélyek beszerzése átlagosan bruttó 4-5.5 M Ft/készülékhez érték volt, **a tervezett telepítési helyszín ismeretében pontosítható ez az érték.**
- Karbantartási terv költség 2025-ben átlagosan bruttó 700 000 Ft/készülékhez érték volt (csak komplett elektronikával szerelt készülékhez típusnál szükséges).

**VIDAR Speed sebességmérő eszköz:**

- árajánlat: 047.25\_v5\_1VS\_Vácrátót\_ajánlat\_260423.pdf
- szakmai ajánlat: ARH\_Szakmai\_Ajánlat\_VS\_Vácrátót\_v260423.pdf
- gyártói nyilatkozat: ARH\_VIDAR Speed\_Gyártói Nyilatkozat\_Vácrátót\_260423.pdf

- tájékoztatásul: telepítés költsége 2025-ben: átlagosan bruttó 2 Mft/eszköz érték volt. A teljes infrastruktúra kialakításának költsége és az engedélyek beszerzése **a tervezett telepítési helyszín ismeretében pontosítható ez az érték.**
- Karbantartási költséggel ennél a típusnál nem kell számolni.

**VÉDA Településőr** kiadványunkat mellékelve küldjük, valamint VÉDA programunkat bemutató **videó** ezen a [LINKEN](#) érhető el.

Felmerülő kérdése esetén, kérem bizalommal forduljon hozzánk.

A fentiekre vonatkozó visszajelzését előre is köszönöm,

Üdvözlettel:

Tóth András  
értékesítési vezető

**ADAPTIVE RECOGNITION**

**ARH Informatikai Zrt.**

1123 Budapest, Alkotás u. 41.

Mobile: +36 30 478 5043

Email: [andras.toth@arh.hu](mailto:andras.toth@arh.hu)

Web: [www.adaptiverecognition.com](http://www.adaptiverecognition.com)



The content of this email is confidential and intended for the recipient specified in the message only. It is strictly forbidden to share any part of this message with any third party without the sender's written consent. If you received this message by mistake, please reply to this message and follow its deletion to ensure such an error does not occur in the future.

**From:** Matyó Anikó [jegyzo@vacratot.hu](mailto:jegyzo@vacratot.hu)

**Sent:** Monday, April 20, 2026 6:10 PM

**To:** András Tóth <[Andras.Toth@arh.hu](mailto:Andras.Toth@arh.hu)>

**Cc:** Spiegelhalter László <[polgarmester@vacratot.hu](mailto:polgarmester@vacratot.hu)>

**Subject:** Ajánlattételi felhívás eszközbeszerzés (traffibox-telepítéssel) VÁCRA TÓT

Tisztelt Forgalmazó!

Vácrátót Község Önkormányzata a mellékletben foglaltak szerint, ezúton ajánlattételre kéri fel Önöket a tárgyban foglaltak szerint.

Mellékelem az ajánlattételi felhívást Polgármester úr által elektronikusan jegyezve, valamint mellékelem az adatlapokat szerkeszthető formában.

Együttműködésüket ezúton is köszönöm.

Kérdés esetén állok szíves rendelkezésre.

Üdvözlettel:

--

Matyó Anikó

Jegyző

tel.:0628360012

mob.:06703747262

[email:jegyzo@vacratot.hu](mailto:jegyzo@vacratot.hu)



– Mellékletek:

VÉDA Településőr.pdf

836 KB

047.25_v4_1S1G+1TG+opc.KARB_Vácrátót_ajánlat_260423.pdf	457 KB
047.25_v5_1VS_Vácrátót_ajánlat_260423.pdf	426 KB
201231_ARH_KertészViktor_Alairas-minta.pdf	28,0 KB
Ajánlattételi Felhívás_Árajánlat_Nyilatkozatok_kamera_készülékhez.pdf	82,4 KB
Ajánlattételi felhívás_Árajánlat_Nyilatkozatok_Vidar Speed.pdf	80,2 KB
Alairasi és kifizetési meghatalmazás_Hennel Tamas.pdf	44,6 KB
ARH_S1 Guard és TraffiGuard Gyártói Nyilatkozat_Vácrátót_260423.pdf	236 KB
ARH_Szakmai_Ajánlat_S1G+TG_v260210.pdf	2,8 MB
ARH_Szakmai_Ajánlat_VS_Vácrátót_v260423.pdf	957 KB
ARH_VIDAR Speed_Gyártói Nyilatkozat_Vácrátót_260423.pdf	236 KB

## Tisztelt Ajánlattevő!

Vácrátót Önkormányzata árajánlati felhívást tesz közzé jelen ajánlattételi felhívás 4. számú mellékletében foglalt eszközbeszerzésre vonatkozóan.

**Az ajánlatkérő neve és székhelye:** Vácrátót Község Önkormányzata (2163 Vácrátót, Petőfi tér 3.)

**Az ajánlatkérő telefonszáma, e-mail címe:**

Tel.: +36 28360012

E-mail: vacratotph@vacratot.hu

- 1.) **A felhívás tárgya:** térfigyelő kamerák beszerzése, telepítéssel
- 2.) **Az ellenszolgáltatás teljesítésének feltételei:** A szolgáltatás ellenértékét az Ajánlatkérő a következő ütemezés szerint fizeti meg: az 1. díjrészlet (50%) a Vállalkozó 1. sz. részszámlájának teljesítésigazolását követően; a 2. díjrészlet (50%) az eszközök telepítésének műszaki átadás-átvételét követően kiállított teljesítésigazolás alapján esedékes. Ajánlatkérő fizetési késedelme esetén a Ptk. szerinti késedelmi kamatfizetést vállal.
- 3.) **Az ajánlatok bírálati szempontja:** A legalacsonyabb ellenszolgáltatási összeg. Azonos összegű ajánlatok beérkezése esetén Ajánlatkérő fenntartja a jogot, hogy az Ajánlattevőktől referenciaigazolást kér és a referenciaigazolása alapján válassza ki az összességében legkedvezőbb ajánlatot.
- 4.) **Az ajánlattételi határidő:** 2026. év 04. hó 28. nap 10.00 óra
- 5.) **Az ajánlat benyújtásának címe, határideje:** Az árajánlatokat magyarul, cégszerűen aláírt, szkennelt formában, elektronikus úton a [vacratotph@vacratot.hu](mailto:vacratotph@vacratot.hu) e-mail címre kérjük megküldeni legkésőbb a fenti határidőig (2026.04.28.)
- 6.) **Az ajánlat(ok) elbírálása:** Az ajánlat(ok) elbírálására a Képviselő-testület soron következő ülésén kerül sor. Az ajánlattevőket az ajánlatok elbírálásáról Önkormányzat a döntést követően e-mailben azonnal értesíti.
- 7.) **Ajánlattételi felhívás mellékletei:**
  1. Nyilatkozat kizáró okokról
  2. Nyilatkozat szakmai alkalmasságról

Az ajánlattételi felhívás megküldésének napja: 2026. év 04. hó 20. nap

A hiánypótlás lehetősége vagy annak kizárása: Ajánlatkérő hiánypótlási lehetőséget biztosít: Nem

A szerződéskötés tervezett időpontja: legkorábban 2026.05.15.

*Azon ajánlattevők, akik a fentebb leírt szakmai követelményeket nem teljesítik, vagy ajánlatukat az előírásnak nem megfelelően csatolják be, ajánlatai érvénytelenek és az eljárás további szakaszában nem vehetnek részt.*

**Az Ajánlatkérő fenntartja magának a jogot, hogy a jelen felhívással indul versenyeztetési eljárást annak bármely szakaszában, indokolási-, továbbá kártérítési-, kártalanítási kötelezettség nélkül eredménytelenné nyilvánítsa, és arra is, hogy esetleg egyik ajánlattevővel sem köt szerződést.**

Vácrátót, 2026.04.20.

Spiegelhalter László, polgármester

## ÁRAJÁNLAT

## Vácrátót Község Önkormányzat részére

Vácrátót Község Önkormányzata ajánlati felhívást tesz közzé jelen felhívás 4. számú mellékletében foglalt eszközbeszerzésre (térfigyelő kamera) vonatkozóan.

AJÁNLATTEVŐ ADATAI	
Ajánlattevő neve:	
Ajánlattevő címe:	
Ajánlattevő adószáma:	
Ajánlattevő teljesítésért felelős vezetőjének neve:	
Ajánlattevő telefonszáma:	
Ajánlattevő e-mail címe:	

Szolgáltatás megnevezése	Nettó ár	Áfa	Bruttó ár
Eszközbeszerzés (térfigyelő kamera)			

Kelt: ....., 2026. év .....hó. ....nap

.....  
cégszerű aláírás

Melléklet:

Árazott költségvetés

## NYILATKOZAT KIZÁRÓ OKOKRÓL

Alulírott (név), mint a(z) (cégnév) cégjegyzésre jogosult képviselője büntetőjogi felelősségem tudatában

n y i l a t k o z o m,

hogy az általam képviselt céggel szemben az alábbi kizáró okok **nem állnak** fenn:

- végelszámolás alatt áll, vonatkozásában csődeljárás elrendeléséről szóló bírósági végzést közzétettek, az ellene indított felszámolási eljárást jogerősen elrendelték,
- gazdasági, illetve szakmai tevékenységével kapcsolatban bűncselekmény elkövetése az elmúlt három éven belül jogerős bírósági ítéletben megállapítást nyert;
- akinek tevékenységét a jogi személlyel szemben alkalmazható büntetőjogi intézkedésekről szóló 2001. évi CIV. törvény 5. §-a (2) bekezdésének *b)* pontja alapján vagy az adott közbeszerzési eljárásban releváns módon *c)* vagy *g)* pontja alapján a bíróság jogerős ítéletében korlátozta, az eltiltás ideje alatt, vagy ha az ajánlattevő tevékenységét más bíróság hasonló okból és módon jogerősen korlátozta;
- az egy évnél régebben lejárt adó-, vámfizetési vagy társadalombiztosítási járulékfizetési kötelezettségének nem tett eleget, kivéve, ha az árajánlat benyújtásának időpontjáig megfizette, vagy megfizetésére halasztást kapott,
- a Kbt. 73. § (1) g) pontja szerint nem felel meg azoknak a környezetvédelmi, szociális és munkajogi követelményeknek, amelyeket a jogszabályok vagy kötelezően alkalmazandó kollektív szerződés, vagy a Kbt. 4. mellékletében felsorolt környezetvédelmi, szociális és munkajogi rendelkezések írnak elő.

Kelt: ....., 2026. év .....hó. ....nap

.....  
cégszerű aláírás

NYILATKOZAT

Alulírott (név), mint a(z) (cégnév) cégjegyzésre jogosult képviselője büntetőjogi felelősségem tudatában

n y i l a t k o z o m,

hogy az általam képviselt cég, ill. az általam bevont alvállalkozó megfelel a szerződés teljesítéséhez szükséges

1. alkalmassági követelményeknek és
2. rendelkezik pénzügyi fedezettel.

Kelt: ....., 2026. év ..... hó ..... nap

.....  
cégszerű aláírás

**MŰSZAKI LEÍRÁS****TÉRFIGYELŐ KAMERA BESZERZÉSE TELEPÍTÉSSEL****1. Szerver**

- Hikvision DS-7616NXI-I2/s vagy ezzel egyenértékű, esetleg magasabb,
- 16TB tároló kapacitás,
- Acusense képesség,
- Acusearch képesség,
- Szünetmentesítés: 230V, 800VA,

**2. Munkaállomás**

- Processzor: Intel Core I5 14generációs
- RAM: 32 GB
- HDD: 1TB SSD
- Kijelző: 27" TFT kijelző (+opcionálisan egy további 27" TFT)
- Tokozat: ATX ház, minimum 450W tápegységgel
- Kiegészítők: billentyűzet, egér

**3. Mikro központ**

- Rádiók: 802.11AC
- Operációs rendszer: AirOS
- Darabszám, irányok:Tervezés alapján
- Szünetmentesítés: 24V DC, minimálisan 2 óra áthidalással
- Hálózati kapcsoló(k):Gigabit, POE, terv alapján szükséges port számmal

**4. Kamerapont kialakítás**

- Tartószerkezet: közvilágítási lámpaoszlop és/vagy önkormányzati tulajdonú épület
- Kamera típus: nem releváns
- Detektált információ: igen
- Megfigyelt terület: Vácrátót közigazgatási területén (főként belterület), 8 telepítési helyszín

**Tárgy:** Ajánlattételi felhívás eszközbeszerzés (térfigyelő kamerarendszer-telepítéssel) VÁCRAÓT  
**Feladó:** Matyó Anikó <jegyzo@vacratot.hu>  
**Dátum:** 2026.04.20. 18:01  
**Címzett:** info@kevenet.hu  
**CC:** Spiegelhalter László <polgarmester@vacratot.hu>

Tisztelt Szolgáltató!

Vácrátót Község Önkormányzata a mellékletben foglaltak szerint, ezúton ajánlattételre kéri fel Önöket a tárgyban foglaltak szerint.

Mellékelem az ajánlattételi felhívást Polgármester úr által elektronikusan jegyezve, valamint mellékelem az adatlapokat szerkeszthető formában.

Együttműködésüket ezúton is köszönöm.

Kérdés esetén állok szíves rendelkezésre.

Üdvözlettel:

--

Matyó Anikó

Jegyző

tel.:0628360012

mob.:06703747262

email:[jegyzo@vacratot.hu](mailto:jegyzo@vacratot.hu)



— Mellékletek:

---

Ajánlattételi felhívásEszközbeszerzé(térfigyelőkamerarendszer)_alairt.pdf	486 KB
Ajánlattételi felhívásKözlekedésbiztonságEszközbeszerzé(térfigyelőkamerarendszer).docx	33,6 KB

**Tárgy:** Ajánlattételi felhívás eszközbeszerzés (térfigyelő kamerarendszer-telepítéssel) VÁCRAÓT  
**Feladó:** Matyó Anikó <jegyzo@vacratot.hu>  
**Dátum:** 2026.04.20. 18:02  
**Címzett:** Szabó Attila <attila.szabo@medirlab.hu>  
**CC:** Spiegelhalter László <polgarmester@vacratot.hu>

Tisztelt Szolgáltató!

Vácrátót Község Önkormányzata a mellékletben foglaltak szerint, ezúton ajánlattételre kéri fel Önöket a tárgyban foglaltak szerint.

Mellékelem az ajánlattételi felhívást Polgármester úr által elektronikusan jegyezve, valamint mellékelem az adatlapokat szerkeszthető formában.

Együttműködésüket ezúton is köszönöm.

Kérdés esetén állok szíves rendelkezésre.

Üdvözlettel:

--

Matyó Anikó

Jegyző

tel.:0628360012

mob.:06703747262

email:[jegyzo@vacratot.hu](mailto:jegyzo@vacratot.hu)



—Mellékletek:

---

Ajánlattételi felhívásEszközbeszerzé(térfigyelőkamerarendszer)_alairt.pdf	486 KB
Ajánlattételi felhívásKözlekedésbiztonságEszközbeszerzé(térfigyelőkamerarendszer).docx	33,6 KB

**Tárgy:** Ajánlattételi felhívás eszközbeszerzés (térfigyelő kamerarendszer-telepítéssel) VÁCRAÓT  
**Feladó:** Matyó Anikó <jegyzo@vacratot.hu>  
**Dátum:** 2026.04.20. 18:03  
**Címzett:** info@qualitop.hu  
**CC:** Spiegelhalter László <polgarmester@vacratot.hu>

Tisztelt Szolgáltató!

Vácrátót Község Önkormányzata a mellékletben foglaltak szerint, ezúton ajánlattételre kéri fel Önöket a tárgyban foglaltak szerint.

Mellékelem az ajánlattételi felhívást Polgármester úr által elektronikusan jegyezve, valamint mellékelem az adatlapokat szerkeszthető formában.

Együttműködésüket ezúton is köszönöm.

Kérdés esetén állok szíves rendelkezésre.

Üdvözlettel:

--

Matyó Anikó

Jegyző

tel.:0628360012

mob.:06703747262

email:jegyzo@vacratot.hu



Mellékletek:

---

Ajánlattételi felhívásEszközbeszerzé(térfigyelőkamerarendszer)_alairt.pdf	486 KB
Ajánlattételi felhívásKözlekedésbiztonságEszközbeszerzé(térfigyelőkamerarendszer).docx	33,6 KB

## ÁRAJÁNLAT

### Vácrátót Község Önkormányzat részére Térfigyelő rendszer

Vácrátót Község Önkormányzata ajánlati felhívást tesz közzé jelen **felhívás 4. számú mellékletében foglalt eszközbeszerzésre vonatkozóan.**

AJÁNLATTEVŐ ADATAI	
Ajánlattevő neve:	Medirlab Kft
Ajánlattevő címe:	1145 Budapest, Amerikai út 98. fszt. 7.
Ajánlattevő adószáma:	14262089-2-42
Ajánlattevő teljesítésért felelős vezetőjének neve:	Dr. Nagy Tamás János
Ajánlattevő telefonszáma:	+36 1 320 8338
Ajánlattevő e-mail címe:	info@medirlab.hu

Szolgáltatás megnevezése	Nettó ár	Áfa	Bruttó ár
Eszközbeszerzés a felhívásban foglaltak szerint	4 724 409 Ft	1 275 591 Ft	6 000 000 Ft

Jótállási idő: 36 hónap

Ajánlatunk tartalmazza a 36 hónapos karbantartás díját.

Kelt: Budapest, 2026. év április hó 27.nap

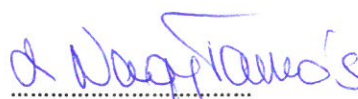
  
 cégszerű aláírás

**MEDIRLAB Orvosbiológiai Fejlesztő Kft.**  
 1145 Budapest, Amerikai út 98.  
 Bankszámlaszám: 12010154-01818040-00100001  
 Adószám: 14262089-2-42  
 1.

Melléklet:

Árazott költségvetés

Vácrátót Község Önkormányzat részére

Árazott költségvetés

VÁCRAÓTÓT TÉRFÍGYELŐ KAMERARENDSZER KIÉPÍTÉS			
ÁRAZOTT KÖLTÉSEG			
KÖLTSGTÉTEL	ANYAG ÁR	MUNKADÍJ	ÖSSZESEN (BRUTTÓ)
MIKROKÖZPONT	508 000,00 Ft	600 000,00 Ft	1 108 000,00 Ft
SZERVER	454 000,00 Ft	200 000,00 Ft	654 000,00 Ft
MUNKAÁLLOMÁS	381 000,00 Ft	100 000,00 Ft	481 000,00 Ft
1-6 KAMERAPONT	2 286 000,00 Ft	1 471 000,00 Ft	3 757 000,00 Ft
ÖSSZESEN:			6 000 000,00 Ft

Kelt: Budapest, 2026. év április hó 27.nap

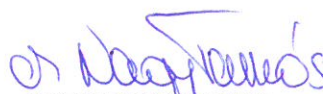

cégszerú aláírás

**MEDIRLAB Orvosbiológiai Fejlesztő Kft.**  
1145 Budapest, Amerikai út 98.  
Bankszámlaszám: 12010154-01818040-00100001  
Adószám: 14262089-2-42  
1.

## NYILATKOZAT KIZÁRÓ OKOKRÓL

Alulírott Dr. Nagy Tamás János, mint a Medirlab Kft. cégjegyzésre jogosult képviselője büntetőjogi felelősségem tudatában

n y i l a t k o z o m,

hogyan az általam képviselt céggel szemben az alábbi kizáró okok **nem állnak** fenn:

- végelszámolás alatt áll, vonatkozásában csődeljárás elrendeléséről szóló bírósági végzést közzétettek, az ellene indított felszámolási eljárást jogerősen elrendelték,
- gazdasági, illetve szakmai tevékenységével kapcsolatban bűncselekmény elkövetése az elmúlt három éven belül jogerős bírósági ítéletben megállapítást nyert;
- akinek tevékenységét a jogi személlyel szemben alkalmazható büntetőjogi intézkedésekről szóló 2001. évi CIV. törvény 5. §-a (2) bekezdésének *b)* pontja alapján vagy az adott közbeszerzési eljárásban releváns módon *c)* vagy *g)* pontja alapján a bíróság jogerős ítéletében korlátozta, az eltiltás ideje alatt, vagy ha az ajánlattevő tevékenységét más bíróság hasonló okból és módon jogerősen korlátozta;
- az egy évnél régebben lejárt adó-, vámfizetési vagy társadalombiztosítási járulékfizetési kötelezettségének nem tett eleget, kivéve, ha az árajánlat benyújtásának időpontjáig megfizette, vagy megfizetésére halasztást kapott,
- a Kbt. 73. § (4) bekezdésében említett környezetvédelmi, szociális és munkajogi követelményeket súlyosan megszegte, és ezt három évnél nem régebben meghozott, jogerős bírósági, véglegessé vált közigazgatási vagy annak közigazgatási perben való megtámadása esetén jogerős bírósági határozat megállapította, három évnél nem régebben hozott jogerős bírósági, véglegessé vált közigazgatási vagy annak közigazgatási perben való megtámadása esetén jogerős bírósági határozat megállapította, hogy jogszabályban meghatározott szakmai kötelezettségét súlyosan megszegte vagy külön jogszabályban meghatározott szakmai szervezet etikai eljárása által megállapított, súlyos, szakmai etikai szabályokba ütköző cselekedetet követett el;

Kelt: Budapest., 2026. év április hó 27. nap

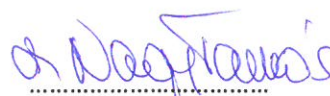
  
.....  
cégszerű aláírás

**MEDIRLAB Orvosbiológiai Fejlesztő Kft.**  
1145 Budapest, Amerikai út 98.  
Rankszámlaszám: 12010154-01818040-00100001  
Adószám: 14262089-2-42  
1.

NYILATKOZAT

Alulírott Dr. Nagy Tamás János, mint a Medirlab Kft. cégjegyzésre jogosult képviselője büntetőjogi felelősségem tudatában

n y i l a t k o z o m,

hogy az általam képviselt cég, ill. az általam bevont alvállalkozó megfelel a szerződés teljesítéséhez szükséges

1. alkalmassági követelményeknek és
2. rendelkezik pénzügyi fedezettel.

Társaságunk az ajánlattételi felhívásban és mellékleteiben megjelölt összes feltételt elfogadja, Társaságunk az összes feltételnek megfelel.

A Társaságunk által ajánlott termékek az ajánlattételi felhívás 4. sz. mellékletében leírt összes feltételt teljesítik a csatolt termék adatlapok szerint.

Kelt: Budapest, 2026. év április hó 27. nap

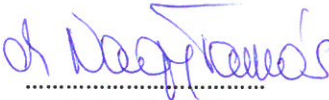
  
.....  
cégszerű aláírás

MEDIRLAB Orvosbiológiai Fejlesztő Kft.  
1145 Budapest, Amerikai út 98.  
Bankszámlaszám: 12010154-01818040-00100001  
Adószám: 14262089-2-42  
1.

## ÁRAJÁNLAT

## Vácrátót Község Önkormányzat részére

Vácrátót Község Önkormányzata ajánlati felhívást tesz közzé jelen **felhívás 4. számú mellékletében foglalt eszközbeszerzésre (térfigyelő kamera) vonatkozóan.**

AJÁNLATTEVŐ ADATAI			
Szolgáltatás megnevezése	Nettó ár	Áfa	Bruttó ár
Eszközbeszerzés (térfigyelő kamera rendszer)	4 820 000 Ft	1 301 400 Ft	6 121 400 Ft
Ajánlattevő címe:	Hiteles Telekommunikációs Kft.		
Ajánlattevő adószáma:	12214138-2-13		
Ajánlattevő teljesítésért felelős vezetőjének neve:	Mikola Péter		
Ajánlattevő telefonszáma:	+36202046047		
Ajánlattevő e-mail címe:	info@kevenet.hu		

## Vácrátót rövid leírás

A rendszer központi rögzítő eszköze a polgármesteri hivatal zárt helységében, fali rack szekrényben kerül elhelyezésre

A hozzáférés egy erre kialakított munkaállomáson keresztül valósul meg, ami szintén a beruházás része.

A kamerapontok tekintetében két fókusz került meghatározásra:

1, A település héj védelme, melynek keretében a Széchenyi - Bem u. sarkán (északi bejáró) és a Fő út - Irány utca elágazásánál kerül kialakításra rendszám felismerő kamerapont. A kommunikáció internet előfizetéseken keresztüli privát kapcsolaton valósul meg. 2 db rendszám felismerő kamera.

2, A település központjában az iskola, a községháza, az óvoda utcafrontjának megfigyelése egy-egy kamera telepítéssel. Előbbi vezeték nélkül, utóbbiak vezetékkel csatlakoztathatók a hivatalban lévő rendszerhez. A kommunikáció ebben az esetben belső vezetékes és vezeték nélküli hálózaton keresztül valósul meg. 4 db intelligens fix kamera.

Mindkét verzió azonos költséggel létesíthető. A kimaradó beruházás elemek a későbbiekben bővítésként megvalósíthatók.

Kelt: Ráckeve., 2026. év április hó. .27. nap

Melléklet:

Árazott költségvetés

**HITELES KFT.**  
 cégvezető aláírás  
 Ráckeve, Bérésényi u. 7.  
 Asz.: 12214138-2-13 • Cg.: 13-09-074994  
 CIB 10700512-70074925-51100005  
 E-mail: ugyfelszolgalat@kevenet.hu  
 Telefon: 06 (24) 424-200

NYILATKOZAT

Alulírott **Mikola Péter**, mint a(z) **Hiteles Telekommunikációs Kft.** cégjegyzésre jogosult képviselője büntetőjogi felelősségem tudatában

n y i l a t k o z o m,

hogy az általam képviselt cég, ill. az általam bevont alvállalkozó megfelel a szerződés teljesítéséhez szükséges

1. alkalmassági követelményeknek és
2. rendelkezik pénzügyi fedezettel.

Kelt: **Ráckeve**, 2026. év **április** hó. 27. nap

**HITELES KFT.**  
2300 Ráckeve, Bercsényi u. 7.  
Asz.: 12214138-2-13 • Cg.: 13-09-074994  
CIB: 10700512-70074925-51100005  
E-mail: [ugyfelszolgalat@kevenet.hu](mailto:ugyfelszolgalat@kevenet.hu)  
Telefón: 06 (24) 424-200  
.....  
cégszerű aláírás

2. sz. melléklet

## NYILATKOZAT KIZÁRÓ OKOKRÓL

Alulírott **Mikola Péter**, mint a(z) **Hiteles Telekommunikációs Kft.** cégjegyzésre jogosult képviselője büntetőjogi felelősségem tudatában

n y i l a t k o z o m,

hogy az általam képviselt céggel szemben az alábbi kizáró okok nem állnak fenn:

- végelszámolás alatt áll, vonatkozásában csődeljárás elrendeléséről szóló bírósági végzést közzétettek, az ellene indított felszámolási eljárást jogerősen elrendelték,
- gazdasági, illetve szakmai tevékenységével kapcsolatban bűncselekmény elkövetése az elmúlt három éven belül jogerős bírósági ítéletben megállapítást nyert;
- akinek tevékenységét a jogi személlyel szemben alkalmazható büntetőjogi intézkedésekről szóló 2001. évi CIV. törvény 5. §-a (2) bekezdésének b) pontja alapján vagy az adott közbeszerzési eljárásban releváns módon c) vagy g) pontja alapján a bíróság jogerős ítéletében korlátozta, az eltiltás ideje alatt, vagy ha az ajánlattevő tevékenységét más bíróság hasonló okból és módon jogerősen korlátozta;
- az egy évnél régebben lejárt adó-, vámfizetési vagy társadalombiztosítási járulékfizetési kötelezettségének nem tett eleget, kivéve, ha az árajánlat benyújtásának időpontjáig megfizette, vagy megfizetésére halasztást kapott,
- a Kbt. 73. § (1) g) pontja szerint nem felel meg azoknak a környezetvédelmi, szociális és munkajogi követelményeknek, amelyeket a jogszabályok vagy kötelezően alkalmazandó kollektív szerződés, vagy a Kbt. 4. mellékletében felsorolt környezetvédelmi, szociális és munkajogi rendelkezések írnak elő.

Kelt: **Ráckeve**, 2026. év **április** hó. **27.** nap

**HITELES KFT.**  
2300 Ráckeve, Bercsényi u. 7.  
Asz.: 12214138 2-13 • Cg.: 13-09-074994  
CIB 10700512-70074925-51100005  
E-mail: [ugyfelszolgalat@kevenet.hu](mailto:ugyfelszolgalat@kevenet.hu)  
Telefon: 06 (24) 424-200

.....  
cégszerű aláírás

## Vácrátót Községi Térfigyelő Rendszer tervezett költségvetés

„A” verzió: héj védelem rendszám felismerő kamerákkal

Költség tétel	Nettó egységár	Darab	Nettó ár	ÁFA	Bruttó ár
Községkháza tároló szerver 16kam, 16TB	1 000 000 Ft	1	1 000 000 Ft	270 000 Ft	1 270 000 Ft
Munkaállomás	490 000 Ft	1	420 000 Ft	113 400 Ft	533 400 Ft
1 Széchenyi-Bem bejövő LPR, EON	1 700 000 Ft	1	1 700 000 Ft	459 000 Ft	2 159 000 Ft
2 Fő út - Irány u. LPR, EON	1 700 000 Ft	1	1 700 000 Ft	459 000 Ft	2 159 000 Ft
Engedélyezés, egyéb járuléások költség	500 000 Ft	1	500 000 Ft	135 000 Ft	635 000 Ft
<b>Összesen</b>			<b>4 820 000 Ft</b>	<b>1 301 400 Ft</b>	<b>6 121 400 Ft</b>

„B” verzió: közösségi tér védelem intelligens esemény kamerákkal

Költség tétel	Nettó egységár	Darab	Nettó ár	ÁFA	Bruttó ár
Községkháza tároló szerver 16kam, 16TB	1 000 000 Ft	1	1 000 000 Ft	270 000 Ft	1 270 000 Ft
Munkaállomás	450 000 Ft	1	420 000 Ft	113 400 Ft	533 400 Ft
Petőffi tér iskola előtt, fix kamera	900 000 Ft	1	740 000 Ft	199 800 Ft	939 800 Ft
Petőffi tér községkháza előtt, fix kamera	750 000 Ft	1	750 000 Ft	202 500 Ft	952 500 Ft
Petőffi tér posta, fix kamera	750 000 Ft	1	750 000 Ft	202 500 Ft	952 500 Ft
Alkotmány u. Óvoda előtti tér, fix esemény	760 000 Ft	1	760 000 Ft	205 200 Ft	965 200 Ft
Egyéb járulékos költség	400 000 Ft	1	400 000 Ft	108 000 Ft	508 000 Ft
<b>Összesen</b>			<b>4 820 000 Ft</b>	<b>1 301 400 Ft</b>	<b>6 121 400 Ft</b>

Ajánlatadó:

Hiteles Telekommunikációs Kft.

Az ajánlat érvényessége:

2026-06-30

**HITELES KFT.**  
 2300 Ráckeve, Bercsényi u. 7.  
 Asz.: 12214138-2-13 • Cg.: 13-09-074994  
 CIB 10700512-70074925-51100005  
 E-mail: ugyfelszolgalat@kevernet.hu  
 Telefon: 06 (24) 424-200

**Tárgy:** Fwd: Vácrátót község - Környezetvédelmi program elkészítése - ajánlatkérés

**Feladó:** Matyó Anikó <jegyzo@vacratot.hu>

**Dátum:** 2026.04.21. 10:02

**Címzett:** Kinga Fülöp <fulopkingamelinda@gmail.com>

----- Továbbított üzenet -----

**Tárgy:**Re: Vácrátót község - Környezetvédelmi program elkészítése - ajánlatkérés

**Dátum:**Tue, 21 Apr 2026 09:00:17 +0100

**Feladó:**varga.csaba@elovilagszakerto.hu

**Címzett:**építési ügyek Vácrátót Önkormányzat <epites@vacratot.hu>

**CC:**Matyó Anikó <jegyzo@vacratot.hu>

Tisztelt Fülöp Kinga Melinda!

Köszönöm az ajánlatkérési megkeresést. Sajnos környezetvédelmi programokat már nem készítek, így ajánlatot sem tudok küldeni a feladatra. Amennyiben az élő környezettel kapcsolatban - köztük azokkal, amiket levelében is említett - merülnek fel tervezési vagy szakértői feladatok, tudok segíteni. Igazságügyi szakértői megközelítést, azaz települések esetén a mindennapokban gyakran felmerülő összetett szakmai-jogi megoldást igénylő problémák esetén, a zöldfelület-kezelés megújult formáinak, így a biodiverzitás-növelő tervek, permakultúrás közösségi terek kialakítása esetén nyugodtan keressenek.

Üdvözlettel:

Varga Csaba

biológus-kölógus, igazságügyi szakértő

2026-04-15 18:26 időpontban építési ügyek Vácrátót Önkormányzat ezt írta:

Tisztelt Varga Csaba Úr,

Kedves Csaba,

a környezet védelmének általános szabályairól szóló 1995. évi LIII. törvény vonatkozó bekezdése alapján a települési önkormányzatnak települési környezetvédelmi programot kell kidolgoznia.

Vácrátót község esetében legutóbb 2015-ben készült ilyen program a 2015-2020 közötti időszakra vonatkozóan, melyet csatoltan küldök.

Ezen dokumentum kell, hogy alapja legyen több olyan cselekvésnek a település életében, mely igencsak aktuálissá vált számunkra.

(pl. fás szárú növények védelméről, kivágásáról, pótlásáról szóló rendelet; zöld óvoda pályázat)

Ezek alapján szeretném kérni szíves ajánlatát Vácrátót  
Község környezetvédelmi programjának elkészítésére.  
Kérem, hogy az ajánlat megküldésével együtt referenciaként  
jelölje meg korábban mely település esetében készített már  
hasonló dokumentumot vagy milyen jellegű feladatok kapcsán van  
tapasztalata.

Az ajánlat megküldését 2026. április 22.-ig várjuk annak  
érdekében, hogy a 2026. április 28.-án tartandó testületi  
ülésen már előterjesztésre kerülhessen.

Köszönettel,

Fülöp Kinga Melinda  
\_mb. települési főmérnök\_  
Polgármesteri Hivatal, Vácrátót  
[epites@vacratot.hu](mailto:epites@vacratot.hu)  
+36 28 360 012

# AJÁNLAT

**Vácrátót Község Önkormányzata**  
részére

**Környezetvédelmi program elkészítése**  
tárgyban

Ajánlat száma: 13A402634000

Ajánlattevő:

**MVM ERBE Zrt.**

1117 Budapest, Budafoki út 95.

Cégjegyzékszám: 01-10-045821

2026. 04. 22.

## 1 ELŐZMÉNYEK

Vácrátót Község Önkormányzata (továbbiakban: Ajánlatkérő) ajánlatot kért MVM ERBE Zrt-től (továbbiakban: Ajánlattevő) 2026. április 15-én a település környezetvédelmi programjának elkészítésére. A környezet védelmének általános szabályairól szóló 1995. évi LIII. törvény rendelkezései alapján a települési önkormányzatok kötelesek települési környezetvédelmi programot kidolgozni és jóváhagyni. Vácrátót Község Önkormányzata esetében legutóbb 2015-ben készült települési környezetvédelmi program, amely a 2015–2020 közötti időszakra vonatkozott. Az Ajánlatkérő részéről megfogalmazott igény szerint az új környezetvédelmi program elkészítésének alapját ezen korábbi dokumentum képezi.

Az elkészítendő program több, a település életében aktuálissá vált intézkedés, döntés és fejlesztés szakmai megalapozásához is elengedhetetlen.

## 2 AJÁNLAT TÁRGYA, VÁLLALT FELADAT

Ajánlattevő jelen ajánlat keretében vállalja Vácrátót Község Települési Környezetvédelmi Programjának elkészítését a vonatkozó jogszabályi háttér (1995. évi LIII. törvény) áttekintésével és annak alkalmazásával.

## 3 AJÁNLATKÉRŐI SZOLGÁLTATÁSOK

Ajánlattevő a munka elvégzéséhez az Ajánlatkérőtől az alábbi közreműködés díjmentes biztosítását kéri:

- Konzultációs lehetőség a feladattal kapcsolatban.
- Dokumentációtári hozzáférés biztosítása, adat-, illetve iratszolgáltatások.
- Helyszíni felmérések esetén a lehetséges feltételek biztosítása.
- A korábbi települési környezetvédelmi program rendelkezésre bocsátása.
- Releváns önkormányzati dokumentumok, határozatok, rendeletek átadása.
- Konzultációs lehetőség biztosítása az érintett önkormányzati szakemberekkel.
- Szükség esetén helyszíni egyeztetések lehetőségének biztosítása.

## 4 AJÁNLATI ÁR ÉS TELJESÍTÉSI HATÁRIDŐK

A tervezett kezdési idő: 2026. május hónap

Ajánlatkérő érdekkörébe tartozó személy vagy az Ajánlatkérő érdekkörén kívüli harmadik személy közrehatása miatti késedelem esetén a tervezett teljesítési határidők a késedelem időtartamával meghosszabbodnak.

A teljesítés tervezett véghatárideje: **2026. június 30.**

### 4.1 Ajánlati ár

Az ajánlat 2. pontjában meghatározott feladatok elvégzésére vonatkozó ajánlati ár:

## AJÁNLAT

Vácrátót Község Önkormányzata részére környezetvédelmi program  
elkészítése tárgyban



**mindösszesen:**

**2 839 000,- Ft + ÁFA, azaz  
kétfmillió-nyolcszázharminckilencezer forint plusz általános forgalmi adó.**

A fenti díj meghatározása a 2026. évben alkalmazandó mérnöknapi díjak alapján történt.

### **4.2 Fizetési feltételek, ütemezés**

A 2. pontban meghatározott feladatok teljesítésekor a Felek teljesítésigazolási jegyzőkönyvet vesznek fel, mely alapján az Ajánlattevő jogosult a számla benyújtására.

A számla kiegyenlítése átutalással történik, a számla kiállítását követő 15. naptári napon. Amennyiben ez a nap szabadnapra, ünnepnapra, munkaszüneti, illetve bankszünnapra esik, akkor a következő munkanapon.

Ajánlattevő az előteljesítés jogát fenntartja.

## **5 ALVÁLLALKOZÓ**

Ajánlattevő a vállalt feladatok elvégzéséhez alvállalkozót nem kíván igénybe venni.

## **6 KAPCSOLATTARTÓ SZEMÉLY**

Az ajánlatkérés, illetve a szerződés végrehajtása során kijelölt képviselő:

Szerződéses ügyekben:

Rubint Zoltán

értékesítési csoportvezető

Értékesítési Igazgatóság

Mobil: 06-20-212-2423

E-mail: [zoltan.rubint@erbe.hu](mailto:zoltan.rubint@erbe.hu)

Műszaki részről:

Nagyné Juhász Emőke

komplex tervezési és elemzési osztályvezető

Komplex Tervezési és Elemzési Osztály

Mobil: 06-20-289-74-20

E-mail: [emoke.juhasz@erbe.hu](mailto:emoke.juhasz@erbe.hu)

Teljesítés során:

Kaszásné Kurucz Orsolya

senior projekt koordinátor

Projektek és Beruházások Igazgatóság

E-mail: [orsolya.kurucz@erbe.hu](mailto:orsolya.kurucz@erbe.hu)

## **7 MEGRENDELÉS ALAPJA, TELJESÍTÉS MÓDJA**

Ajánlattevő részéről a megrendelés alapja és kezdete a jelen ajánlattal egyező megrendelés elfogadása. A teljesítés a „Teljesítés Igazolás” szerződésszerű aláírásával történik.

## **8 AJÁNLAT ÉRVÉNYESSÉGE**

MVM ERBE Zrt. jelen ajánlatát a benyújtástól számított 30 napig változatlan feltételekkel fenntartja.

## **9 EGYEBEK**

Az ajánlati ár nem foglalja magában a pótmunkát. Ajánlattevő szellemi alkotással kapcsolatos jogot át nem ruház. Szellemi alkotás kapcsán Ajánlattevő használati jogot enged a mű felhasználására és másolásra.

Ajánlattevő felelőssége csak a tapadó kárra terjed ki, felelőssége a következménykárokra nem terjed ki, és az nem haladja meg a nettó vállalkozási díjat.

Ajánlatkérő ajánlat elfogadása esetén kötelezettséget vállal arra, hogy megismerje és magára nézve kötelezőnek fogadja el az MVM ERBE Zrt. <https://erbe.mvm.hu/Tevekenysegunk/Minosegiranyitas> linkjén található MVM ERBE Zrt. Üzleti partneri etikai elvárásokat és az MVM ERBE Zrt. Antikorrupciós Politikáját.

Budapest, elektronikus aláírás időbélyegzője szerint

---

Medgyesy Domonkos  
Vezérigazgató

---

Juhász Péter  
Értékesítési Igazgató

MVM ERBE ENERGETIKA Mérnökiroda Zártkörűen Működő Részvénytársaság

## AJÁNLAT

Vácrátót Község Önkormányzata részére környezetvédelmi program  
elkészítése tárgyban



Szignálási információ	
Szervezeti egység	Szignáló
ERBE_JMT	Farkas Laura Katalin
ERBE_PBI	Benkő Péter
ERBE_KTEO	Nagyné Juhász Emőke
ERBE_ÉRTCS	Juhász Péter B6934
ERBE_MMT	Lorge György Gergelyné
ERBE_GIG	Székely Éva

**Referencialista a Vácraóti Község Önkormányzata környezetvédelmi program elkészítése témához**

2005.	Bagod település környezetvédelmi programja (személyhez kötött referencia)
2003–2004.	Tiszasas, Szelevény, Kisbárkány, Nagybárkány, Márkháza települések környezetvédelmi programja (személyhez kötött referencia)
2009.	Paks 6,8 MWe rekuperációs erőmű – előzetes vizsgálati dokumentáció
2010.	Almásfűzítói Naperőmű – előzetes vizsgálati dokumentáció
2010.	Csepel III erőmű – környezeti hatásvizsgálat és egységes környezethasználati engedélyezési dokumentáció
2011.	Almásfűzítő 2 × 400 MWe kombinált ciklusú gázturbinás erőmű – IPPC és KHV
2012.	Almásfűzítő–Dad 400 kV-os távvezeték – környezeti hatástanulmány
2012.	Paks II. Új atomerőművi blokkok létesítése a paksi telephelyen – környezeti hatástanulmány
2013.	Paks II. A Tolnai-Duna (HUDD20023) érintett terület részének Natura 2000 hatásbecslési dokumentációja (botanika)
2013.	Paks II. A környezeti hatástanulmányt megalapozó szakterületi vizsgálati és értékelési programok – mintaértékű biomonitoring vizsgálatok (botanika)
2016.	Fotovoltaikus erőmű telepítése a MOL Petrolkémia Zrt. telephelyén (Tiszaújváros) – előzetes vizsgálati dokumentáció
2016.	Fotovoltaikus erőmű telepítése a MOL Nyrt. Dunai Finomító telephelyén – előzetes vizsgálati dokumentáció
2016.	Fotovoltaikus erőmű telepítése a MOL Nyrt. fűzesgyarmati telephelyén – előzetes vizsgálati dokumentáció
2017.	Hungarowind fotovoltaikus naperőművek (Pápa, Oroszlány, Vásárosnamény, Felsőzsolca, Inota) – előzetes vizsgálati dokumentációk
2018.	Fotovoltaikus erőmű telepítése Királyegyháza (046/16, 045/3 és 041/28 hrsz.) – előzetes vizsgálati dokumentáció
2019.	Almás kombinált ciklusú erőmű – teljes körű környezetvédelmi felülvizsgálat
2021.	LIFE projekt C10.2 SZET – Szivattyús energiatároló megvalósíthatóságának vizsgálata: Nyugati Bányató környezete – értékelő dokumentáció
2021.	LIFE projekt C10.2 SZET – Szivattyús energiatároló megvalósíthatóságának vizsgálata: Őzse-völgyi zagyter környezete – értékelő dokumentáció
2021.	LIFE projekt C10.2 SZET – Szivattyús energiatároló megvalósíthatóságának vizsgálata: Keleti és Déli bányaterület környezete – értékelő dokumentációk

- 2022. Mátra LIFE C4.5 – részletes megvalósíthatósági tanulmány: önellátó energiatároló
- 2022. Fotovoltaikus erőművek telepítése a Mátra Déli bányaterületén – előzetes vizsgálati dokumentációk
- 2022. Fotovoltaikus erőművek telepítése a bükkábrányi bányaterületeken – előzetes vizsgálati dokumentációk
- 2022. Paks II – a Tolnai-Duna Natura 2000 terület élőhely-kompensációs munkálatai
- 2024. MVM Paksi Atomerőmű Zrt. – a Paksi Atomerőmű további üzemidő-hosszabbítása: előzetes konzultációs dokumentum
- 2025. Sajókeresztúr 132 kV-os távvezeték felhasítása – előzetes vizsgálati dokumentáció

Budapest, 2026. április



**VIS NATURALIS Bt.**  
környezet- és természetvédelmi tanácsadás, szolgáltatás

## **AJÁNLAT**

**Tárgy:** **VÁCRÁTÓT KÖZSÉG KÖRNYEZETVÉDELMI PROGRAMJÁNAK  
(2026-2031) ELKÉSZÍTÉSE**

**Ajánlattevő:** **VIS NATURALIS Bt.**  
Székhely: 1147 Budapest, Czobor u. 52.  
E-mail: [tatarsandor73@gmail.com](mailto:tatarsandor73@gmail.com)  
Tel.: 06 70 210 1242  
Honlap: [www.visnaturalis.hu](http://www.visnaturalis.hu)  
Adószám: 21779934-1-42  
Bankszámlaszám: OTP 11714006-20418605

**Ajánlatkérő:** **Vácrátót Község Önkormányzata**  
2163 Vácrátót, Petőfi tér 3.

**Ajánlati ár:** 870 000.- Ft + 0% ÁFA  
**Ajánlati kötöttség:** Az ajánlattételtől számított 3 hónap  
**Teljesítési határidő:** A szerződéskötéstől számított 4 hónap

Kelt: Budapest, 2026. április 22.

*Tatár Sándor s.k.*

ügyvezető

## VÁCRÁTÓT KÖZSÉG KÖRNYEZETVÉDELMI PROGRAMJÁNAK (2026-2031) TERVEZETT TARTALMA

### 1. BEVEZETÉS

- 1.1 A települési önkormányzatok környezet- és természetvédelmi feladatai
- 1.2 Vácrátót Község Környezetvédelmi Programja (2015-2020) megvalósításának értékelése

### 2. A KÖRNYEZETÁLLAPOT ÉRTÉKELÉSE

- 2.1 Vácrátót térségének környezeti állapota
- 2.2 Vácrátót környezeti állapota
  - 2.2.1 Levegőminőség
  - 2.2.2 A felszíni és a felszín alatti vizek minősége, mennyisége és hasznosítása
  - 2.2.3 A talaj állapota
  - 2.2.4 A természet és a táj állapota
  - 2.2.5 A települési és az épített környezet állapota
  - 2.2.6 Hulladékkezelés
  - 2.2.7 Zaj- és rezgésvédelmi helyzet
  - 2.2.8 Energiagazdálkodás
  - 2.2.9 Környezet-egészségügy

### 3. VÁCRÁTÓT KÖZSÉG KÖRNYEZETVÉDELMI PROGRAMJA

- 3.1 A Program stratégiai alapelvei
- 3.2 Környezetvédelmi célok, célkitűzések
- 3.3 Fenntartható településfejlesztés
- 3.4 Levegőtisztaság-védelmi program
- 3.5 Talaj- és vízminőség-védelmi program
- 3.6 Természet- és tájvédelem
- 3.7 A belterületi zöldfelületek megóvása és fejlesztése
- 3.8 A települési és az épített környezet védelme
- 3.9 Hulladékgazdálkodási program
- 3.10 Zaj és rezgés elleni védelem
- 3.11 Fenntartható közlekedésszervezés
- 3.12 Fenntartható energiagazdálkodási program
- 3.13 A környezeti szemléletmód változtatásának programja
- 3.14 Környezeti audit
- 3.15 A Program megvalósításának biztosítékai

### 4. A MEGVALÓSÍTÁS ESZKÖZEI, MÓDJAI ÉS FELELŐSEI

- 4.1 Szervezeti, jogi és személyi feltételek
- 4.2 Finanszírozási lehetőségek, pénzügyi eszközök
- 4.3 Társadalmi kapcsolatok, települési marketing

### 5. A KÖRNYEZETI MUNKA ELLENŐRZÉSE, MONITOROZÁSA ÉS ÉRTÉKELÉSE

- 5.1 Környezeti kulcsmutatók
- 5.2 Környezeti hatékonyság

### 6. ÖSSZEFOGLALÁS

**Felhasznált irodalom**  
**Melléletek**

## A VIS NATURALIS BT. TEVÉKENYSÉGE ÉS REFERENCIÁI

2003-ban alapított cégünk környezet- és természetvédelmi tevékenységét tagjai és külső szakértők bevonásával végzi. Az így kialakított szakértői kör végzettsége, szakmai gyakorlata és tudása a biztosítéka a teljes körű, magas színvonalú munkavégzésnek. Szakértőink között a környezetvédelmi igazgatásban magas szinten jártas szakemberek, tapasztalt önkormányzati képviselők, minisztériumi szakemberek és civil szervezetek vezetői is vannak, mely a különböző környezetvédelmi problémák feltárására és hatékony kezelésére megfelelő garanciát jelent.

Cégünk foglalkozik környezetvédelmi stratégiák, felülvizsgálatok, hatásvizsgálatok és megvalósíthatósági tanulmányok készítésével, környezeti és természeti állapotfelméréssel, tájtörténeti kutatással

- ◆ intézmények
- ◆ és települési önkormányzatok részére.

Készítünk környezetvédelmi és fenntarthatósági programokat, környezetvédelmi rendeleteket, környezeti nevelési programokat és tanösvényeket

- ◆ települési önkormányzatok
- ◆ és intézmények számára.

Vállaljuk a már működő környezetvédelmi stratégiák, programok vagy tervek feladatainak ellátását:

- ◆ teljeskörű pályázati és projekt menedzsmentet,
- ◆ szaktanácsadást,
- ◆ tudományos kutatást,
- ◆ egyéb szakértői munkákat.

### Fontosabb szakmai kapcsolataink/megbízóink:

- Debreceni Egyetem, ELTE, MATE, Óbudai Egyetem
- MTA Ökológiai és Botanikai Kutatóintézete
- Duna-Ípoly Nemzeti Park Igazgatóság
- Tavirózsa Egyesület, WWF Magyarország

### Fontosabb referencia munkáink:

- **Környezetvédelmi Programok készítése:** Acsa, **Fót**, Herceghalom, **Órbottyán**, Püspökhátvan, **Szada**, Szentendre, Szentlőrincvára, Szigetbecse, Tiszadada, Tiszadob, Tiszaeszlár, Tiszagyulaháza, Tiszalök, Törökbalint (részmunka), Újtikos, **Veresegyház**
- **Erdőkertes** és **Szada** Fenntarthatósági Programjának elkészítése
- Szentendre város önkormányzata környezetközpontú irányítási rendszere és környezeti teljesítményértékelése
- A Duna-kanyari és Pilisi Önkormányzatok Területfejlesztési Társulásának Együttes Hulladékgazdálkodási Terve, Fót Város Hulladékgazdálkodási Tervének felülvizsgálata
- Természetes élőhelyek botanikai és zoológiai felmérése, vízminőség monitoring: Szódrákosi-patak vízgyűjtője (**Mogyoród, Szada, Veresegyház, Órbottyán, Vácrátót, Sződ, Csörög, Szódliget**), Kalocsa és térsége
- A Püspökszilágyi RHFT környezeti hatásainak elemzése. Az élővilágra, természetes társulásokra vonatkozó vizsgálatok (részfeladatok)
- A Veresegyházi Tavak Tanösvény füzetének elkészítése, a tanösvény tervezése és kiépítése

**Adatigény a Környezetvédelmi Programhoz:**

Légszennyezés

- Légszennyezési mérések (közlekedési, ipari)
- Főbb ipari szennyezők, jellemzőik
- Problémák, beavatkozási tervek
- Programok (futó, tervezett)

Felszíni vizek

- Jellemző felszíni vízhasználatok
- Felszíni vízvizsgálatok
- Problémák, beavatkozási tervek
- Programok (futó, tervezett)

Ivóvízellátás

- Ivóvíz-ellátás, mennyiségi és minőségi adatok
- Problémák, beavatkozási tervek
- Programok (futó, tervezett)

Szennyvíztisztítás, csatornázás

- Szennyvíztisztítás módja, mennyiségi és minőségi adatok, ellátottság mértéke, szennyvíz hálózat
- Ipari szennyvíz kibocsátók adatai
- Problémák, beavatkozási tervek
- Programok (futó, tervezett)

Talajvédelem

- Feltárt talajszennyezések adatai
- Potenciális talajszennyezések
- Problémák, beavatkozási tervek
- Programok (futó, tervezett)

Hulladékgazdálkodás

- Hulladék elhelyezés és gyűjtés (mennyiségi, minőségi adatok)
- Problémák, tervek

Élővilág

- Védett területek, védelemre javasolt területek
- Védett növények, állatok
- Problémák, tervek

Épített környezet

- Védett és védelemre javasolt építmények
- Problémák, tervek

Ipari üzemek

- Tevékenységek, telephely engedélyek
- Problémák

Energiagazdálkodás

- a település és közintézményeinek energiafelhasználása
- széndioxid kibocsátási adatok, megújuló energia használat
- közintézmények energiahatékonysági értékelése

Gazdasági és társadalmi adatok, tanulmányok

Településrendezési terv, térképek